



PNEUMATIEK CILINDERS



Pagina 9

ISO 15552 cilinders

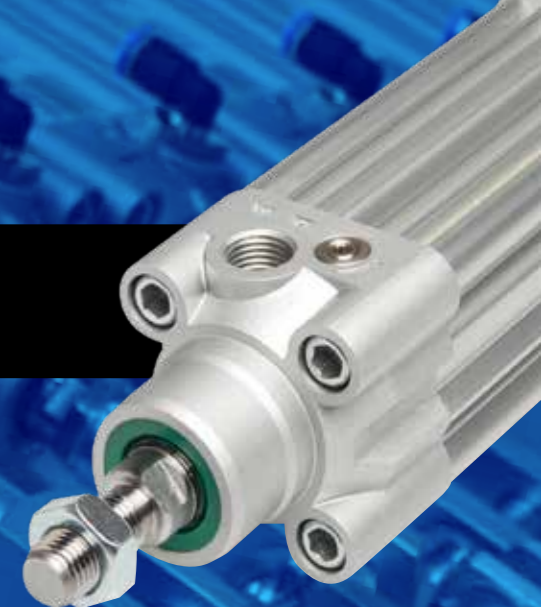

Rondcilinders

Pagina 31



Pagina 61

Compact en korteslag cilinders



Overige cilinders

Pagina 103

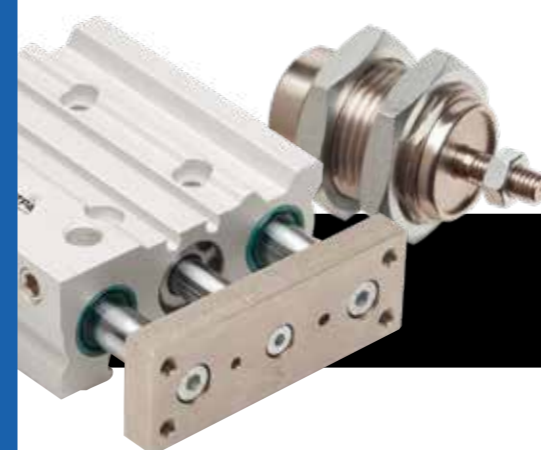

Over ons

Q Plus heeft een zeer gedegen plaats in de Nederlandse cilindermarkt, met name in de machinebouw. En daar zijn productkwaliteit, leverbetrouwbaarheid en kostprijs van doorslaggevend belang. De eindgebruikers die via de lokale handel worden bediend zullen ons niet kennen. Maar met de hoge mate van standaardisatie en dus uitwisselbaarheid met alle andere A-merken verdient het aanbeveling te praten over cilindernormen in plaats van cilindermerken om zo een slag te maken in kostenbesparing en verbeterde service.

We hebben in de brochure de ISO standaard cilinders opgenomen welke we snel uit voorraad kunnen leveren. Ook kunnen we deze in onze eigen productie voor u assembleren. We importeren van twee cilinderspecialisten Artec en Pemaks, zodat er ruim 160 personen voor uw cilinders aan het werk zijn. Ons probleemoplossend vermogen, onze korte reactietijden en de mogelijkheid speciale cilinders te ontwerpen en snel te kunnen prototypen zijn dé reden om contact met ons op te nemen, eventueel via uw lokale wederverkoper.

ISO normering helpt u kosten besparen.

Global suppliers zijn leveranciers met een wereldwijde dekking. Ze hebben veel vestigingen en zijn aanwezig in de belangrijke industriegebieden van de wereld. Prima bedrijven met prima producten en prima mensen. Veel exporterende machinebouwers kiezen voor deze global suppliers. Ze doen dit vanwege de lokale beschikbaarheid van vervangende onderdelen, maar deze global suppliers hebben hun prijskaartje. U kunt als engineer en inkoper substantieel op uw pneumatiek pakket besparen met Global Products. Producten die over de hele wereld uitwisselbaar zijn in vorm en kwaliteit dankzij de ISO normeringen. Hiermee verhoogt u uw concurrentiekracht en marge.



Maar waarom zijn er geen global suppliers voor bouten en moeren? De reden hiervoor is dat deze wereldwijd verkrijgbaar zijn en allemaal volgens dezelfde norm zijn geproduceerd. Een DIN of ISO nummer in de stuklijst, draadmaat, lengte en tot slot de treksterkte en klaar. Dit is dus een global product, ofwel een product dat wereldwijd op iedere hoek van de straat verkrijgbaar en exact (volgens norm) omschreven is.

Als u ISO standaardisatie op uw pneumatiekdelen zou toepassen, kunt u voor het merendeel van de machines probleemloos 20% op uw inkoop besparen. Vrijwel alle pneumatiekdelen zijn omschreven in ISO normen, juist om de marktwerking en de uitwisselbaarheid te optimaliseren. Ventielen en cilinders zijn geheel gestandaardiseerd en overal ter wereld probleemloos één op één uitwisselbaar en u kunt hiermee een enorm voordeel behalen. U specificeert bijvoorbeeld een ISO 15552 - 80 x 250 cilinder en u kunt wereldwijd bij meer dan tweehonderd fabrikanten inkopen. Voeg er "PU seals" aan toe voor een topkwaliteit afdichting en u heeft ook nog een kwalitatieve cilinder die qua standtijd net zo goed is als welk ander merk dan ook.

U kunt dus enorm veel geld besparen op uw inkoop en uw buitenlandse klant kan in eigen land de lokale dealer dezelfde cilinder laten leveren dankzij de ISO normen. U profiteert van de beste inkoopprijs met maximale concurrentiekracht en uw klant profiteert van de ruime keus in leveranciers ter plaatse. Als uw verkopers deze visie aan uw klanten doorgeven, zullen deze niet alleen waardering hebben voor uw pragmatische productbenadering, maar ook zelf de besparingsmogelijkheden kunnen gaan benutten. Het concept van de global products vereist wel dat u weet hoe u de producten moet omschrijven en beoordelen.



Productie faciliteit van één van onze leveranciers



Een ruime voorraad cilinders uit ons geautomatiseerde (Kardex) magazijnsysteem.



Meerdere HTS - TU engineers staan klaar om uw producten in Solidworks op te zetten.

ISO 15552

De ISO 15552 normering omschrijft relevante maatvoeringen van pneumatische cilinders en montage toebehoren van $\varnothing 32$ tot en met $\varnothing 320$ mm. Deze norm is actief sinds 2004 en vervangt de oudere normen ISO 6431 en VDMA 24562. Het grote voordeel van de ISO 15552 normering is dat de cilinders van alle fabrikanten met deze norm onderling uitwisselbaar zijn.

ISO 21287

Deze norm omschrijft de relevante maatvoering van pneumatische compact cilinders van $\varnothing 20$ tot en met $\varnothing 100$ mm. De bijpassende montage toebehoren komen overeen met die van ISO 15552 cilinders zodat ook deze algemeen uitwisselbaar zijn.

De ISO 21287 is de opvolger van de Unitop en heeft de voorkeur wegens de uitwisselbaarheid. De ISO 21287 en Unitop zijn vanwege de maatvoering onderling niet uitwisselbaar.

ISO 6432

Deze norm omschrijft de maatvoering van kleine rondcilinders $\varnothing 8 - \varnothing 25$ mm, ook bekend als mini-cilinders. Ook bevat deze norm maten voor vier montage toebehoren.

Rondcilinders met diameters van $\varnothing 32$ tot $\varnothing 63$ mm vallen niet onder deze norm en zijn er in twee uitvoeringen.

De eerste uitvoering is wat betreft de bouwwijze gelijk aan de ISO 6432, maar is niet genormaliseerd. Ook in de maatvoering komen veel maten overeen met andere merken.

Bij de tweede uitvoering wijkt de bouwwijze af van de ISO 6432. Ook in de maatvoering zijn verschillende merken onderling niet uitwisselbaar.

CNOMO en CETOP (RP53P-43P)

CNOMO en CETOP (RP53P-43P) zijn verouderde normen, maar zijn nog wel leverbaar. Deze cilinders hebben een afwijkende maatvoering en zijn daardoor niet uitwisselbaar met ISO15552 cilinders. Indien mogelijk kunt u de montage van de cilinder naar de ISO norm aanpassen en zo uw maatvoeringsproblemen in de machine definitief oplossen.



Persluchtkwaliteit, smering, luchtbehandeling

Perslucht geschikt voor pneumatiek cilinders

Perslucht is een energiedrager, een gas onder druk om energie van de ene naar de andere plaats te kunnen transporteren. We stoppen elektrische energie in een compressor en deze perst de lucht samen tot een hogere druk (ten koste van heel veel energieverlies in warmte). We verplaatsen de druk naar een andere plaats door een leiding en laten hem daar ontsnappen via een gereedschap of een cilinder die daarbij de opgeslagen energie omzet in arbeid.

De lucht die we inademen is verre van ideaal om perslucht van te maken. Het is een vrij constant mengsel van 16 verschillende gassen, met stikstof en zuurstof en verrassend veel waterdamp als belangrijkste gassen, maar het bevat ook luchtgedragen kleine deeltjes zoals roet, pollen, stof en organische verbindingen. In één kubieke meter kunnen makkelijk 100 miljoen stofdeeltjes zitten. Ook mogen we niet vergeten dat de compressor zelf veel olie in de perslucht kan brengen tijdens de compressie.

Om goede perslucht te gebruiken in uw pneumatiek installatie is het gewenst om de perslucht na de compressor te drogen om de waterdamp en condens er zo veel mogelijk uit te halen en ook te filteren om stof en vuil te verwijderen. Let op: niet zelden is een oude, staal verzinkt persluchtdistributiesysteem een bron van vervuiling door roest van binnenuit, veroorzaakt door vocht uit de perslucht.

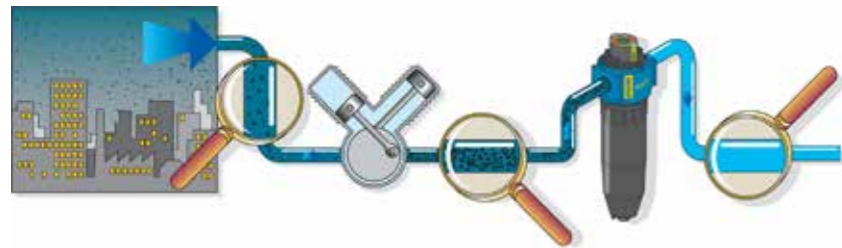

De ISO 8573-1 is bedoeld om de luchtkwaliteit in een 7-tal klassen te omschrijven. Op deze wijze is op objectieve wijze de kwaliteit van de perslucht omschreven en u kunt dit gebruiken om uw persluchtkwaliteit te specificeren. Het is daarbij duidelijk dat een sloophamer met een mindere kwaliteit perslucht mag werken dan wanneer de lucht in uw luchtig toetje geblazen wordt. Hoe beter de kwaliteit van de lucht, hoe duurder het wordt de perslucht op dit niveau te krijgen.

Tabel luchtkwaliteit conform ISO 8573-1:2010

Kwaliteits-klasse	Vaste deeltjes per Nm ³			Vochtgehalte (Drukdaupunt °C)	Oliegehalte (mg/Nm ³)
	0,1 – 0,5µm	0,5 – 1,0µm	1 – 5µm		
0	Specifieke eisen zijn vastgelegd door de gebruiker en strenger dan klasse 1				
1	< 20.000	< 400	< 10	-70 (<0,003 g/Nm ³)	< 0,01
2	< 400.000	< 6.000	< 100	-40 (<0,11 g/Nm ³)	< 0,1
3	-	< 90.000	< 1.000	-20 (<0,88 g/Nm ³)	< 1
4	-	-	< 10.000	+3 (<6,0 g/Nm ³)	< 5
5	-	-	< 100.000	+7 (<7,8 g/Nm ³)	-
6	-	-	-	+10 (<9,4 g/Nm ³)	-

Vocht in perslucht veroorzaakt versnelde slijtage door verminderde smering, werkt corrosie in de hand, of kan leiden tot vorstschade of mechanische schade door waterslag. Bovendien helpt het mee verstoppingen te maken door het laten samenklonteren van fijn stof en kan dientengevolge forse kosten veroorzaken. Niet te vergeten, vochtige lucht geeft meer weerstand tijdens het transport en is dus minder efficiënt en daarmee kostbaarder. Er mag nooit vocht (condens: gecondenseerde waterdamp) in een pneumatiek systeem komen. Zorgt u dus voor een voldoende droging, liefst met een 5°C tot 10°C lager dauwpunt dan de laagste temperatuur die de omgeving kan aannemen.

Als de omgeving koud kan worden (stallen, schepen etc) dient u hier rekening mee te houden in de keuze van de persluchtdroging. Gebruik afhankelijk van de toepassing koeldrogers, absorbtiedrogers of membraamdrogers. Vergist u zich niet in de enorme hoeveelheid condens die in niet gedroogde perslucht zit opgeslagen (zie tabel)! Drogen moet: altijd en overal. Raadpleegt u ons voor advies.

Bij het comprimeren van de lucht worden ook de vervuilingen uit de lucht mee gecomprimeerd. De compressor kan olie aan uw lucht toevoegen en oude leidingsystemen kunnen veel roest in uw perslucht brengen. U moet dus afhankelijk van uw toepassing de perslucht filteren voor gebruik. Voor het binnen gebruik in pneumatiek systemen is een goede richtlijn: Filteren op 25-50µm filterfijnheid, drogen op een dauwpunt van 3°C en maximaal 5mg/m³ olie in de lucht: Specificeert u dus ISO 8573-1 : 5-4-4 als minimale persluchtkwaliteit.

Bij vragen over persluchtkwaliteit, persluchtverbetering, drukverliesbeperking, lekverliesbeperking kunt u altijd contact opnemen met één van onze productspecialisten.



Een eenvoudige koeldroger kan u met een geringe investering, veel kosten besparen.

temperatuur	maximale hoeveelheid waterdamp in g/m ³
40 °C	50.67
35 °C	39.29
30 °C	30.08
25 °C	22.83
20 °C	17.15
15 °C	12.74
10 °C	9.36
8 °C	8.24
7 °C	7.73
6 °C	7.25
5 °C	6.79
4 °C	6.36
3 °C	5.95
2 °C	5.57
1 °C	5.21
0 °C	4.87

Tabel temperatuur / gewicht waterdamp bij 1 bar



Een filterdrukregeelaar op uw machine filtert de perslucht, kan condensdruppels afscheiden en geeft u de juiste werkdruk.

Smearing

Het is niet nodig om pneumatiek cilinders of ventielen te smeren met olie. Beide componenten zijn af fabriek voorzien van een smering die jarenlang meegaat. Als u cilinders met een olievernelaar smeert dan wordt het vet opgelost en uitgespoeld met de oliehoudende lucht. Mocht u dan een keer een lege olievernelaar hebben dan heeft de cilinder geen smering meer en zal deze zwaar gaan bewegen, of zelfs geheel vastlopen, met alle consequenties van dien.

Smeert u een cilinder alleen wanneer zijn snelheid boven 1m/s komt en zorgt u voor een continue olienevel. Eenmaal aangevangen olievernelling mag niet meer worden beëindigd.



Gebruik alleen een olienevelaar indien strikt noodzakelijk

Explosiegevaarlijke toepassingen

ATEX staat voor *AT*mospheres *EX*plosives

Wij leveren een compleet pakket cilinders geschikt voor de toepassing in explosiegevaarlijke omgevingen. Onderstaande producten zijn door ons ter beoordeling aangeboden bij KEMA Quality BV (tegenwoordig: Dekra BV) en kunnen worden voorzien van een certificaat conform de ATEX richtlijn, 94/9/EC.



Definitie: "Een mengsel van brandbare stoffen in de vorm van gassen, dampen, nevels en stof, onder atmosferische omstandigheden, waarin zich de verbranding na de ontsteking uitbreidt tot het gehele niet verbrande mengsel". De ATEX richtlijn richt zich op gas -en stofexplosie gevaar en is van toepassing op alle plaatsen waar ontploffingsgevaar aanwezig kan zijn.

De norm bevat twee onderdelen: **ATEX 153** en **ATEX 114**

ATEX 153 (voorheen ATEX 137) heeft betrekking op de veiligheid en gezondheid van werknemers in een explosiegevaarlijke omgeving. In deze norm zit de eis opgesloten dat ieder bedrijf een risicoanalyse moet maken en de gevaarlijke ruimtes in zones moet indelen.

ATEX 114 (voorheen ATEX 95) heeft betrekking op alle apparatuur die speciaal wordt ontworpen voor toepassing in een explosieve atmosfeer. Deze apparatuur zal door zijn aanpassingen of reeds bestaande eigenschappen geen explosie kunnen veroorzaken in een bepaalde risico zone.

Sinds 2003 moeten organisaties waar explosiegevaar bestaat in de EU voldoen aan de richtlijn 1999/92/EG aangeduid als ATEX 153 (voorheen ATEX 137). Vanaf 2006 moeten ook alle arbeidsplaatsen voldoen aan deze regelgeving, wat inhoudt dat:

- Alle veiligheidsrisico's in kaart zijn gebracht
- Er een zone-indeling is gemaakt
- Alle apparatuur voldoet aan de regelgeving van ATEX 114
- Het personeel is geschoold en op de hoogte is gebracht van de regelgeving

Dit alles bij elkaar garandeert een veiliger werkplek.



De explosiegevaarlijke zones zijn in onderstaande tabel in kaart gebracht.

atmosfeer	explosiegevaar	zone	categorie	beschermingsniveau
gas,damp,nevel	continue, langdurig of zeer regelmatig	0	II 1 G	zeer hoog
gas,damp,nevel	regelmatig	1	II 2 G	hoog
gas,damp,nevel	soms, zeer kort	2	II 3 G	normaal
stof	continue, langdurig of zeer regelmatig	20	II 1 D	zeer hoog
stof	regelmatig	21	II 2 D	hoog
stof	soms, zeer kort	22	II 3 D	normaal

De ventielen en cilinders welke wij kunnen leveren zijn geschikt voor de, in de tabel vet gemaakte, categorieën **II 2 G** en **II 2 D**. Dit komt overeen met zone 1 gas en zone 21 stof.

Om misverstanden te voorkomen: Pneumatiekcomponenten zijn van huis uit zeer explosie veilig vanwege het gebruik van perslucht. De ATEX cilinders zijn dan ook hetzelfde als de niet ATEX cilinders die we dagelijks leveren. U heeft echter niets aan deze standaard producten: U moet voor de wet een ATEX goedgekeurde cilinder gebruiken met een ATEX kenmerk (label). Ook moet u bij levering van de goederen een CE verklaring ontvangen waarop de leverancier de geschiktheid voor een ATEX omgeving garandeert.

(zie bijlage) Dit labelen en certificeren mogen wij in huis doen van de aangewezen keuringsinstantie Dekra BV.

ISO 15552 cilinders

Inhoudsopgave

ISO 15552		Pagina
ISO 15552 cilinder	H serie	Pagina 9
ISO 15552 cilinder Ø32 Ø125	HDM	Pagina 10
ISO 15552 cilinder Ø32 Ø63	HDMA	Pagina 11
ISO 15552 cilinder Ø32 Ø125	HDMP	Pagina 12
ISO 15552 cilinder Ø32 Ø63	HDM/HZ	Pagina 13
ISO 15552 cilinder Ø32 Ø125	HSM	Pagina 14
ISO 15552 cilinder Ø32 Ø125	HSEM	Pagina 15
ISO 15552 cilinder Ø32 Ø125	Tandem	Pagina 16
ISO 15552 cilinder	U serie	Pagina 17
ISO 15552 cilinder Ø160 Ø320	UDM	Pagina 18
ISO 15552 cilinder	Y serie	Pagina 19
ISO 15552 cilinder Ø32 Ø125	YDM, /RB & /IC	Pagina 20
ISO 15552 cilinder	MelQ serie	Pagina 21
ISO 15552 cilinder Ø32 Ø125	DMCA/RC	Pagina 22
ISO 15552 toebehoren		Pagina 23
		Pagina 30



ISO 15552 cilinder

De cilinders uit de H serie zijn ISO 15552 genormeerd en standaard uitgevoerd met slijtvaste polyurethaan (PU) afdichtingen. Op aanvraag kunnen de cilinders worden voorzien van de hoge temperatuur, FKM, afdichtingen.

Voor elke toepassing is een passende cilinder wat betreft maatvoering, materialen en uitvoering te krijgen bijvoorbeeld een RVS 316 zuigerstang, een holle zuigerstang, binnendraad op de stang, geen eindslagdemping of geen magneet in de zuiger. Ook is de H serie is met een ATEX certificaat leverbaar

Welke uitvoering u ook kiest de cilinders zijn altijd voorzien van de sterke aluminium zuiger en de hard verchromde C45 zuigerstang en blijven prijstechnisch zeer concurrerend

Tijdens de ontwikkeling van deze H serie is uiterste zorg besteed aan gewichtsbesparing. Er wordt geen gebruik meer gemaakt van overtollig aluminium. Dit is niet alleen beter voor het milieu maar ook voor de prijsstelling. Deze gewichtsbesparing doet geen afbreuk aan de kwaliteit van de H serie

Technische specs

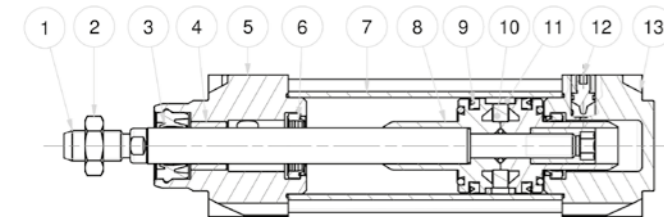

materialen		
Zuigerstang	1	C45 hardchrom
Afdichtingen	3,6,9	Polyurethaan
Zuigerstanglager	4	Sinterbrons
Cilinderkappen	5,13	Al 6063 injectie gegoten aluminium
Cilinderbuis	7	Al 6063 geborsteld, geanodiseerd
Magneet	10	Plastoferriet
Zuigerband	11	PTFE gevuld PBT
Zuiger	8	Injectie gegoten aluminium
Buffertaatsschroef	12	Staal verzinkt
Schroeven		Staal verzinkt
O-ringe		NBR

eigenschappen	
werkdruk	tot 10 bar
temperatuur	-20°C - +80°C met PU, tot 150°C met FKM afdichtingen
uitwisselbaarheid	alle ISO 15552 cilinders

Uitwisselbaarheid ISO 15552

De H serie cilinders zijn uitwisselbaar met ISO 15552 cilinders van onder andere Aventics, Camozzi, SMC, Metalwork, Parker en Festo. Neem contact op over de mogelijkheden van uitwisselbaarheid.

H serie

- ✓ PU afdichtingen
- ✓ Beste standtijd
- ✓ Hardverchromde zuigerstang
- ✓ Uitwisselbaar met alle ISO 15552 cilinders
- ✓ Scherp geprijsd
- ✓ Veel opties

Opbouw artikelnummer

H D M 0 5 0 - 0 5 0 0

Diameter (mm)
032, 040, 050, 063, 080, 100, 125

Slaglengte (mm)
Zie slaglengtetabel

Versie
P Doorgaande zuigerstang
A Anti-rotatie

Versie
M Magnetisch

Versie
D Dubbelwerkend
S Enkelwerkend standaard in
SE Enkelwerkend standaard uit
T,P,C,F Tandem (zie HTM)

Serie
H Cilinderbuis met sleuven voor sensoren



ISO 15552 cilinder Ø32 | Ø125

HDM

De HDM is een dubbelwerkende, magnetische ISO 15552 cilinder met instelbare einddemping. Deze cilinder is standaard voorzien van de polyurethaan (PU) afdichtingen en heeft een zuiger van massief aluminium, wat bijdraagt aan een langere levensduur.

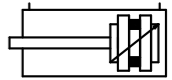

- Dubbelwerkend
- Magnetisch
- Instelbare einddemping
- PU afdichtingen
- Schraapring

model	HDM
diameters	Ø32, Ø40, Ø50, Ø63, Ø80, Ø100, Ø125 mm
standaard slaglengtes	25, 50, 80, 100, 125, 150, 160, 200, 250, 300, 320, 350, 400, 450, 500, 550, 600, 650, 700, 750, 800, 850, 900, 950, 1000 mm Afwijkende slaglengtes op aanvraag



Maatvoering en krachten ISO15552 cilinders Ø32 – Ø125 model HDM

cilinder	maatvoering tabel (maten in mm)																							
	A	AF	ØB	ØBA	BG	E	EE	J2	J3	KF	KK	L2	L7	L8+	ØMM	PL	RT	SW 1	SW 2	TG	VA	VD	WH	*
Ø32	22	12	30	30	16	47	G1/8"	5,7	5,3	M6	M10x1,25	18	7	94	12	13	M6	10	17	32,5	4	5	26	20
Ø40	24	12	35	35	16	54,5	G1/4"	7,3	5	M8	M12x1,25	22	9,2	105	16	14	M6	13	19	38	4	5	30	22
Ø50	32	16	40	40	16	65	G1/4"	7	6	M8	M16x1,5	25,5	9	106	20	14	M8	17	24	46,5	4	6	37	25
Ø63	32	16	45	45	16	75	G3/8"	8	7,5	M10	M16x1,5	26	8	121	20	16	M8	17	24	56,5	4	6	37	25
Ø80	40	20	45	45	17	93	G3/8"	8	7	M10	M20x1,5	32	10,5	128	25	16	M10	22	30	72	4	7	46	35
Ø100	40	20	55	55	17	110	G1/2"	12	7	M12	M20x1,5	38	10	138	25	18	M10	22	30	89	4	7	51	35
Ø125	54	32	60	60	20	134	G1/2"	10	7	M16	M27x2	46	11	160	32	18	M12	27	41	110	6	10	65	35

+ slaglengte * bufferlengte

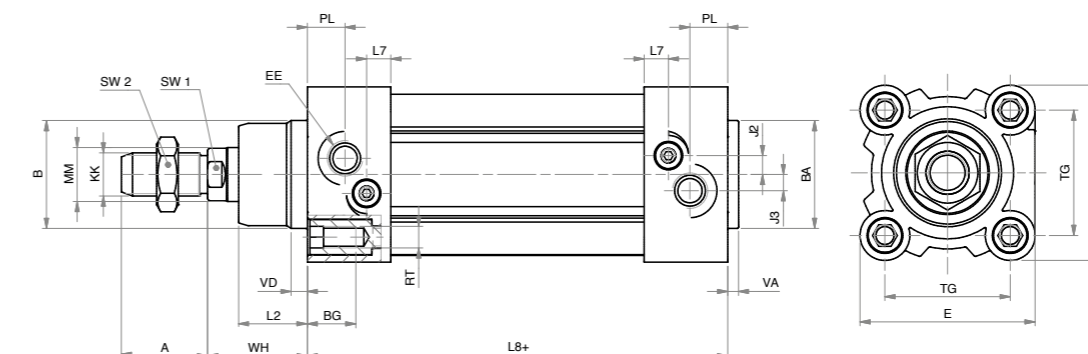

krachten tabel (bij 6 bar)		
cilinder	F in	F out
Ø32	415 N	483 N
Ø40	633 N	754 N
Ø50	990 N	1178 N
Ø63	1682 N	1870 N
Ø80	2721 N	3016 N
Ø100	4418 N	4712 N
Ø125	6881 N	7363 N

Zuigerstang afdichtingen



HDM diameter-KIT/NS

Let op: Afdichtingen zijn niet uitwisselbaar tussen verschillende merken cilinders.

Onderhoud: Bestel altijd de originele onderdelen bij onderhoud en reparatie.

Smearing: synthetisch vet, watervast, verouderingsbestendig b.v. CO.GREASE-50 en CO.GREASE-400.

Revisieset afdichtingen alle afdichtingen



HDM diameter-SEALKIT

ISO 15552 cilinder Ø32 | Ø63

HDMA

De HDMA is een anti-rotatiecilinder en wordt veelal gebruikt in toepassingen waar de zuigerstang niet mag verdraaien. Het zeshoekige profiel van de interne geleiding verhindert eventuele ongewenste rotatie tijdens de werking. Deze oplossing is intern op de zuiger toegepast. Dit heeft verder geen consequenties voor de maatvoering van de cilinder en heeft het grote voordeel dat er geen kwetsbare afdichtingen worden toegepast in tegenstelling tot de oplossingen met een zeskantige zuigerstang.

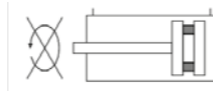

- Anti-Rotatie
- Dubbelwerkend
- Magnetisch
- Instelbare einddemping
- PU afdichtingen
- Schraapring

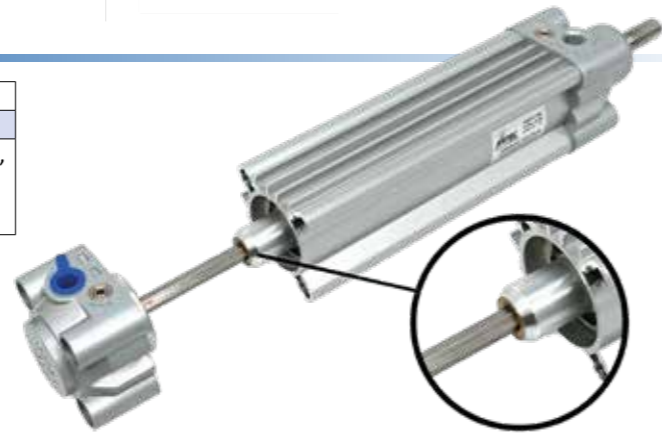

model	HDMA
diameters	Ø32, Ø40, Ø50, Ø63 mm
standaard slaglengtes	25, 50, 80, 100, 125, 150, 160, 200, 250, 300, 320, 350, 400, 450, 500, 550, 600, 650, 700, 750, 800, 850, 900, 950, 1000 mm Afwijkende slaglengtes op aanvraag

Maatvoering en krachten ISO15552 cilinders Ø32 – Ø63 model HDMA

maatvoering tabel (maten in mm)																							
cilinder	A	AF	ØB	ØBA	BG	E	EE	J2	J3	KK	L2	L7	L8+	ØMM	PL	RT	SW 1	SW 2	TG	VA	VD	WH	*
Ø32	22	12	30	30	16	47	G1/8"	5,7	5,3	M10x1,25	18	7	94	12	13	M6	10	17	32,5	4	5	26	20
Ø40	24	12	35	35	16	54,5	G1/4"	7,3	5	M12x1,25	22	9,2	105	16	14	M6	13	19	38	4	5	30	22
Ø50	32	16	40	40	16	65	G1/4"	7	6	M16x1,5	25,5	9	106	20	14	M8	17	24	46,5	4	6	37	25
Ø63	32	16	45	45	16	75	G3/8"	8	7,5	M16x1,5	26	8	121	20	16	M8	17	24	56,5	4	6	37	25

+ slaglengte * bufferlengte

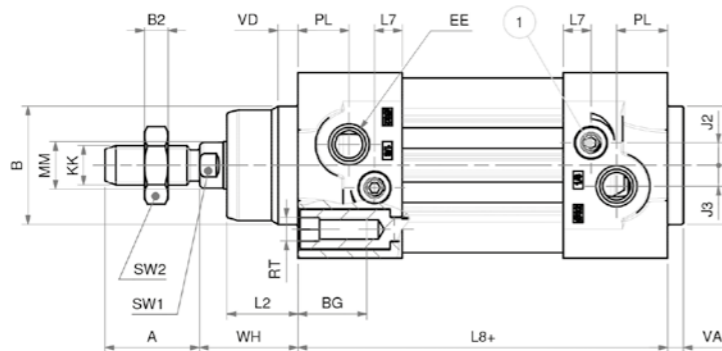
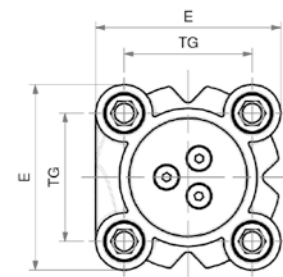

krachten tabel (bij 6 bar)		
cilinder	F in	F out
Ø32	415 N	483 N
Ø40	633 N	754 N
Ø50	990 N	1178 N
Ø63	1682 N	1870 N
Ø80	2721 N	3016 N
Ø100	4418 N	4712 N
Ø125	6881 N	7363 N

Zuigerstang afdichtingen



HDM diameter-KIT/NS

Let op: Afdichtingen zijn niet uitwisselbaar tussen verschillende merken cilinders.

Onderhoud: Bestel altijd de originele onderdelen bij onderhoud en reparatie.

Smearing: synthetisch vet, watervast, verouderingsbestendig b.v. CO.GREASE-50 en CO.GREASE-400.

Revisieset afdichtingen alle afdichtingen



HDM diameter-SEALKIT

ISO 15552 cilinder Ø32 | Ø125

HDMP

De HDMP is een dubbelwerkende, magnetische ISO 15552 cilinder met instelbare einddemping en is uitgevoerd met een dubbele zuigerstang. Deze cilinder is inzetbaar voor een toepassing waar twee bewegingen gelijktijdig gemaakt worden.

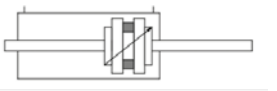

- Dubbele zuigerstang
- Dubbelwerkend
- Magnetisch
- Instelbare einddemping
- PU afdichtingen
- Schraapring

model	HDMP
diameters	Ø32, Ø40, Ø50, Ø63, Ø80, Ø100, Ø125 mm
standaard slaglengtes	25, 50, 80, 100, 125, 150, 160, 200, 250, 300, 320, 350, 400, 450, 500, 550, 600, 650, 700, 750, 800, 850, 900, 950, 1000 mm Afwijkende slaglengtes op aanvraag



Maatvoering en krachten ISO15552 cilinders Ø32 – Ø125 model HDMP

maatvoering tabel (maten in mm)																									
cil.	A	AF	ØB	ØB2	BG	D2	E	EE	J2	J3	KF	KK	L2	L7	L8+	ØMM	PL	RT	SW 1	SW 2	TG	VD	WH	WH+	*
Ø32	22	12	30	6	16	6	47	G1/8"	5,7	5,3	M6	M10x1,25	18	7	94	12	13	M6	10	17	32,5	5	26	26	20
Ø40	24	12	35	7	16	6	54,5	G1/4"	7,3	5	M8	M12x1,25	22	9,2	105	16	14	M6	13	19	38	5	30	30	22
Ø50	32	16	40	8	16	8	65	G1/4"	7	6	M8	M16x1,5	25,5	9	106	20	14	M8	17	24	46,5	6	37	37	25
Ø63	32	16	45	8	16	8	75	G3/8"	8	7,5	M10	M16x1,5	26	8	121	20	16	M8	17	24	56,5	6	37	37	25
Ø80	40	20	45	9	17	10	93	G3/8"	8	7	M10	M20x1,5	32	10,5	128	25	16	M10	22	30	72	7	46	46	35
Ø100	40	20	55	9	17	10	110	G1/2"	12	7	M12	M20x1,5	38	10	138	25	18	M10	22	30	89	7	51	51	35
Ø125	54	32	60	12	20	12	134	G1/2"	10	7	M16	M27x2	46	11	160	32	18	M12	27	41	110	10	65	65	35

+ slaglengte * bufferlengte

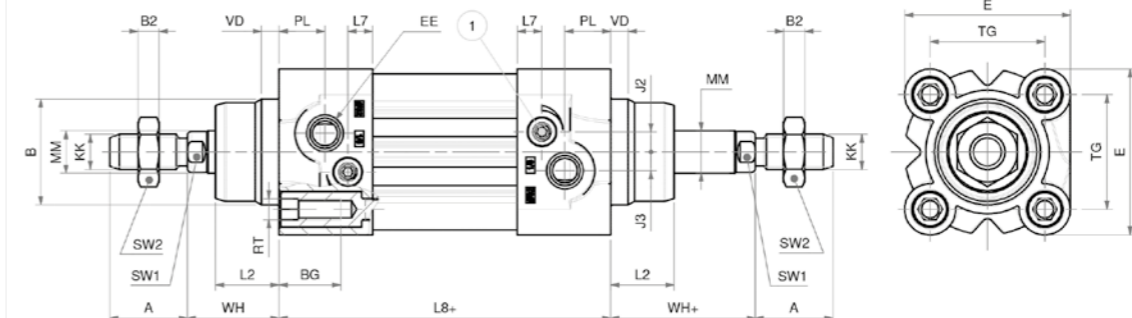

krachten tabel (bij 6 bar)		
cilinder	F in	F out
Ø32	415 N	483 N
Ø40	633 N	754 N
Ø50	990 N	1178 N
Ø63	1682 N	1870 N
Ø80	2721 N	3016 N
Ø100	4418 N	4712 N
Ø125	6881 N	7363 N

Let op: Afdichtingen zijn niet uitwisselbaar tussen verschillende merken cilinders.

Onderhoud: Bestel altijd de originele onderdelen bij onderhoud en reparatie.

Smearing: synthetisch vet, watervast, verouderingsbestendig b.v. CO.GREASE-50 en CO.GREASE-400.

Revisieset afdichtingen alle afdichtingen



HDMP diameter-SEALKIT

ISO 15552 cilinder Ø32 | Ø63

HDM/HZ

De HSM/HZ is een holle zuigerstangcilinder. En door deze holle zuigerstang is deze cilinder perfect voor pick and place toepassingen, met name voor het vacuüm oppakken van onderdelen door de bewegende zuigerstang.

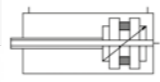

- Holle zuigerstang
- Dubbelwerkend
- Magnetisch
- Instelbare einddemping
- PU afdichtingen
- Schraapring

model	HDM/HZ
diameters	Ø32, Ø40, Ø50, Ø63 mm
standaard slaglengtes	50, 100, 150, 200, 250, 300, 350 mm Afwijkende slaglengtes op aanvraag



Maatvoering en krachten ISO15552 cilinders Ø32 – Ø63 model HDM/HZ

maatvoering tabel (maten in mm)																										
cil.	AF	AF1	ØB	ØBA	BG	E	EE	F	J3	KF	KF1	L2	L8+	ØMM	ØMM1	PL	RT	SL	SL1	SW	SW 1	TG	VA	VD	WH	WH1
Ø32	7,5	7,5	30	30	16	47	G1/8"	3	5,3	G1/8"	G1/8"	18	94	12	17	13	M6	6	6	11	15	32,5	4	5	50	17,5
Ø40	9	12	35	35	16	54,5	G1/4"	7	5	G1/4"	G1/4"	22	105	16	20	14	M6	7	6	14	18	38	4	5	40	19
Ø50	12	12	40	40	16	65	G1/4"	7	6	G1/4"	G1/4"	25,5	106	20	20	14	M8	8	6	18	18	46,5	4	6	41	19
Ø63	12	12	45	45	16	75	G3/8"	7	7,5	G3/8"	G3/8"	26	121	20	20	16	M8	8	6	18	18	56,5	4	6	41	19

+ slaglengte

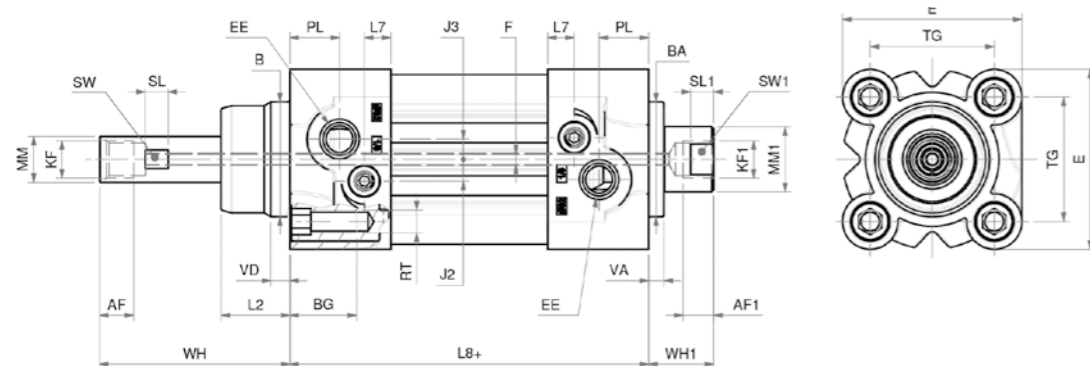

krachten tabel (bij 6 bar)		
cilinder	F in	F out
Ø32	415 N	483 N
Ø40	633 N	754 N
Ø50	990 N	1178 N
Ø63	1682 N	1870 N

Zuigerstang afdichtingen



HDM diameter-KIT/NS

Let op: Afdichtingen zijn niet uitwisselbaar tussen verschillende merken cilinders.

Onderhoud: Bestel altijd de originele onderdelen bij onderhoud en reparatie.

Smearing: synthetisch vet, watervast, verouderingsbestendig b.v. CO.GREASE-50 en CO.GREASE-400.

Revisieset afdichtingen alle afdichtingen



HDM diameter-SEALKIT

ISO 15552 cilinder Ø32 | Ø125

HSM

De HSM cilinder is een enkelwerkende cilinder, normaal in. Hiervoor zorgt de inwendige veer. Met perslucht gaat de cilinder uit tegen de veerkracht in. Als de perslucht wegvalt gaat de cilinder weer in, door de veer, naar zijn beginstand. Door de veer heeft deze cilinder iets minder kracht bij de uitgaande slag.



Deze cilinders worden ook wel drukcilinders genoemd en worden veelal toegepast voor het klemmen, uitwerpen en inpersen van onderdelen. Tevens daar waar uit veiligheidseisen het noodzakelijk is, dat als er een onderbreking is in de persluchttoevoer, de cilinder altijd in zijn beginstand terecht moet komen. De veer is niet bedoeld voor specifieke krachten, alleen voor de cilinder beweging. Vraag naar de mogelijkheden voor cilinders met specifieke krachten.

- Normaal in
- Enkelwerkend
- Magnetisch
- Instelbare einddemping
- PU afdichtingen
- Schraapring

model	HSM
diameters	Ø32, Ø40, Ø50, Ø63, Ø80, Ø100, Ø125 mm
standaard slaglengtes	25, 50, 80, 100, 125, 150, 160 mm Afwijkende slaglengtes op aanvraag



Maatvoering en krachten ISO15552 cilinders Ø32 – Ø125 model HSM

maatvoering tabel (maten in mm)																										
cil.	A	AF	ØB	ØBA	B2	BG	D2	E	EE	J2	J3	KF	KK	L2	L7	L8+*	ØMM	PL	RT	SW 1	SW 2	TG	VA	VD	WH	*
Ø32	22	12	30	30	6	16	6	47	G1/8"	5,7	5,3	M6	M10x1,25	18	7	94	12	13	M6	10	17	32,5	4	5	26	20
Ø40	24	12	35	35	7	16	6	54,5	G1/4"	7,3	5	M8	M12x1,25	22	9,2	105	16	14	M6	13	19	38	4	5	30	22
Ø50	32	16	40	40	8	16	8	65	G1/4"	7	6	M8	M16x1,5	25,5	9	106	20	14	M8	17	24	46,5	4	6	37	25
Ø63	32	16	45	45	8	16	8	75	G3/8"	8	7,5	M10	M16x1,5	26	8	121	20	16	M8	17	24	56,5	4	6	37	25
Ø80	40	20	45	45	9	17	10	93	G3/8"	8	7	M10	M20x1,5	32	10,5	128	25	16	M10	22	30	72	4	7	46	35
Ø100	40	20	55	55	9	17	10	110	G1/2"	12	7	M12	M20x1,5	38	10	138	25	18	M10	22	30	89	4	7	51	35
Ø125	54	32	60	60	12	20	12	134	G1/2"	10	7	M16	M27x2	46	11	160	32	18	M12	27	41	110	6	10	65	35

+ slaglengte * bufferlengte

** Voor slaglengtes 100 - 125 - 150 - 160. HSM032-040 +40 mm, HSM050-063 +45 mm, HSM080-100 +60 mm, HSM125 +65 mm

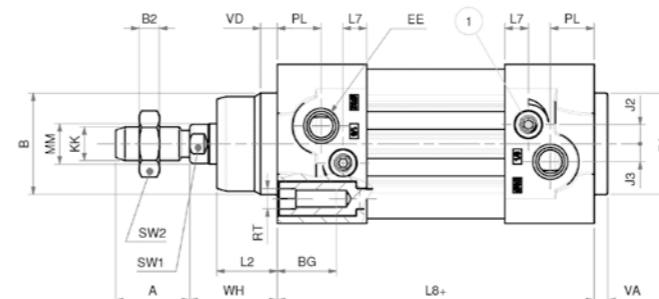

cil.		stand	slaglengte (mm)						
			25	50	80	100	125	150	160
Ø32	Cil. in		54 N	40 N	25 N	40 N	34 N	27 N	25 N
	Cil. uit		414 N	414 N	414 N	414 N	414 N	414 N	414 N
Ø40	Cil. in		70 N	55 N	36 N	55 N	47 N	39 N	36 N
	Cil. uit		664 N	664 N	664 N	664 N	664 N	664 N	664 N
Ø50	Cil. in		103 N	84 N	62 N	84 N	75 N	65 N	62 N
	Cil. uit		1058 N	1058 N	1058 N	1058 N	1058 N	1058 N	1058 N
Ø63	Cil. in		103 N	84 N	62 N	84 N	75 N	65 N	62 N
	Cil. uit		1738 N	1738 N	1738 N	1738 N	1738 N	1738 N	1738 N
Ø80	Cil. in		132 N	108 N	80 N	108 N	96 N	84 N	80 N
	Cil. uit		2855 N	2855 N	2855 N	2855 N	2855 N	2855 N	2855 N
Ø100	Cil. in		132 N	108 N	80 N	108 N	96 N	84 N	80 N
	Cil. uit		4555 N	4555 N	4555 N	4555 N	4555 N	4555 N	4555 N
Ø125	Cil. in		187 N	148 N	100 N	148 N	128 N	108 N	100 N
	Cil. uit		7125 N	7125 N	7125 N	7125 N	7125 N	7125 N	7125 N

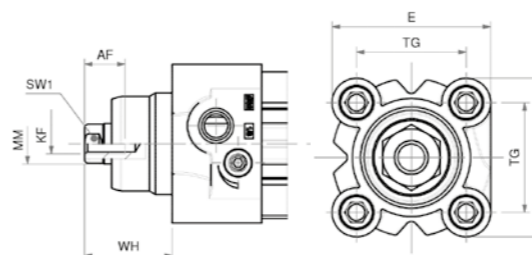

Let op: Afdichtingen zijn niet uitwisselbaar tussen verschillende merken cilinders.

Onderhoud: Bestel altijd de originele onderdelen bij onderhoud en reparatie.

Smearing: synthetisch vet, watervast, verouderingsbestendig b.v. CO.GREASE-50 en CO.GREASE-400.

Revisieset afdichtingen alle afdichtingen



HDM diameter-SEALKIT

ISO 15552 cilinder Ø32 | Ø125

HSEM

De HSEM is een enkelwerkende cilinder, normaal uit. Hiervoor zorgt de inwendige veer. Met perslucht gaat de cilinder in tegen de veerkracht in. Als de perslucht wegvalt gaat de cilinder weer uit, door de veer, naar zijn beginstand. Door de veer heeft deze cilinder iets minder kracht bij de ingaande slag.

Deze cilinders worden veelal toegepast voor het klemmen, uitwerpen en inpersen van onderdelen. Tevens daar waar uit veiligheidseisen het noodzakelijk is, dat als er een onderbreking is in de persluchttoevoer, de cilinder altijd in zijn beginstand terecht moet komen. De veer is niet bedoeld voor specifieke krachten, alleen voor de cilinder beweging. Vraag naar de mogelijkheden voor cilinders met specifieke krachten.

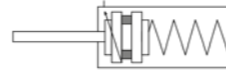

- **Normaal uit**
- Enkelwerkend
- Magnetisch
- Instelbare einddemping
- PU afdichtingen
- Schraapring

model	HSEM
diameters	Ø32, Ø40, Ø50, Ø63, Ø80, Ø100, Ø125 mm
standaard slaglengtes	25, 50, 80. Afwijkende slaglengtes op aanvraag



Maatvoering en krachten ISO15552 cilinders Ø32 – Ø125 model HSEM

maatvoering tabel (maten in mm)																										
cil.	A	AF	ØB	ØBA	B2	BG	D2	E	EE	J2	J3	KF	KK	L2	L7	L8+	ØMM	PL	RT	SW 1	SW 2	TG	VA	VD	WH	*
Ø32	22	12	30	30	6	16	6	47	G1/8"	5,7	5,3	M6	M10x1,25	18	7	94	12	13	M6	10	17	32,5	4	5	26	20
Ø40	24	12	35	35	7	16	6	54,5	G1/4"	7,3	5	M8	M12x1,25	22	9,2	105	16	14	M6	13	19	38	4	5	30	22
Ø50	32	16	40	40	8	16	8	65	G1/4"	7	6	M8	M16x1,5	25,5	9	106	20	14	M8	17	24	46,5	4	6	37	25
Ø63	32	16	45	45	8	16	8	75	G3/8"	8	7,5	M10	M16x1,5	26	8	121	20	16	M8	17	24	56,5	4	6	37	25
Ø80	40	20	45	45	9	17	10	93	G3/8"	8	7	M10	M20x1,5	32	10,5	128	25	16	M10	22	30	72	4	7	46	35
Ø100	40	20	55	55	9	17	10	110	G1/2"	12	7	M12	M20x1,5	38	10	138	25	18	M10	22	30	89	4	7	51	35
Ø125	54	32	60	60	12	20	12	134	G1/2"	10	7	M16	M27x2	46	11	160	32	18	M12	27	41	110	6	10	65	35

+ slaglengte * bufferlengte

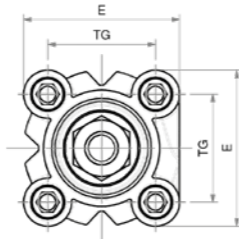
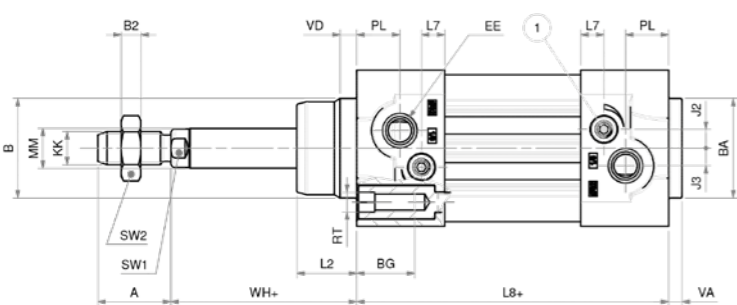

krachten tabel (bij 6 bar)				
cil.	stand	slaglengte (mm)		
		25	50	80
Ø32	Cil. uit	54 N	40 N	25 N
	Cil. in	349 N	349 N	349 N
Ø40	Cil. uit	70 N	55 N	36 N
	Cil. in	549 N	549 N	549 N
Ø50	Cil. uit	103 N	84 N	62 N
	Cil. in	868 N	868 N	868 N
Ø63	Cil. uit	103 N	84 N	62 N
	Cil. in	1558 N	1558 N	1558 N
Ø80	Cil. uit	132 N	108 N	80 N
	Cil. in	2565 N	2565 N	2565 N
Ø100	Cil. uit	132 N	108 N	80 N
	Cil. in	4130 N	4130 N	4130 N
Ø125	Cil. uit	187 N	148 N	100 N
	Cil. in	6735 N	6735 N	6735 N

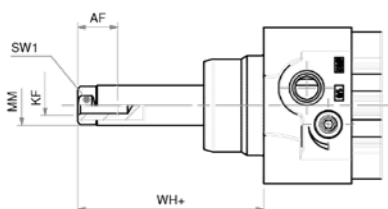

Let op: Afdichtingen zijn niet uitwisselbaar tussen verschillende merken cilinders.

Onderhoud: Bestel altijd de originele onderdelen bij onderhoud en reparatie.

Smearing: synthetisch vet, watervast, verouderingsbestendig b.v. CO.GREASE-50 en CO.GREASE-400.

Revisieset afdichtingen
alle afdichtingen



HDM diameter-SEALKIT

ISO 15552 cilinder Ø32 | Ø125

Tandem

De H-serie tandemcilinders zijn standaard voorzien van PU afdichtingen en op aanvraag zijn deze leverbaar met de hoge temperatuur FKM afdichtingen. Tevens zijn ze uitgevoerd met eindslagdemping.

- **Tandem**
- Dubbelwerkend
- Magnetisch
- Instelbare einddemping
- PU afdichtingen
- Schraapring

model	HTM - HPM - HCM - HFM
diameters	Ø32, Ø40, Ø50, Ø63, Ø80, Ø100, Ø125 mm
temperatuur	-20°C - +80°C met PU, tot 150°C met FKM afdichtingen



HTM

Tandem met dubbele stuwkracht en eindslagdemping.

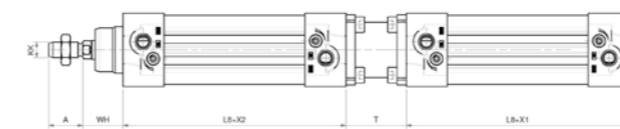
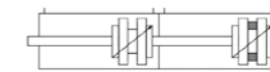

HPM

Multi-positie tandem met eindslagdemping.

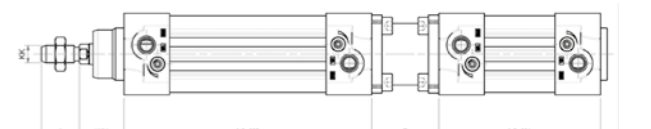
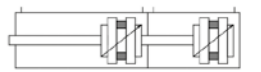

HCM

Tandemcilinder met gekoppelde eindkappen en eindslagdemping.

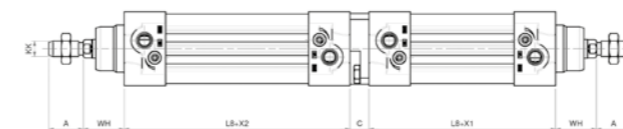
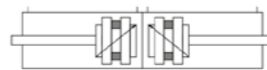

HFM

Tandemcilinder met gekoppelde zuigerstang en eindslagdemping.

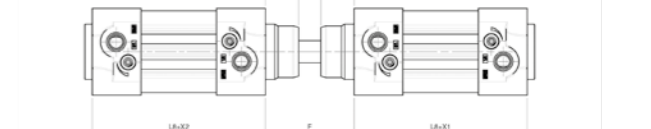
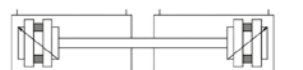

Zuigerstang afdichtingen



HDM diameter-KIT/NS

Let op: Afdichtingen zijn niet uitwisselbaar tussen verschillende merken cilinders.

Onderhoud: Bestel altijd de originele onderdelen bij onderhoud en reparatie.

Smearing: synthetisch vet, watervast, verouderingsbestendig b.v. CO.GREASE-50 en CO.GREASE-400.

Revisieset afdichtingen
alle afdichtingen



Beschikbaar op aanvraag

ISO 15552 cilinder

UDM is de krachtpatser van de ISO 15552 cilinders met diameters van 160mm tot 320mm (grotere diameters op aanvraag). De gegoten kappen worden precies nabewerkt om een precieze en lichte loop te hebben, ook bij de zwaarste belastingen. Het is een magnetische cilinder met pneumatische einddemping en wordt veel toegepast in de zware industrie. De UDM is, net als alle ISO 15552 cilinders, op aanvraag met een ATEX certificaat leverbaar. De UDM is ook met doorgaande zuigerstang verkrijgbaar.

Technische specs

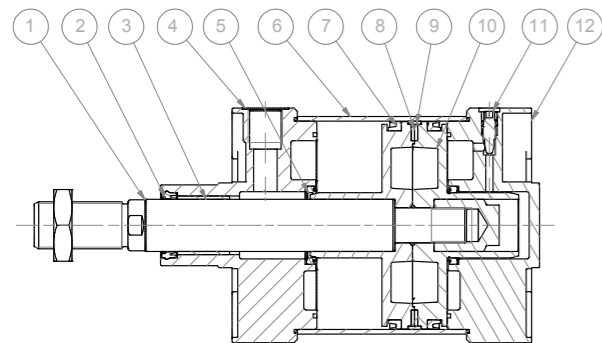

materialen		
Zuigerstang	1	CK45 met 50 micron hardchrom
Afdichting zuigerstang	2	Polyurethaan
Zuigerstanglager	3	Ø160-200: sinterbrons, Ø250-320 PTFE/staal
Cilinderkappen	4	Gelakt injectie gegoten aluminium
Buffermanchet	5	Polyurethaan
Cilinderbuis	6	Al 6063 geborsteld, geanodiseerd
Afdichtingen zuiger	7	Polyurethaan
Magneet	8	Plastoferriet
Zuigerband	9	PTFE gevuld PBT
Zuiger	10	Injectie gegoten aluminium
Buffertaatsschroef	11	Staal verzinkt
Cilinderkappen	12	Gelakt injectie gegoten aluminium

eigenschappen	
werkdruk	tot 10 bar
temperatuur	-20°C - +80°C
uitwisselbaarheid	alle ISO 15552 cilinders

Uitwisselbaarheid ISO 15552

De U serie cilinders zijn uitwisselbaar met ISO 15552 cilinders van onder andere Aventics, Camozzi, SMC, Metalwork, Parker en Festo. Neem contact op over de mogelijkheden van uitwisselbaarheid.

U serie

- ✓ PU afdichtingen
- ✓ Beste standtijd
- ✓ Hardverchroomde zuigerstang
- ✓ Uitwisselbaar met alle ISO 15552 cilinders
- ✓ Scherp prijsd
- ✓ Veel opties

Opbouw artikelnummer

U	D	M	1	6	0	-	0	5	0	0
			Diameter (mm)			Slaglengte (mm)				
			160,200,250,320			Zie slaglengtetabel				
Versie										
			P Doorgaande zuigerstang							
Versie										
			M Magnetisch							
Versie										
			D Dubbelwerkend							
Serie										
			U Cilinderbuis met trekstangen							



ISO 15552 cilinder Ø160 | Ø320

model	UDM
diameters	Ø160, Ø200, Ø250 en Ø320 mm
standaard slaglengtes	25, 50, 80, 100, 125, 150, 160, 200, 250, 300, 320, 350, 400, 450, 500, 600, 700, 800, 900, 1000 Afwijkende slaglengtes op aanvraag

UDM

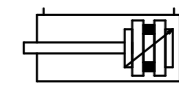

- Dubbelwerkend
- Magnetisch
- Instelbare einddemping
- PU afdichtingen
- Schraapring

Maatvoering en krachten ISO15552 cilinders Ø160 – Ø320 model UDM

maatvoering tabel (maten in mm)																				
cilinder	A	AF	BG	ØD2	E	EE	KF	KK	L2	L7	L8+	ØMM	PL	RT	SW1	SW2	TG	VD	WH+	*
Ø160	72	30	24	16	180	G3/4"	M20	M36x2	55	17,5	180	40	25,5	M16	36	55	140	10	80	45
Ø200	72	30	24	16	220	G3/4"	M20	M36x2	65	16	180	40	25,5	M16	36	55	175	25	95	45
Ø250	84	40	25	20	270	G1"	M24	M42x2	75	20	200	50	30	M20	46	65	220	25	105	45
Ø320	96	50	28	25	350	G1"	M30	M48x2	90	20	220	63	30	M24	55	75	270	25	120	45

+ slaglengte * bufferlengte

krachten tabel (bij 6 bar)		
cilinder	F in	F out
Ø160	11306N	12060 N
Ø200	18086 N	18840 N
Ø250	28253 N	29430 N
Ø320	46361 N	48230 N

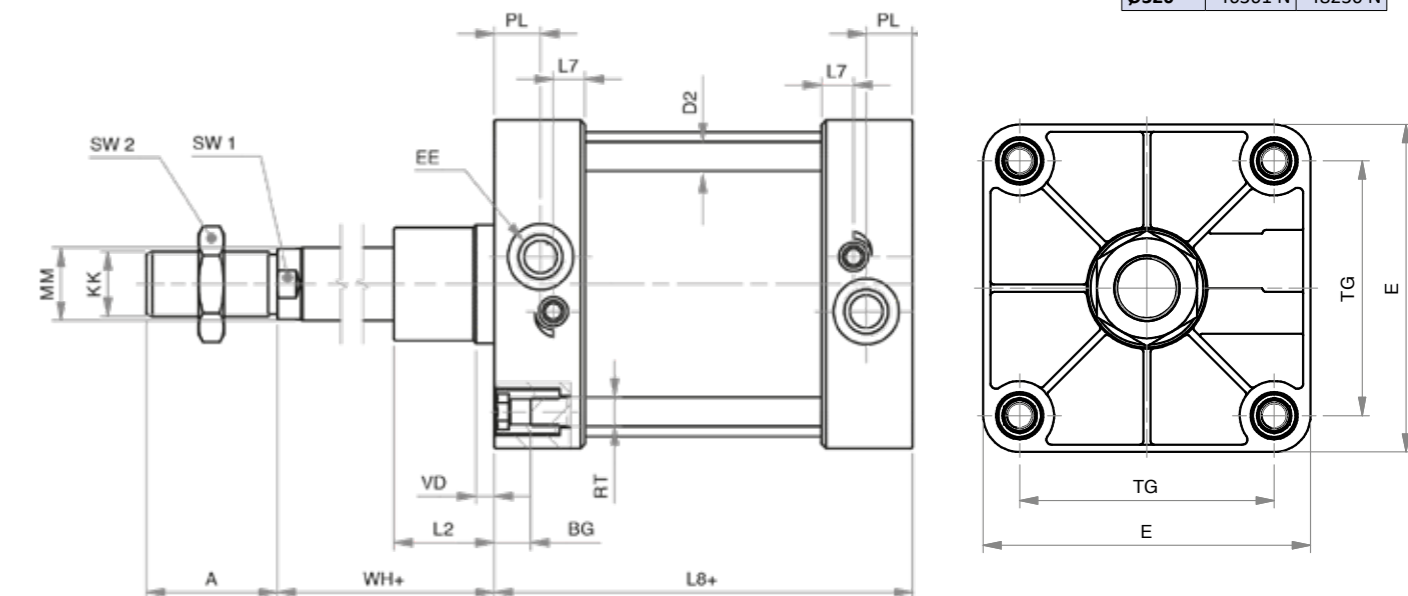

Zuigerstang afdichtingen

UDM diameter-KIT/NS

Let op: Afdichtingen zijn niet uitwisselbaar tussen verschillende merken cilinders.
Onderhoud: Bestel altijd de originele onderdelen bij onderhoud en reparatie.
Smearing: synthetisch vet, watervast, verouderingsbestendig b.v. CO.GREASE-50 en CO.GREASE-400.

Revisieset afdichtingen alle afdichtingen

UDM diameter-SEALKIT

ISO 15552 cilinder

Y serie

De YDM (RVS304), YDM/RB (RVS304 / RVS316) en de YDM/IC (RVS316) zijn ontwikkeld voor zeer agressieve omgevingen zoals chemische-, farmaceutische-, voedsel- industrie en offshore toepassingen. Door het gebruik van RVS kunnen vrijwel alle corrosie problemen worden voorkomen en agressieve reinigingsmiddelen worden gebruikt.

De zuigerstangafdichting is specifiek bestendig tegen reinigingsmiddelen en zorgt voor een lange standtijd. De schroef voor het instellen van de eindslagdemping is geheel buiten de cilinder gehouden zodat er zich geen vuil in de cilinder kan verzamelen en makkelijk te reinigen is, geheel conform de wensen van de HACCP. Montagetoebehoren zijn in RVS verkrijgbaar.

De cilinders zijn ook met ATEX certificaat leverbaar.

- ✓ PU-food afdichtingen
- ✓ Naar keus RVS304 óf RVS316
- ✓ HACCP eindslagdemping schroef
- ✓ Concurrerend geprijsd
- ✓ Opties mogelijk

Technische specs

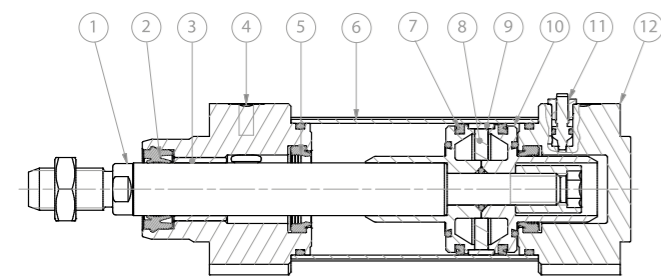

materialen		
Zuigerstang	1	AISI 304, AISI 316 bij model /RB en /IC
Afdichtingen	2-5-7	Polyurethaan, NBR
Glijlager	3	sinterbrons
Kappen	4-12	AISI 304, AISI 316 bij model /IC
Cilinderbuis	6	AISI 304, AISI 316 bij model /IC
Magneet	8	Plastoferriet
Geleideband	9	PTFE gevuld PBT
Zuigers	10	Aluminium gespuigiet
Schroef eindbuffering	11	AISI 304, AISI 316 bij model /IC

eigenschappen	
werkdruk	tot 10 bar
temperatuur	-20°C - +80°C
uitwisselbaarheid	alle ISO 15552 cilinders

Uitwisselbaarheid ISO 15552

De Y serie cilinders zijn uitwisselbaar met ISO 15552 cilinders van onder andere Camozzi, Metalwork, Parker en Festo. Neem contact op over de mogelijkheden van uitwisselbaarheid.

Opbouw artikelnummer

Y D M	1 6 0 - 0 5 0 0
Diameter (mm)	032,040,050,063,080,100,125,160
Slaglengte (mm)	Zie slaglengtetabel
Versie	M Magnetisch
Versie	D Dubbelwerkend
Serie	Y Cilinderbuis met sleuven voor sensoren
Versie	Cilinder Zuigerstang - RVS304 RVS304 /RB RVS304 RVS316 /IC RVS316 RVS316



ISO 15552 cil. Ø32 | Ø160 YDM, YDM/RB & YDM/IC

model	YDM, YDM/RB en YDM/IC
diameters	Ø32, Ø40, Ø50, Ø63, Ø80, Ø100, Ø125, Ø160 mm
standaard slaglengtes	25, 50, 80, 100, 125, 150, 160, 200, 250, 300, 320, 400, 450, 500, 550, 600, 650, 700, 750, 800, 850, 900, 950, 1000 mm Afwijkende slaglengtes op aanvraag



- Dubbelwerkend
- RVS304 of RVS316
- Magnetisch
- Instelbare einddemping
- PU-food afdichtingen

Maatvoering en krachten ISO15552 cilinders Ø32 - Ø125 model YDM

cilinder	4maatvoering tabel (maten in mm)																									
	A	AF	ØB	ØBA	B2	BG	ØD2	E	EE	J2	J3	KF	KK	L2	L7	L8+	ØMM	PL	RT	SW1	SW2	TG	VA	VD	WH	*
Ø32	22	12	30	30	6	16	6	48	G1/8"	6,6	5,3	M6	M10x1.25	18	7,2	94	12	13	M6	10	17	32,5	4	5	26	20
Ø40	24	12	35	35	7	16	6	52	G1/4"	8,5	5	M8	M12x1.25	22	9,2	105	16	14	M6	13	19	38	4	5	30	22
Ø50	32	16	40	40	8	16	8	65	G1/4"	8	6	M8	M16x1.5	25,5	9	106	20	14	M8	17	24	46,5	4	6	37	25
Ø63	32	16	45	45	8	16	8	75	G3/8"	10	6,5	M10	M16x1.5	26	9,5	121	20	16	M8	17	24	56,5	4	6	37	25
Ø80	40	20	45	45	9	18	10	95	G3/8"	8	8	M10	M20x1.5	32	11	128	25	16	M10	22	30	72	4	7	46	35
Ø100	40	20	55	55	9	18	10	115	G1/2"	15	7	M12	M20x1.5	38	12	138	25	18	M10	22	30	89	4	7	51	35
Ø125	54	32	60	60	12	20	12	140	G1/2"	13	7	M16	M27x2	46	12	160	32	18	M12	27	41	110	6	10	65	35
Ø160	72	30	65	65	14	24	16	180	G3/4"	15	15	M20	M36x2	55	18	180	40	25	M16	36	55	140	6	10	80	55

+ slaglengte * bufferlengte

krachten tabel (bij 6 bar)		
cilinder	F in	F out
Ø32	415 N	480 N
Ø40	635 N	750 N
Ø50	990 N	1180 N
Ø63	1680 N	1860 N
Ø80	2720 N	3010 N
Ø100	4285 N	4710 N
Ø125	6881 N	7363 N
Ø160	11310 N	12064 N

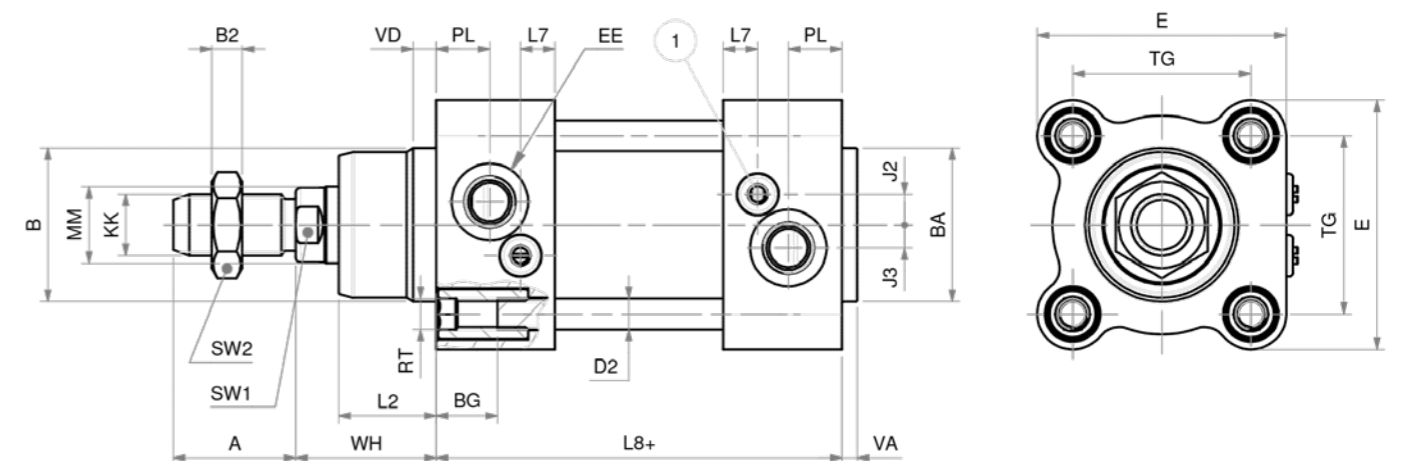

Zuigerstang afdichtingen
Inclusief schraapring

YDM diameter-NS

Let op: Afdichtingen zijn niet uitwisselbaar tussen verschillende merken cilinders.
Onderhoud: Bestel altijd de originele onderdelen bij onderhoud en reparatie.
Smearing: synthetisch vet, watervast, verouderingsbestendig b.v. CO.GREASE-50 en CO.GREASE-400.

Revisieset afdichtingen
alle afdichtingen

YDM diameter-SEALKIT

ISO 15552 cilinder

MelQ serie

De DMCA/RC is speciaal ontwikkeld voor toepassingen waarbij de perslucht van mindere kwaliteit is en/of de buitenlucht agressief is, zoals omgeven door bijvoorbeeld ammoniak.

Door gebruik te maken van een zeer corrosiebestendige aluminium gietlegering van de cilinderkappen en een speciale opsluiting van de zuigerstangafdichtingen worden de twee belangrijkste problemen opgelost. Cilindercorrosie zal grotendeels voorkomen worden én het meeslepen van schraper/stangpakking uit zijn zitting door een ongesmeerde zuigerstang als gevolg van condens in de perslucht die het fabrieksvet heeft uitgespoeld behoort tot het verleden.

- ✓ Opgesloten stangafdichtingen
- ✓ Beste standtijd
- ✓ Speciaal voor stallenbouw
- ✓ Scherp geprijsd
- ✓ Laag gewicht

Technische specs

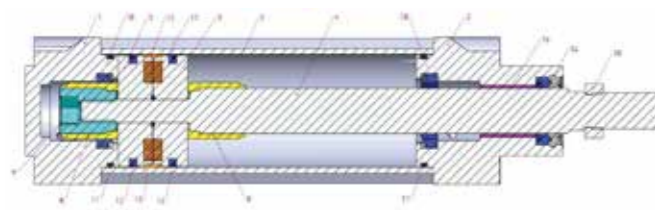

Opbouw artikelnummer

DMCA050-0500/RC

Diameter (mm)	Slaglengte (mm)	Versie
032, 040, 050, 063, 080, 100, 125	Zie slaglengtetabel	/RC

Serie
DMCA Cilinderbuis met sleuven voor sensoren, dubbelwerkend, magnetisch

materialen		
Kappen	1-2	Corrosievast, gechromateerd en grijs afgelakt
Zuiger	3	Al 6063 geanodiseerd
Zuigerstang	4	X20Cr13 met 50 µm hardchrom
Cilinderbuis	5	Al 6063 geborsteld, geanodiseerd
Bouten kappen	6	Zink-nikkel legering
Dempingsschroef	7	Geanodiseerd Al 6082 – RVS303 - NBR
Buffertaatsen	8	Polyacetaal (Ø125: Aluminium / Ø32 messing)
Buffertaatsschroef	9	Staal verzinkt
Buffermanchet	10	Polyurethaan
Afdichting kappen	11	NBR
Afdichtingen zuiger	12	Polyurethaan
Afdichting zuigerstang	13	NBR
Schraapring	14	Hytrel met RVS seegerring
Zuigerband	15	Polyacetaal
Zuigerstanglager	16	PTFE/polymeer composiet
Magneet	17	Plastoferriet
Zuigerstang moer	18	Staal verzinkt

eigenschappen	
werkdruk	tot 10 bar
temperatuur	-20°C - +80°C
uitwisselbaarheid	alle ISO 15552 cilinders

Uitwisselbaarheid ISO 15552

De DMCA/RC serie cilinders zijn uitwisselbaar met ISO 15552 cilinders van onder andere Metalwork en Festo. Neem contact op over de mogelijkheden van uitwisselbaarheid.



ISO 15552 cilinder Ø32 | Ø125

DMCA/RC

model	DMCA/RC
diameters	Ø32, Ø40, Ø50, Ø63, Ø80, Ø100, Ø125 mm
standaard slaglengtes	25, 40, 50, 80, 100, 125, 150, 160, 200, 250, 300, 320, 350, 400, 450, 500, 600, 700, 800, 900, 1000, 1100, 1200, 1300, 1400, 1500 mm Afwijkende slaglengtes, tot 3000 mm, op aanvraag

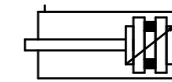

- Speciale zuigerstang-afdichting
- Dubbelwerkend
- Magnetisch
- Instelbare einddemping
- PU afdichtingen

Maatvoering en krachten ISO15552 cilinders Ø32 - Ø125 model DMCA/RC

cilinder	maatvoering tabel (maten in mm)																	krachten tabel (bij 6 bar)				
	A	B	B1	ØD	D1	ØD3	D4	D5	D6	D7	L0	L1	L2	L3	L4	L10	L11	SW	*	cilinder	F in	F out
Ø32	30	22	32.5	12	M10x1.25	30	59	45	46	M6	116	94	18	4	25	120	146	10	G1/8"	Ø32	415 N	480 N
Ø40	34	24	38	16	M12x1.25	35	70.2	54	53.7	M6	129	105	20	4	27	135	165	13	G1/4"	Ø40	635 N	750 N
Ø50	41	32	46.5	20	M16x1.5	40	84.2	65	65.7	M8	138	106	28	4	29.5	143	180	17	G1/4"	Ø50	990 N	1180 N
Ø63	42	32	56.5	20	M16x1.5	45	99.5	76	80	M8	152	121	27	4	34.5	158	195	17	G3/8"	Ø63	1680 N	1860 N
Ø80	52	40	72	25	M20x1.5	45	123.8	94	101.8	M10	167	128	34	4	35	174	220	22	G3/8"	Ø80	2720 N	3010 N
Ø100	52.5	40	89	25	M20x1.5	55	148.8	112	125.9	M10	182.5	138	38.5	4	38	189	240	22	G1/2"	Ø100	4285 N	4710 N
Ø125	74	55	110	32	M27x2	60	179.5	134	155	M12	212	160	46	6	42	-	-	27	G1/2"	Ø125	6960 N	7350 N

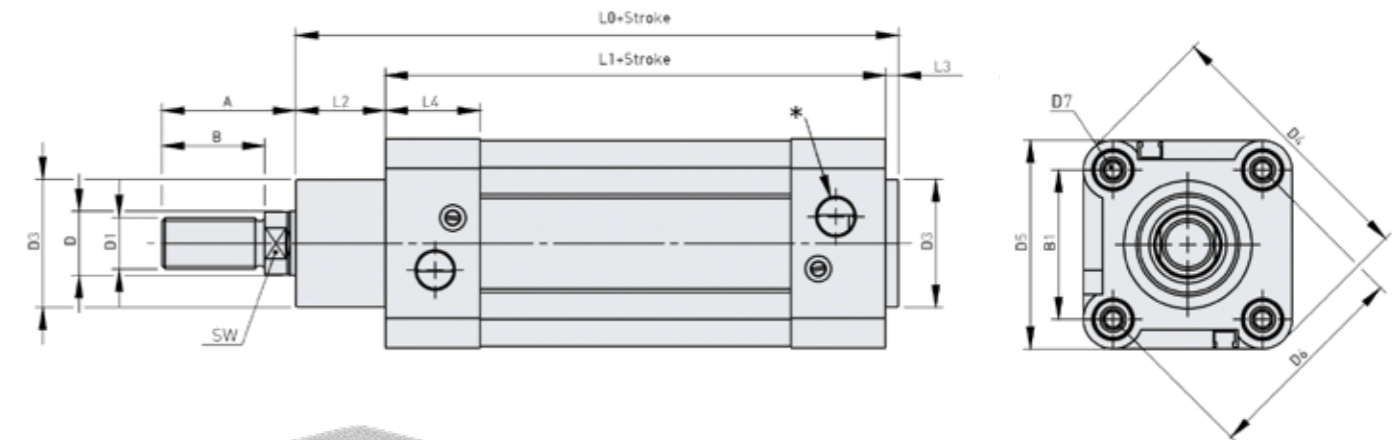

Revisieset afdichtingen alle afdichtingen



DMCARC diameter-SEALKIT

Let op: Afdichtingen zijn niet uitwisselbaar tussen verschillende merken cilinders.

Onderhoud: Bestel altijd de originele onderdelen bij onderhoud en reparatie.

Smring: synthetisch vet, watervast, verouderingsbestendig b.v. CO.GREASE-50 en CO.GREASE-400.

ISO 15552 toebehoren Ø32 | Ø320

We hebben alle gangbare montage toebehoren voor u op voorraad. Dankzij de ISO 15552 normering zijn de meeste van deze producten één op één gelijk met andere fabricaten en dus probleemloos uitwisselbaar met vrijwel zeker een forse kostprijs besparing. Kijkt u voor aanvullende informatie zoals maten en STEP-files op onze website.

Gaffel met pen en clip - ISO 8140 - AP2

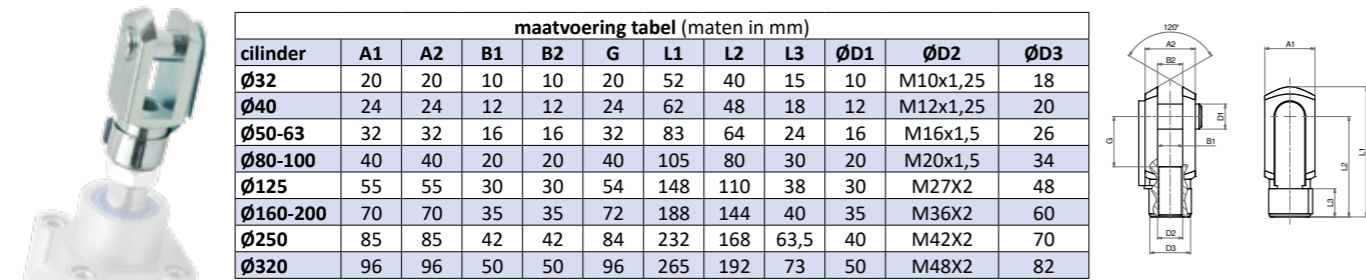

maatvoering tabel (maten in mm)											
cilinder	A1	A2	B1	B2	G	L1	L2	L3	ØD1	ØD2	ØD3
Ø32	20	20	10	10	20	52	40	15	10	M10x1,25	18
Ø40	24	24	12	12	24	62	48	18	12	M12x1,25	20
Ø50-63	32	32	16	16	32	83	64	24	16	M16x1,5	26
Ø80-100	40	40	20	20	40	105	80	30	20	M20x1,5	34
Ø125	55	55	30	30	54	148	110	38	30	M27x2	48
Ø160-200	70	70	35	35	72	188	144	40	35	M36x2	60
Ø250	85	85	42	42	84	232	168	63,5	40	M42x2	70
Ø320	96	96	50	50	96	265	192	73	50	M48x2	82

	Ø32	Ø40	Ø50	Ø63	Ø80	Ø100	Ø125	Ø160	Ø200	Ø250	Ø320
Staal verzinkt	RD001393	RD001394	RD001395	RD001396	RD001397/CP	RD001398/CP	RD001399/CP	RD001399/CP	RD001399/CP	RD001399/CP	RD001399/CP

Gaffel met pen en splitpen - ISO 8140 - AP2

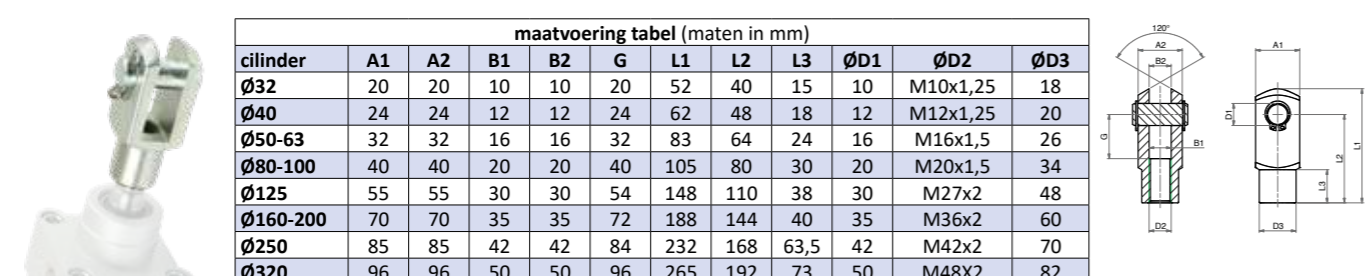

maatvoering tabel (maten in mm)											
cilinder	A1	A2	B1	B2	G	L1	L2	L3	ØD1	ØD2	ØD3
Ø32	20	20	10	10	20	52	40	15	10	M10x1,25	18
Ø40	24	24	12	12	24	62	48	18	12	M12x1,25	20
Ø50-63	32	32	16	16	32	83	64	24	16	M16x1,5	26
Ø80-100	40	40	20	20	40	105	80	30	20	M20x1,5	34
Ø125	55	55	30	30	54	148	110	38	30	M27x2	48
Ø160-200	70	70	35	35	72	188	144	40	35	M36x2	60
Ø250	85	85	42	42	84	232	168	63,5	42	M42x2	70
Ø320	96	96	50	50	96	265	192	73	50	M48x2	82

	Ø32	Ø40	Ø50	Ø63	Ø80	Ø100	Ø125	Ø160	Ø200	Ø250	Ø320
Staal verzinkt	RD001393/SP	RD001394/SP	RD001395/SP	RD001396/SP	RD001397/SP	RD001398/SP	RD001399/SP	RD001399/SP	RD001399/SP	RD001399/SP	RD001399/SP
RVS 304	RD001393/IC	RD001394/IC	RD001395/IC	RD001396/IC	RD001397/IC	RD001398/IC	RD001399/IC	RD001399/IC	RD001399/IC	RD001399/IC	RD001399/IC
Polypropyleen	RD001393/PP	RD001394/PP	RD001395/PP	RD001396/PP	-	-	-	-	-	-	-

Kogelkopscharnier - ISO 8139 - AP6

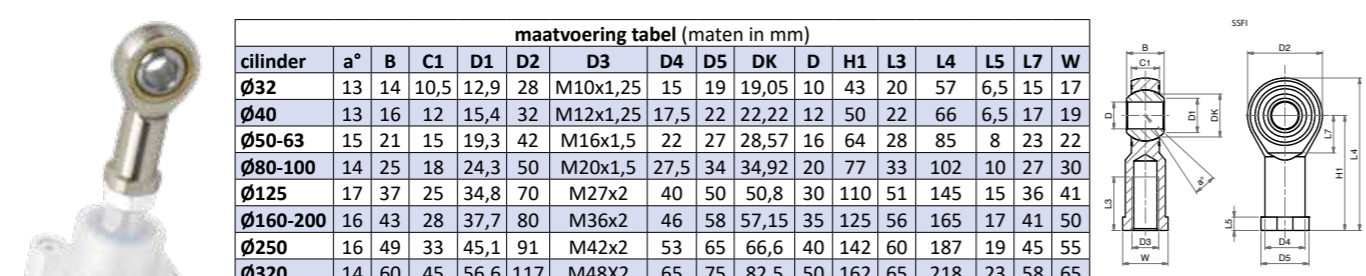

maatvoering tabel (maten in mm)																
cilinder	a°	B	C1	D1	D2	D3	D4	D5	DK	D	H1	L3	L4	L5	L7	W
Ø32	13	14	10,5	12,9	28	M10x1,25	15	19	19,05	10	43	20	57	6,5	15	17
Ø40	13	16	12	15,4	32	M12x1,25	17,5	22	22,22	12	50	22	66	6,5	17	19
Ø50-63	15	21	15	19,3	42	M16x1,5	22	27	28,57	16	64	28	85	8	23	22
Ø80-100	14	25	18	24,3	50	M20x1,5	27,5	34	34,92	20	77	33	102	10	27	30
Ø125	17	37	25	34,8	70	M27x2	40	50	50,8	30	110	51	145	15	36	41
Ø160-200	16	43	28	37,7	80	M36x2	46	58	57,15	35	125	56	165	17	41	50
Ø250	16	49	33	45,1	91	M42x2	53	65	66,6	40	142	60	187	19	45	55
Ø320	14	60	45	56,6	117	M48x2	65	75	82,5	50	162	65	218	23	58	65

	Ø32	Ø40	Ø50	Ø63	Ø80	Ø100	Ø125	Ø160	Ø200	Ø250	Ø320
Staal verzinkt/brons/PTFE	RD000005	RD000006	RD000007	RD000008	RD000009	RD000010	RD000011	RD000011	RD000012	-	-
RVS 304	RD000005/IC	RD000006/IC	RD000007/IC	RD000008/IC	RD000009/IC	RD000010/IC	RD000011/IC	RD000011/IC	-	-	-
Polypropyleen	RD000005/PP	RD000006/PP	RD000007/PP	RD000008/PP	RD000009/PP	-	-	-	-	-	-

Kogelkopscharnier buitendraad

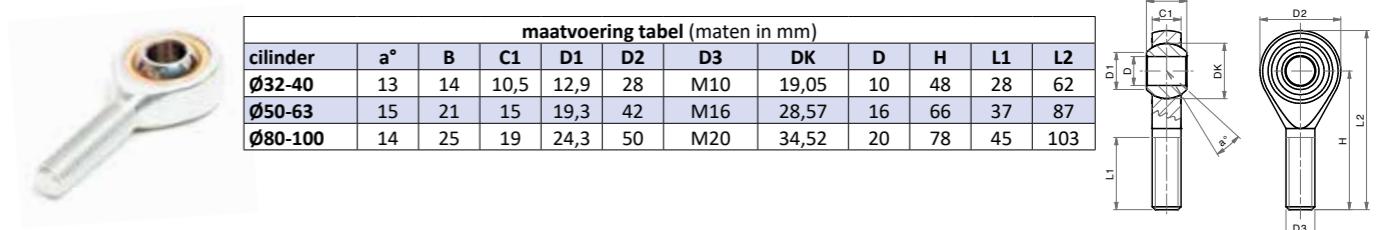

maatvoering tabel (maten in mm)											
cilinder	a°	B	C1	D1	D2	D3	DK	D	H	L1	L2
Ø32-40	13	14	10,5	12,9	28	M10	19,05	10	48	28	62
Ø50-63	15	21	15	19,3	42	M16	28,57	16	66	37	87
Ø80-100	14	25	19	24,3	50	M20	34,52	20	78	45	103

	Ø32	Ø40	Ø50	Ø63	Ø80	Ø100
Staal verzinkt/brons/PTFE	RD000045	RD000046	RD000046	RD000047	RD000047	RD000047

Zuigerstangmoer - DIN 439B

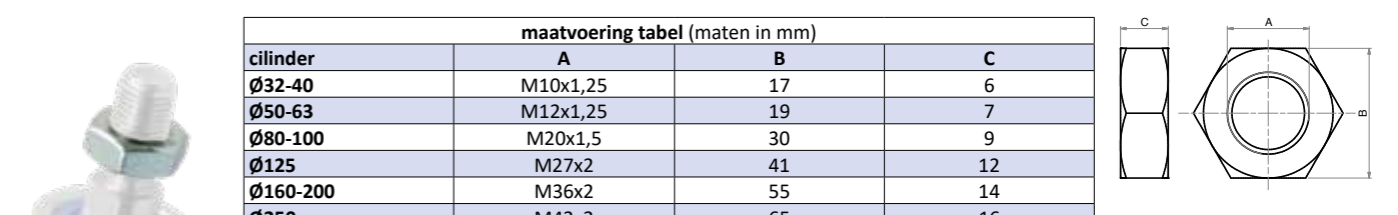

maatvoering tabel (maten in mm)			
cilinder	A	B	C
Ø32-40	M10x1,25	17	6
Ø50-63	M12x1,25	19	7
Ø80-100	M20x1,5	30	9
Ø125	M27x2	41	12
Ø160-200	M36x2	55	14
Ø250	M42x2	65	16
Ø320	M48x2	75	18

	Ø32	Ø40	Ø50	Ø63	Ø80	Ø100	Ø125	Ø160	Ø200	Ø250	Ø320
Staal verzinkt	PI-11380100125	PI-11380160150	PI-11380200150	PI-11380200150	PI-11380270200	RD300001	RD300002	RD300002	RD300003	RD300003	RD300003
RVS 304	PI-51092100125	PI-51092160150	PI-51092200150	PI-51092200150	PI-55092270200	-	-	-	-	-	-

Flexibele zuigerstangkop

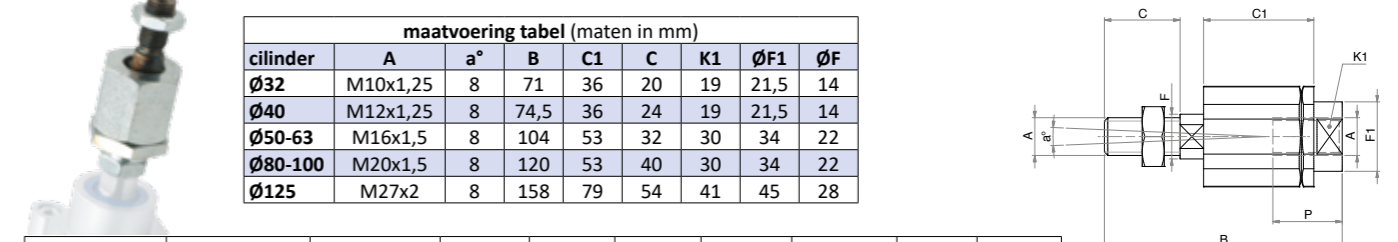

maatvoering tabel (maten in mm)									
cilinder	A	a°	B	C1	C	K1	ØF1	ØF	
Ø32	M10x1,25	8	71	36	20	19	21,5	14	
Ø40	M12x1,25	8	74,5	36	24	19	21,5	14	
Ø50-63	M16x1,5	8	104	53	32	30	34	22	
Ø80-100	M20x1,5	8	120	53	40	30	34	22	
Ø125	M27x2	8	158	79	54	41	45	28	

	Ø32	Ø40	Ø50	Ø63	Ø80	Ø100	Ø125	Ø160	Ø200
Staal verzinkt	RD101582	RD101583	RD101584	RD101584	RD101585	RD101585	RD101586	RD101586	RD101587

Achterscharnier met pen* - ISO 15552 - MP2

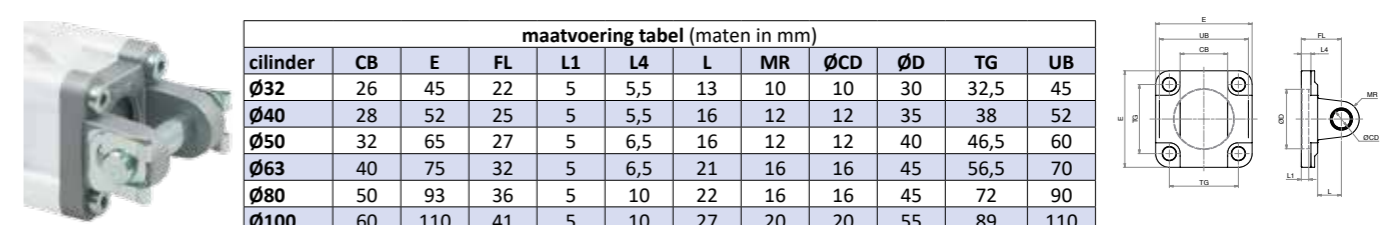

maatvoering tabel (maten in mm)											
cilinder	CB	E	FL	L1	L4	L	MR	ØCD	ØD	TG	UB
Ø32	26	45	22	5	5,5	13	10	10	30	32,5	45
Ø40	28	52	25	5	5,5	16	12	12	35	38	52
Ø50	32	65	27	5	6,5	16	12	12	40	46,5	60
Ø63	40	75	32	5	6,5	21	16	16	45	56,5	70
Ø80	50	93	36	5	10	22	16	16	45	72	90
Ø100	60	110	41	5	10	27	20	20	55	89	110
Ø125	70	134	50	7	10	30	25	25	60	110	130
Ø160	90	180	55	7	10	35	25	30	65	140	170
Ø200	90	220	60	7	10	35	25	30	75	175	170
Ø250	110	270	70	-	17	45	40	40	90	220	200
Ø320	120	350	80	-	22	50	45	45	110	270	220

	Ø32	Ø40	Ø50	Ø63	Ø80	Ø100	Ø125	Ø160	Ø200	Ø250	Ø320
Aluminium/Staal verzinkt	RD001500	RD001501	RD001502	RD001503	RD001504	RD001505	RD001506	RD301507	RD301508	RD301509	RD301510
RVS 304	RD001500/IC	RD001501/IC	RD001502/IC	RD001503/IC	RD001504/IC	RD001505/IC	RD001506/IC	-	-	-	-

*Pen is conform ISO 15552-AA4

Montageflens - ISO 15552 - MF1/MF2



maatvoering tabel (maten in mm)										
cilinders	E	L4	MF	ØD	ØFB	R	TF	TG	UF	
Ø32	45	5	10	30	7	32	64	32,5	80	
Ø40	52	5	10	35	9	36	72	38	90	
Ø50	65	6,5	12	40	9	45	90	46,5	110	
Ø63	76	6,5	12	45	9	50	100	56,5	120	
Ø80	94	9	16	45	12	63	126	72	150	
Ø100	112	9	16	55	14	75	150	89	175	
Ø125	134	10,5	20	60	16	90	180	110	210	
Ø160	186	9,5	20	65	18	115	230	140	280	
Ø200	220	12,5	25	75	22	135	270	175	320	

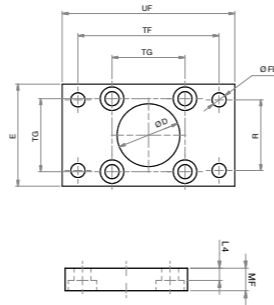

	Ø32	Ø40	Ø50	Ø63	Ø80	Ø100	Ø125	Ø160	Ø200	Ø250	Ø320
Aluminium	RD001560	RD001561	RD001562	RD001563	RD001564	RD001565	RD001566	RD301567	RD301568	RD301569	RD301570
Staal verzinkt	RD001560/STAAL	RD001561/STAAL	RD001562/STAAL	RD001563/STAAL	RD001564/STAAL	RD001565/STAAL	RD001566/STAAL	RD301567/STAAL	RD301568/STAAL	RD301569/STAAL	RD301570/STAAL
RVS 304	RD001560/IC	RD001561/IC	RD001562/IC	RD001563/IC	RD001564/IC	RD001565/IC	RD001566/IC	-	-	-	-

Kopscharnier met pennen - ISO 15552 - MT4



maatvoering tabel (maten in mm)												
cilinder	A	B	ØD	DP	ØE	I	L	LP	N	R	ØRB	ØS
Ø32	32,5	14	12	50	6,5	6,5	46	12	6	1	10,5	30
Ø40	38	19	16	63	6,5	9	59	16	6	1,5	10,5	35
Ø50	46,5	19	16	75	8,5	9	69	16	8	1,6	13,5	40
Ø63	56,5	24	20	90	8,5	11,5	84	20	8	1,6	13,5	45
Ø80	72	24	20	110	10,5	11,5	102	20	10	1,6	16,5	45
Ø100	89	29	25	132	10,5	14	125	25	10	2	16,5	55

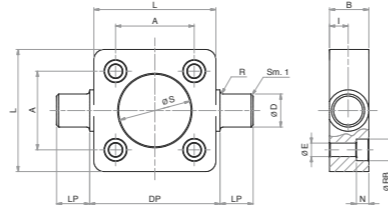

	Ø32	Ø40	Ø50	Ø63	Ø80	Ø100
Staal verzinkt	RD101590	RD101591	RD101592	RD101593	RD101594	RD101595

Lagerblok - ISO 15552 - AT4



maatvoering tabel (maten in mm)												
cilinder	C	FK	FN	f	LA	NH	ØA	ØB	ØCR	ØHB	TH	UL
Ø32	10,5	15	30	1	7	18	11	22	12	6,6	32	46
Ø40-50	12	18	36	1,6	9	21	15	28	16	9	36	55
Ø63-80	13	20	40	1,6	11	23	18	32	20	11	42	65
Ø100-125	16	25	50	2	13	28,5	20	39	25	14	50	75
Ø160-200	22,5	30	60	2,5	17	40	26	45	32	18	60	92
Ø250	31	35	70	-	20	56	33	-	40	22	90	140

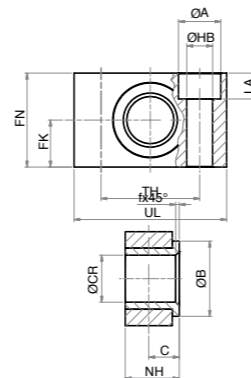

	Ø32	Ø40	Ø50	Ø63	Ø80	Ø100	Ø125	Ø160	Ø200	Ø250
Staal verzinkt / brons	RD101597	RD101598	RD101599	RD101600	RD101601	RD101601	RD101602	RD101601	RD101601	RD101602

Modulaire siliconen balg Ø32 - Ø200



maatvoering tabel (maten in mm)										
cilinder	A	B	C	D1 + D2		L		L met 1 koppelstuk		L met 2 koppelstukken
				min	max	gesloten	open	gesloten	open	gesloten
Ø32	12	60	30	10	40	55	300	110	600	165
Ø40-80	12	83	50	10	60	65	350	130	700	195
Ø100-160	12	106	70	10	80	40	220	80	440	120
Ø200	12	135	116	30	116	75	550	150	1100	225

	Ø32	Ø40	Ø50	Ø63	Ø80	Ø100	Ø125	Ø160	Ø200
Siliconen balg	SIL-BALG32	SIL-BALG4080				SIL-BALG100160			SIL-BALG160200
Schijf kap	SIL-KAP30	SIL-KAP35	SIL-KAP40	SIL-KAP45		SIL-KAP55	SIL-KAP60	SIL-KAP65	SIL-KAP75
Schijf stang	SIL-STANG12	SIL-STANG16	SIL-STANG20		SIL-STANG25	SIL-STANG25G	SIL-STANG32	SIL-STANG40	SIL-STANG40G
Koppelschijf	SIL-KOPPEL32	SIL-KOPPEL4080				SIL-KOPPEL100160			SIL-KOPPEL160200

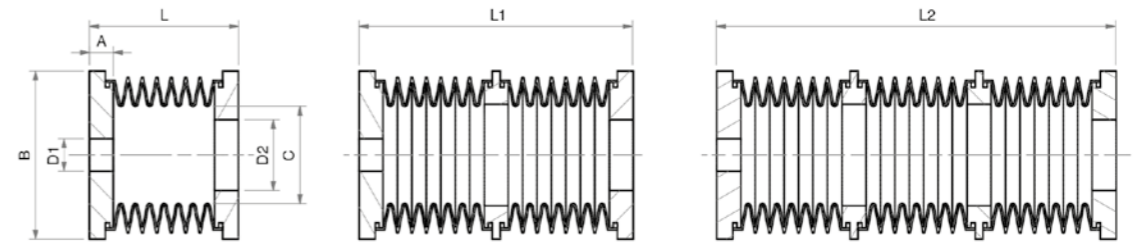

ISO 15552 toebehoren Ø32 | Ø160



De onderstaande montage toebehoren zijn uitsluitend geschikt voor de Artec H serie cilinders. Deze onderdelen zijn niet uitwisselbaar met de MelQ DMCA/RC serie cilinders.

Middenscharnier met pennen - ISO 15552 - MT4



maatvoering tabel (maten in mm)								
cilinder	A	CH1	CH2	ØTD	TK	TL	TM	UW
Ø32	45	3	3	12	25	11,5	50	65
Ø40	51,8	3	4	16	25	16	63	75
Ø50	60,7	3	5	16	30	16	75	95
Ø63	72,2	3	5	20	30	20	90	105
Ø80	91,2	3	5	20	30	20	110	130
Ø100	108,2	4	6	25	40	24,5	132	145
Ø125	135,3	4	6	25	40	24,5	160	176

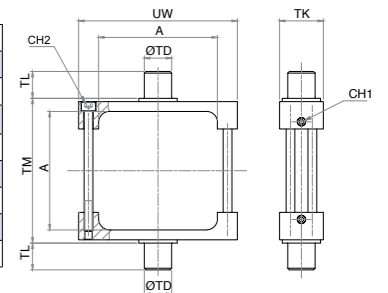

	Ø32	Ø40	Ø50	Ø63	Ø80	Ø100	Ø125
Staal verzinkt	RD000051	RD000052	RD000053	RD000054	RD000057	RD000055	RD000056
RVS 304	RD000013/IC	RD000014/IC	RD000015/IC	RD000016/IC	RD000017/IC	RD000018/IC	RD000019/IC

Montagebrug



maatvoering tabel (maten in mm)								
cilinder	Ø	E	Øe	FB	ØFB	MF	TG	UF
Ø32	32	45	35,5	6,5	6,5	6	32,5	39
Ø40	40	50	42,5	6,5	6,5	6	38	45
Ø50	50	65	51	8,5	8,5	9	46	52
Ø63	63	75	65	8,5	8,5	10	56,5	53
Ø80	80	90	84	10,5	10,5	10	72	65
Ø100	100	105	102	10,5	10,5	10,5	89	77
Ø125	125	130	127	-	12,5	10	110	93
Ø160	160	175	160	-	17	18	140	112

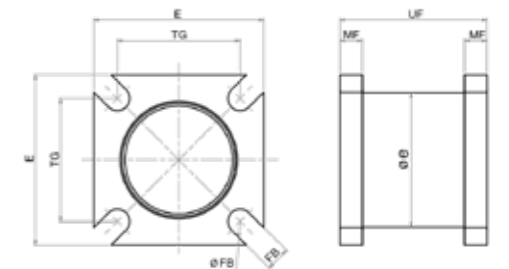

	Ø32	Ø40	Ø50	Ø63	Ø80	Ø100	Ø125	Ø160
Aluminium	RD001410	RD001411	RD001412	RD001413	RD001414	RD001415	RD001416	RD001417

ISO 15552 toebehoren Ø32 | Ø250

De onderstaande montage toebehoren zijn uitsluitend geschikt voor de MelQ DMCA/RC serie cilinders. Deze onderdelen zijn niet uitwisselbaar met Artec H serie cilinders.

Middenscharnier met pennen - ISO 15552



maatvoering tabel (maten in mm)				
cilinder	ØF2	F3	F4	H1
Ø32	12	50	74	15
Ø40	16	63	95	20
Ø50	16	75	107	20
Ø63	20	90	130	25
Ø80	20	110	150	25
Ø100	25	132	182	30
Ø125	25	160	210	32

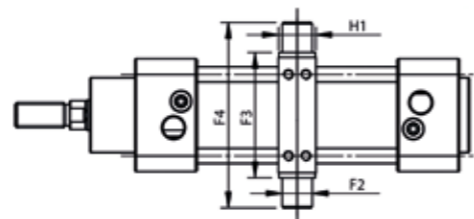

	Ø32	Ø40	Ø50	Ø63	Ø80	Ø100	Ø125
Staal verzinkt	RD000013	RD000014	RD000015	RD000016	RD000017	RD000018	RD000019

Montagebrug



maatvoering tabel (maten in mm)													
cilinder	TG	E	MF	A	QD	H1	H2	L1	L2	L3	ØCD	R1	R2
Ø32	32,5	45	27	M6	32,5	30	22,5	4,2	6,3	27	6,5	6,3	0,5
Ø40	38	54	27	M6	40,3	35	30,3	4,2	6,3	27	6,5	8	0,5
Ø50	46,5	64	32	M8	47	40	27	4,2	5,5	32	9	8,8	1
Ø63	56,5	75	34	M8	62	45	35	4,2	5,5	34	9	9,3	1
Ø80	72	94	42	M10	74	45	35	5,2	8	42	11	11	1,5
Ø100	89	112	42	M10	97	55	45	7,2	8	42	11	11,9	1,5
Ø125	110	134	50	M10	110	60	50	8	11	50	13,5	12	2

	Ø32	Ø40	Ø50	Ø63	Ø80	Ø100	Ø125	Ø160	Ø200	Ø250
Aluminium	RD001400	RD001401	RD001402	RD001403	RD001404	RD001405	RD001406	RD001527	RD001528	RD001529

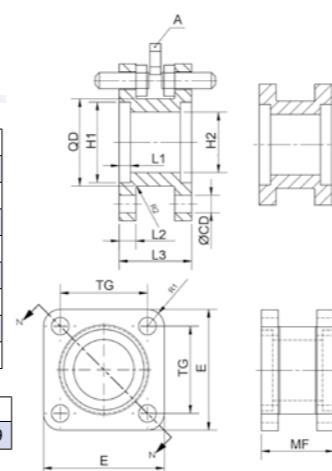

Rondcilinders

Inhoudsopgave

Rondcilinders

ISO 6432	O serie	Pagina 32	Rondcilinder	J serie	Pagina 49
ISO 6432 cilinder Ø8 Ø25	OS(M)	Pagina 33	Rondcilinder Ø32 Ø63	JDM	Pagina 50
ISO 6432 cilinder Ø16 Ø25	OSE(M)	Pagina 34			
ISO 6432 cilinder Ø8 Ø25	OD(M)	Pagina 35	Rondcilinder	V serie	Pagina 51
ISO 6432 cilinder Ø16 Ø25	OD(M)W	Pagina 36	Rondcilinder Ø32 Ø63	VDM/T1	Pagina 52
ISO 6432 cilinder Ø12 Ø25	OD(M)P	Pagina 37	Rondcilinder Ø32 Ø63	VDM/T3	Pagina 53
ISO 6432 cilinder Ø16 Ø25	ODMA	Pagina 38	Rondcilinder Ø32 Ø63	VDM/T4	Pagina 54
ISO 6432 cilinder Ø25	ODM/HZ	Pagina 39			
Rondcilinder	O serie	Pagina 40	ISO 6432	MelQ	Pagina 55
Rondcilinder Ø32 Ø63	OD(M)	Pagina 41	ISO 6432 cilinder Ø8 Ø25	DEM/RC	Pagina 56
Rondcilinder Ø32 Ø63	OD(M)W	Pagina 42	ISO 6432 toebehoren Ø8 Ø25		Pagina 57
ISO 6432	Z serie	Pagina 43	Rondcilinders toebehoren Ø32 Ø63		Pagina 59
ISO 6432 cilinder Ø16 Ø25	ZSM	Pagina 44			
ISO 6432 cilinder Ø16 Ø25	ZSEM	Pagina 45			
ISO 6432 cilinder Ø16 Ø25	ZDM	Pagina 46			
ISO 6432 cilinder Ø20 Ø25	ZDMW	Pagina 47			
ISO 6432 cilinder Ø16 Ø25	ZDMA	Pagina 48			

ISO 6432 cilinder

De O serie cilinders van Artec zijn moderne, lichtgewicht ISO 6432 cilinders verkrijgbaar met de slijtvaste polyurethaan (PU) afdichtingen. Er zijn legio uitvoeringen leverbaar maar altijd met RVS 303 zuigerstang en prijstechnisch zeer concurrerend. De O serie is ook met een ATEX certificaat leverbaar. De minicilinders zijn opgebouwd uit een RVS buis en aluminium kappen die aan elkaar zijn gefelst. Hierdoor zijn de cilinders niet te reviseren, hetgeen gezien de lage kostprijs ook geen probleem is.

Optioneel kunt u de materialen en uitvoering van de cilinder aanpassen, zoals bijvoorbeeld een RVS 316 zuigerstang, een holle zuigerstang of zonder magneet in de zuiger.

O serie

- ✓ Beste standtijd PU afdichtingen
- ✓ Uitwisselbaar met alle ISO 6432 cilinders
- ✓ RVS zuigerstang
- ✓ Scherp geprijsd
- ✓ Veel opties

Technische specs

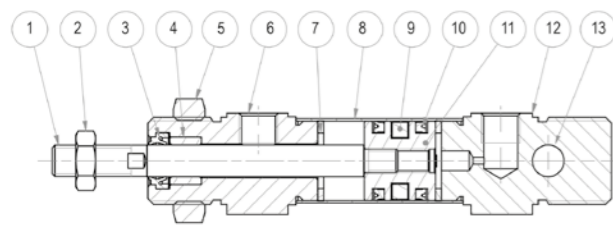

materialen		
Zuigerstang	1	AISI 303 RVS
Moeren	2,5	Staal verzinkt
Afdichting	3	Polyurethaan PU
Lagerbus	4	Sinterbrons
Cilinderkappen	6,12	Geanodiseerd aluminium
Bumper	7	Neopreen
Cilinderbuis	8	AISI 304 RVS
Afdichtingen	10	Polyurethaan PU
Zuiger	11	Messing
Magneet	9	Plastoferriet
Lagerbus	13	Niet beschikbaar

eigenschappen	
werkdruk	tot 10 bar
temperatuur	-20°C - +80°C, hoger op aanvraag
uitwisselbaarheid	alle ISO 6432 cilinders

Uitwisselbaarheid ISO 6432

De O serie cilinders zijn uitwisselbaar met ISO 6432 cilinders van onder andere Camozzi, SMC, Metalwork, Parker en Festo. Neem contact op over de mogelijkheden van uitwisselbaarheid.

Opbouw artikelnummer

O	D	M	0	2	5	-	0	0	5	0
Diameter (mm)			Slaglengte (mm)							
008, 010, 012, 016, 020, 025			Zie slaglengtetabel							
Versie			Versie							
P Doorgaande zuigerstang			/HZ Holle zuigerstang							
A Anti-rotatie										
W Eindslagdemping										
Versie			Versie							
M Magnetisch										
Versie			Versie							
D Dubbelwerkend										
S Enkelwerkend standaard in										
SE Enkelwerkend standaard uit										
Serie			Serie							
O Ronde cilinderbuis										



ISO 6432 cilinder Ø8 | Ø25

OS(M)

Deze enkelwerkende, veer-in, cilinders conform ISO 6432 zijn verkrijgbaar in diameters van Ø8 tot en met Ø25mm. De minicilinders zijn opgebouwd uit een RVS buis en aluminium kappen die aan elkaar zijn gefelst. Hierdoor zijn de cilinders niet te repareren, hetgeen gezien de lage kostprijs ook geen probleem is.

Opmerking: enkelwerkende cilinders zijn minder gangbaar dan dubbelwerkende cilinders. De veer kan de levensduur bepalende factor zijn. Deze cilinders hebben geen pneumatische eindslag demping. De veer is bedoeld voor een retourslag, indien u een specifieke kracht en/of slaglengte wenst adviseren wij u graag.

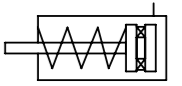

- Enkelwerkend, normaal in
- OSM met magneet
- PU afdichtingen
- Ook in speciale bouw mogelijk

model	OS en OSM
diameters	Ø8, Ø10, Ø12, Ø16, Ø20 en Ø25 mm
standaard slaglengtes	10, 25, 50 mm



Maatvoering en krachten ISO 6432 model OS en OSM

maatvoering tabel (maten in mm)																			
cilinder	AM	B2	BE	BF	CD	ØD	EE	EW	KK	KV	KW	L	L2+	M+	ØMM	SW1	SW2	WF	XC+
Ø8	12	4	M12x1.25	12	4	16	M5	8	M4	19	7	6	46	86	4	-	7	16	64
Ø10	12	4	M12x1.25	12	4	16	M5	8	M4	19	7	6	46	86	4	-	7	16	64
Ø12	16	4	M16x1.5	18	6	19	M5	12	M6	22	6	9	48	104	6	5	10	22	75
Ø16	16	4	M16x1.5	18	6	19	M5	12	M6	22	6	9	53	109	6	5	10	22	82
Ø20	20	5	M22x1.5	20	8	27	G1/8	16	M8	27	8	12	67	131	8	7	13	24	95
Ø25	22	6	M22x1.5	22	8	30	G1/8	16	M10x1.25	27	8	12	68	140	10	9	17	28	104

+ slaglengte

krachten tabel (bij 6 bar)				
cil.	stand	slaglengte (mm)		
		10	25	50
Ø8	Cil. in	5,0 N	4,3 N	2,9 N
	Cil. uit	24,0 N	24,0 N	24,0 N
Ø10	Cil. in	5,0 N	4,3 N	2,9 N
	Cil. uit	41,0 N	41,0 N	41,0 N
Ø12	Cil. in	9,0 N	8,0 N	5,7 N
	Cil. uit	58,0 N	58,0 N	58,0 N
Ø16	Cil. in	15,0 N	12,0 N	7,0 N
	Cil. uit	104,0 N	104,0 N	104,0 N
Ø20	Cil. in	24,5 N	21,0 N	15,0 N
	Cil. uit	161,0 N	161,0 N	161,0 N
Ø25	Cil. in	25,0 N	22,0 N	16,0 N
	Cil. uit	266,0 N	266,0 N	266,0 N

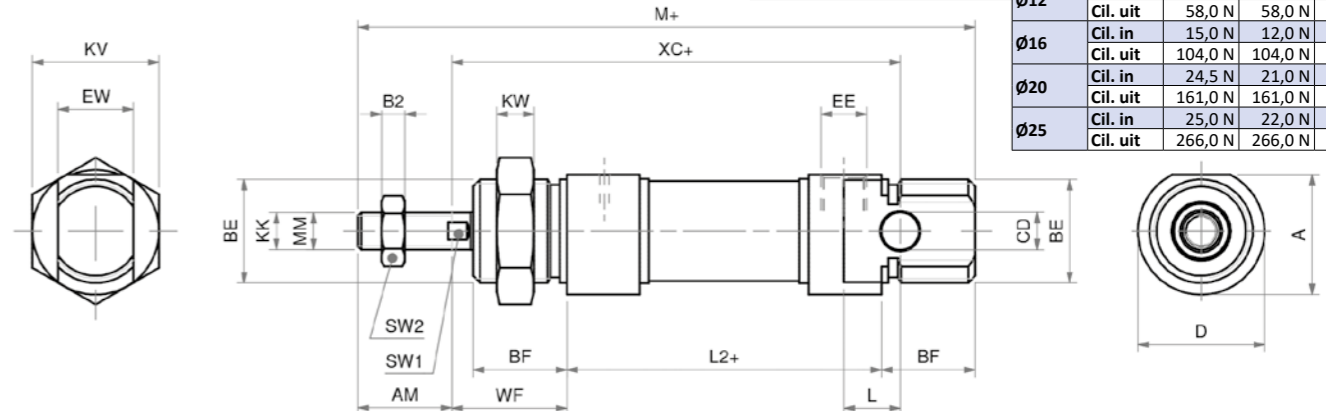

ISO 6432 cilinder Ø16 | Ø25

OSE(M)

Deze enkelwerkende, veer-uit cilinders conform ISO 6432 zijn verkrijgbaar in diameters van Ø16 tot en met Ø25mm. De minicilinders zijn opgebouwd uit een RVS buis en aluminium kappen die aan elkaar zijn gefelst. Hierdoor zijn de cilinders niet te repareren, hetgeen gezien de lage kostprijs ook geen probleem is.

Opmerking: enkelwerkende cilinders zijn minder gangbaar dan dubbelwerkende cilinders. De veer kan de levensduur bepalende factor zijn. Deze cilinders hebben geen pneumatische eindslag demping. De veer is bedoeld voor een retourslag, indien u een specifieke kracht en/of slaglengte wenst adviseren wij u graag.

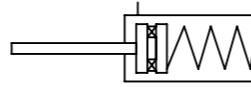

- Enkelwerkend, normaal uit
- OSEM met magneet
- PU afdichtingen
- Ook in speciale bouw mogelijk



model	OSE en OSEM
diameters	Ø16, Ø20 en Ø25 mm
standaard slaglengtes	10, 25, 50 mm Afwijkende slaglengtes op aanvraag.

Maatvoering en krachten ISO 6432 model OSE en OSEM

maatvoering tabel (maten in mm)																				
cilinder	A	AM	B2	BE	BF	CD	ØD	EE	EW	KK	KV	KW	L	L2+	M++	ØMM	SW1	SW2	WF+	XC++
Ø16	18	16	4	M16x1.5	18	6	19	M5	12	M6	22	6	9	78,5	134,5	6	5	10	22	107,5
Ø20	25,5	20	5	M22x1.5	20	8	27	G1/8	16	M8	27	8	12	90	154	8	7	13	24	118
Ø25	28,5	22	6	M22x1.5	22	8	30	G1/8	16	M10x1.25	27	8	12	94	166	10	9	17	28	130

+ slaglengte

krachten tabel (bij 6 bar)				
cil.	stand	slaglengte (mm)		
		10	25	50
Ø16	Cil. uit	15,0 N	12,0 N	7,0 N
	Cil. in	87,0 N	87,0 N	87,0 N
Ø20	Cil. uit	24,5 N	21,0 N	15,0 N
	Cil. in	131,0 N	131,0 N	131,0 N
Ø25	Cil. uit	25,0 N	22,0 N	16,0 N
	Cil. in	219,0 N	219,0 N	219,0 N

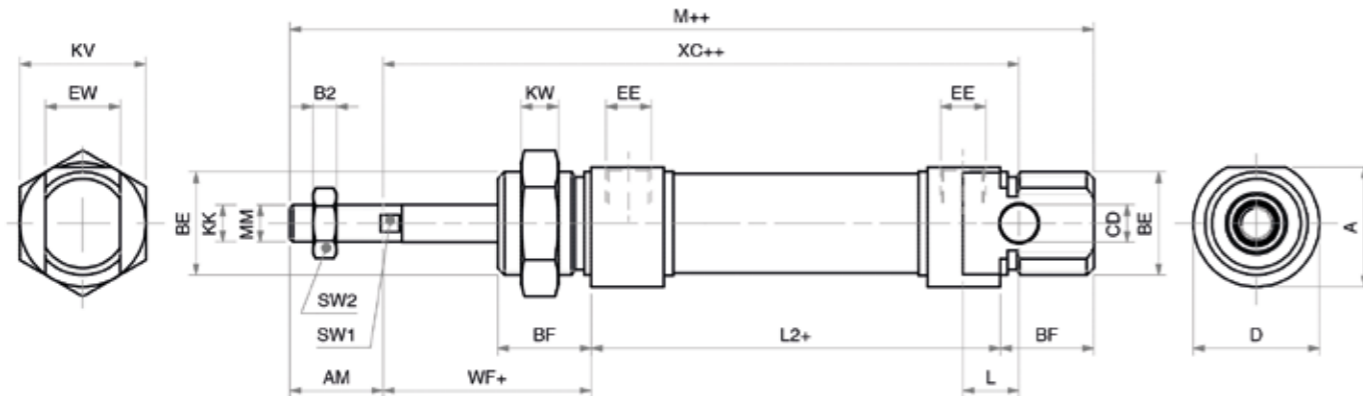

ISO 6432 cilinder Ø8 | Ø25

OD(M)

De OD en ODM cilinders conform ISO 6432 zijn verkrijgbaar in diameters van Ø8 tot en met Ø25mm. De minicilinders zijn opgebouwd uit een RVS buis en aluminium kappen die aan elkaar zijn gefelst. Hierdoor zijn de cilinders niet te repareren, hetgeen gezien de lage kostprijs ook geen probleem is.

De modellen OD en ODM zijn eenvoudige modellen waarbij de eindslag niet pneumatisch wordt gedempt, maar is voorzien van een neopreen bumper. Zie voor pneumatisch gedempt de ODW en ODMW.

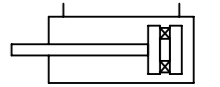

- Dubbelwerkend
- ODM met magneet
- PU afdichtingen
- Ook in speciale bouw mogelijk

model	OD en ODM
diameters	Ø8, Ø10, Ø12, Ø16, Ø20, Ø25 mm
standaard slaglengtes	10, 25, 50, 80, 100, 125, 160, 200, 250, 320, 400, 500 mm Afwijkende slaglengtes op aanvraag.



Maatvoering en krachten ISO 6432 model OD en ODM

maatvoering tabel (maten in mm)																						
cilinder	A	AF	AM	B2	BE	BF	CD	ØD	EE	EW	KF	KK	KV	KW	L	L2+	M+	ØMM	SW1	SW2	WF	XC+
Ø8	15	-	12	4	M12x1.25	12	4	16	M5	8	-	M4	19	7	6	46	86	4	-	7	16	64
Ø10	15	-	12	4	M12x1.25	12	4	16	M5	8	-	M4	19	7	6	46	86	4	-	7	16	64
Ø12	18	-	16	4	M16x1.5	18	6	19	M5	12	-	M6	22	6	9	48	104	6	5	10	22	75
Ø16	18	-	16	4	M16x1.5	18	6	19	M5	12	-	M6	22	6	9	53	109	6	5	10	22	82
Ø20	25,5	12	20	5	M22x1.5	20	8	27	G1/8	16	M4	M8	27	8	12	67	131	8	7	13	24	95
Ø25	28,5	12	22	6	M22x1.5	22	8	30	G1/8	16	M6	M10x1.25	27	8	12	68	140	10	9	17	28	104

+ slaglengte

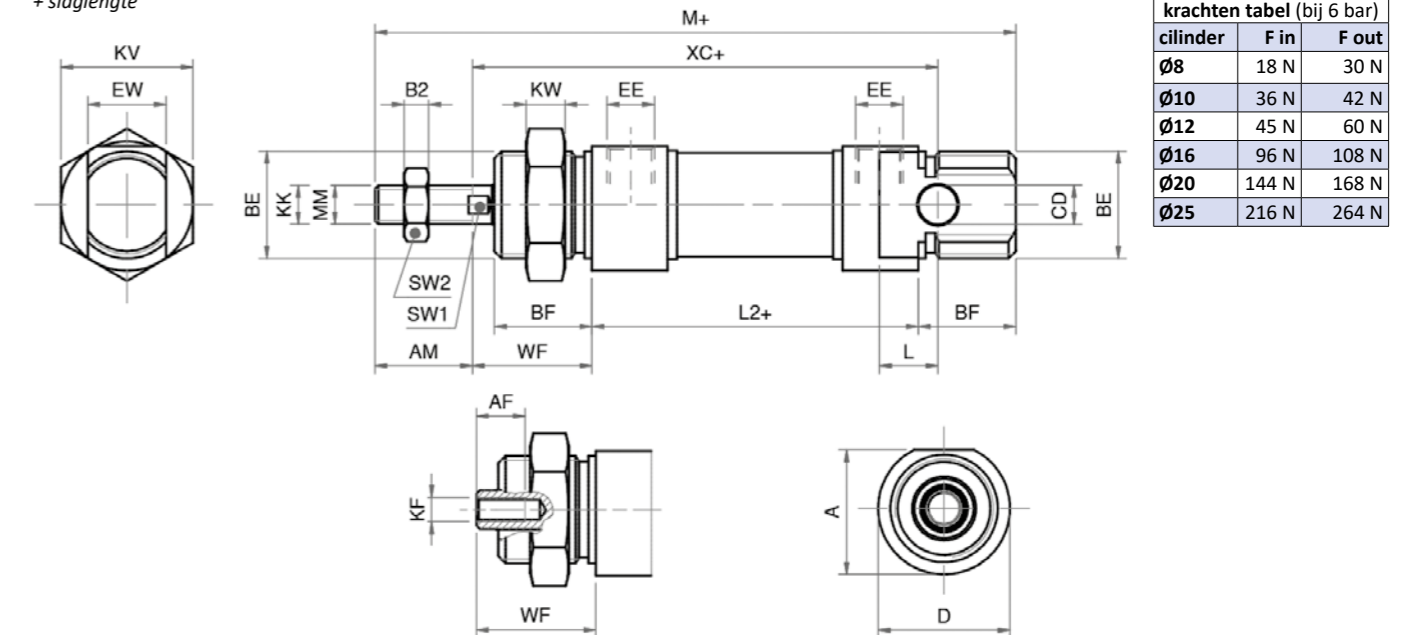

krachten tabel (bij 6 bar)		
cilinder	F in	F out
Ø8	18 N	30 N
Ø10	36 N	42 N
Ø12	45 N	60 N
Ø16	96 N	108 N
Ø20	144 N	168 N
Ø25	216 N	264 N

ISO 6432 cilinder Ø16 | Ø25

OD(M)W

De ODW en ODMW cilinders conform ISO 6432 zijn verkrijgbaar in diameters van Ø16 tot en met Ø25mm. De minicilinders zijn opgebouwd uit een RVS buis en aluminium kappen die aan elkaar zijn gefelst. Hierdoor zijn de cilinders niet te repareren, hetgeen gezien de lage kostprijs ook geen probleem is.

De modellen ODW en ODMW cilinders zijn inclusief instelbare pneumatische eindslagdemping.

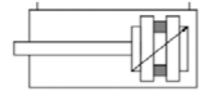

- Dubbelwerkend
- ODMW met magneet
- Eindslagdemping
- PU afdichtingen
- Ook in speciale bouw mogelijk

model	ODW en ODMW
diameters	Ø16, Ø20, Ø25 mm
standaard slaglengtes	10, 25, 50, 80, 100, 125, 160, 200, 250, 320 mm Afwijkende slaglengtes, op aanvraag.



Maatvoering en krachten ISO 6432 model ODW en ODMW

maatvoering tabel (maten in mm)																				
cilinder	A	AM	B2	BE	BF	CD	ØD	EE	EW	KK	KV	KW	L	L2+	M+	ØMM	SW1	SW2	WF	XC+
Ø16	18	16	4	M16x1.5	18	6	21	M5	12	M6	22	6	9	53	109	6	5	10	22	82
Ø20	25,5	20	5	M22x1.5	20	8	27	G1/8	16	M8	27	8	12	67	131	8	7	13	24	95
Ø25	28,5	22	6	M22x1.5	22	8	30	G1/8	16	M10x1.25	27	8	12	68	140	10	9	17	28	104

+ slaglengte

krachten tabel (bij 6 bar)		
cilinder	F in	F out
Ø16	96 N	108 N
Ø20	144 N	168 N
Ø25	216 N	264 N

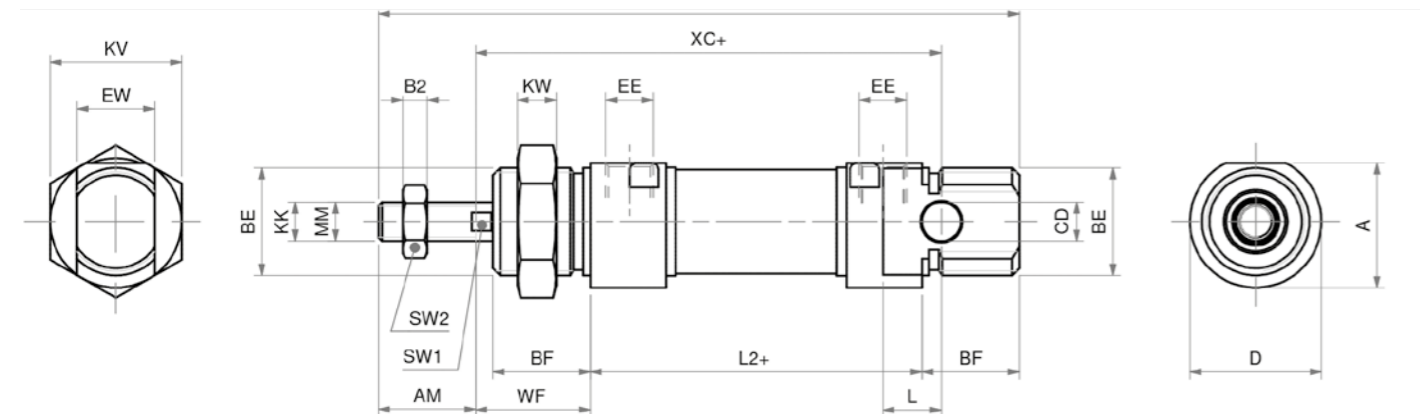

ISO 6432 cilinder Ø12 | Ø25

OD(M)P

De ODMP cilinders conform ISO 6432 zijn verkrijgbaar in diameters van Ø12 tot en met Ø25mm. De minicilinders zijn opgebouwd uit een RVS buis en aluminium kappen die aan elkaar zijn gefelst. Hierdoor zijn de cilinders niet te repareren, hetgeen gezien de lage kostprijs ook geen probleem is.

Indien u in een constructie gelijktijdig twee bewegingen wilt maken kunt u cilinders gebruiken met doorgaande zuigerstang. Alle cilinders zijn qua maatvoering conform de tabel. U heeft de keuze de cilinders te selecteren met magneet (M) of zonder. Tevens kunt u vanaf Ø16 kiezen voor een instelbare pneumatische eindslag demping. We adviseren u dit te doen bij hogere cilinder snelheden of grotere massa's die worden verplaatst.

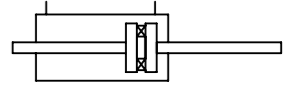

- Dubbelwerkend
- ODMP met magneet
- Doorgaande zuigerstang
- PU afdichtingen
- Ook in speciale bouw mogelijk

model	ODP en ODMP
diameters	Ø12, Ø16, Ø20, Ø25 mm
standaard slaglengtes	10, 25, 50, 80, 100, 125, 160, 200, 160, 200, 250, 320, 400 en 500 mm Afwijkende slaglengtes, tot 1000 mm, op aanvraag.



Maatvoering en krachten ISO 6432 model ODP en ODMP

maatvoering tabel (maten in mm)										
cilinder	AM	BE	BF	CH	EE	KK	ØKV	L2+	ØMM	WF
Ø12	16	M16x1.5	18	5	M5	M6	22	48	6	22
Ø16	16	M16x1.5	18	5	M5	M6	22	53	6	22
Ø20	20	M22x1.5	20	7	G1/8	M8	27	67	8	24
Ø25	22	M22x1.5	22	9	G1/8	M10x1.25	27	68	10	28

krachten tabel (bij 6 bar)	
cilinder	F in
Ø12	51 N
Ø16	114 N
Ø20	158 N
Ø25	247 N

Cilinders met P in het artikelnummer leveren aan beide zijden deze kracht: F in

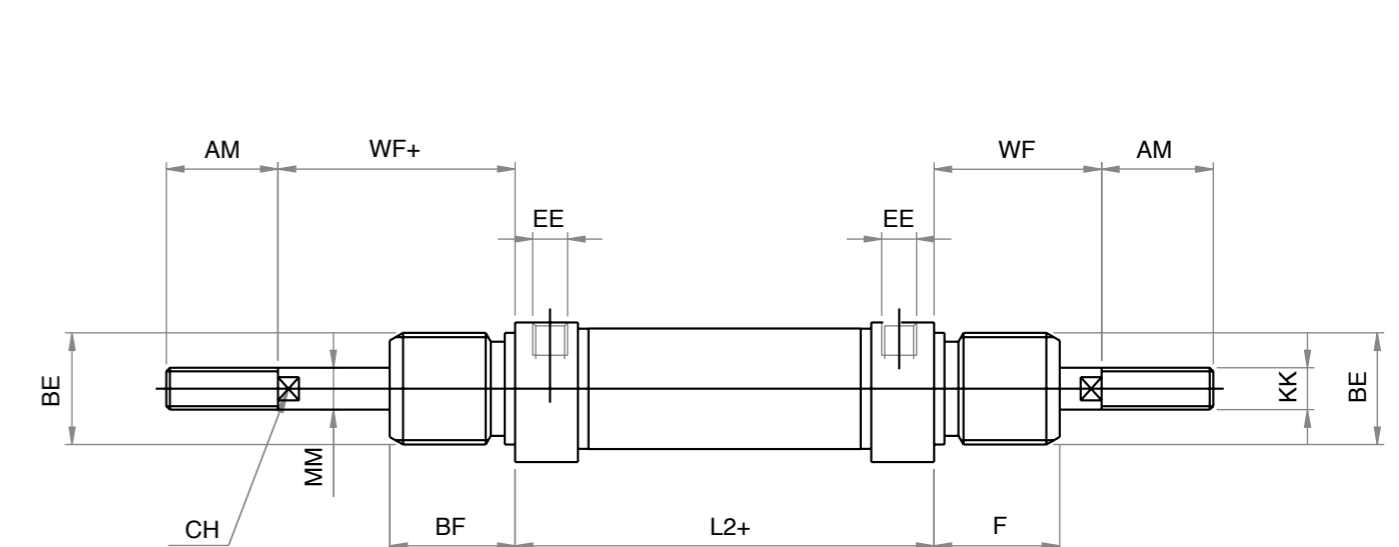

ISO 6432 cilinder Ø16 | Ø25

ODMA

Deze serie ISO 6432 minicilinders zijn uitgevoerd in een antirotatieversie. Dit voorkomt rotatie door de belasting die op de zuigerstang wordt uitgeoefend tijdens de werkfase. De minicilinders zijn opgebouwd uit een RVS buis en aluminium kappen die aan elkaar zijn gefelst. Hierdoor zijn de cilinders niet te repareren, hetgeen gezien de lage kostprijs ook geen probleem is.

De ODMA cilinders hebben een zeskantstang en zijn beschikbaar in de boringen van 16 t/m 25mm. Daarnaast beschikt de cilinder over een magneet.

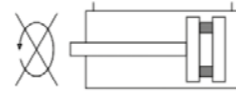

- Dubbelwerkend
- Met magneet
- Anti-rotatie
- Eindslagdemping
- PU afdichtingen
- Ook in speciale bouw mogelijk

model	ODMA
diameters	Ø16, Ø20, Ø25 mm
standaard slaglengtes	10, 25, 50, 80, 100, 125, 160, 200, 250, 320, 400, 500, 600, 700, 800, 900, 1000 mm



Maatvoering en krachten ISO 6432 model ODMA

maatvoering tabel (maten in mm)																		
cilinder	A	AM	B2	BE	BF	CD	ØD	EE	EW	KK	KV	KW	L	L2+	M+	SW2	WF	XC+
Ø16	18	16	4	M16x1.5	18	6	19	M5	12	M6	22	6	9	53	109	10	22	82
Ø20	25,5	20	5	M22x1.5	20	8	27	G1/8	16	M8	27	8	12	67	131	13	24	95
Ø25	28,5	22	6	M22x1.5	22	8	30	G1/8	16	M10x1.25	27	8	12	68	140	17	28	104

+ slaglengte

krachten tabel (bij 6 bar)		
cilinder	F in	F out
Ø16	96 N	108 N
Ø20	144 N	168 N
Ø25	216 N	264 N

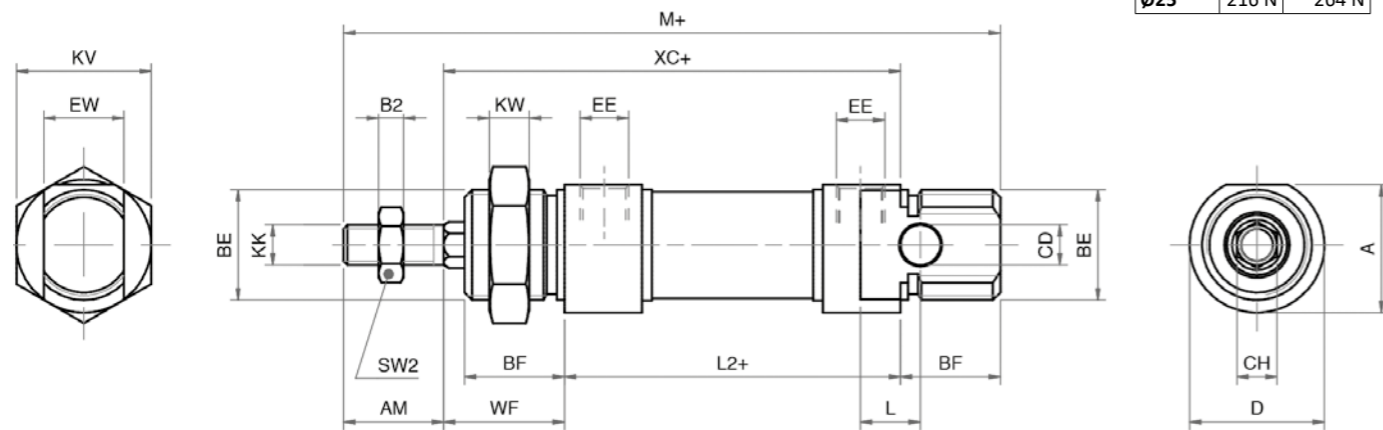

ISO 6432 cilinder Ø25

ODM/HZ

Deze serie ISO 6432 cilinders zijn uitgevoerd met een holle zuigerstang. Deze cilinders worden veel ingezet voor het doorvoeren van vacuüm. Denk hierbij aan pick-and-place toepassingen en material-handling. De minicilinders zijn opgebouwd uit een RVS buis en aluminium kappen die aan elkaar zijn gefelst. Hierdoor zijn de cilinders niet te repareren, hetgeen gezien de lage kostprijs ook geen probleem is.

Deze cilinders hebben PU-afdichtingen voor een lange standtijd en een magneet voor positiebepaling.

Ook is er een mechanische eindaanslag voor middelgrote belastingen.

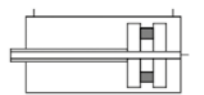

- Dubbelwerkend
- Met magneet
- Holle zuigerstang
- Eindslagdemping
- PU afdichtingen

model	ODM/HZ
diameters	Ø25 mm
standaard slaglengtes	50, 100, 150, 200, 250, 300 mm



Maatvoering en krachten ISO 6432 model ODM/HZ

maatvoering tabel (maten in mm)																	
cilinder	A	AF	AF1	BE	BE1	BF	ØC	CL	ØD	EE	F	KF	KF1	KW	L2+	M+	ØMM
Ø25	28,5	7,5	7,5	M22x1,5	M22x1,5	22	26,5	5,5	30	G1/8"	3	G1/8"	G1/8"	8	68	125	12

maatvoering tabel (maten in mm)							
cilinder	PB+	ØRD	ØRD1	SW1	VA	WF	Y
Ø25	52	22	22	11	16	41	49

krachten tabel (bij 6 bar)		
cilinder	F in	F out
Ø25	216 N	264 N

+ slaglengte

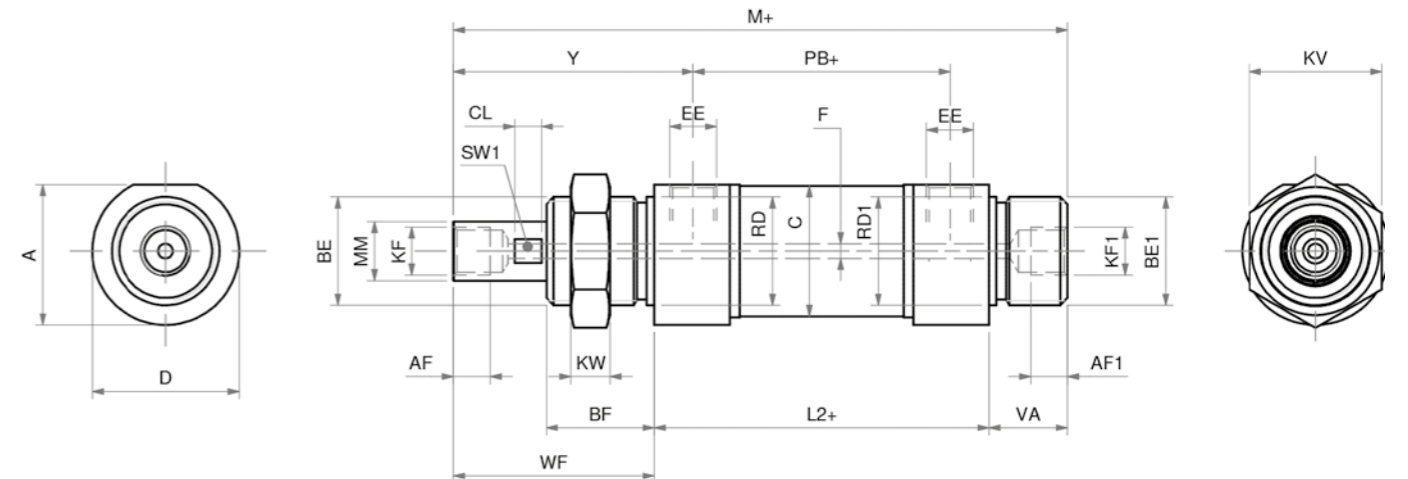

Rondcilinder

De O serie cilinders van Artec met diameter $\varnothing 32$ tot $\varnothing 63$ mm vallen niet onder een ISO normering. Deze uitvoering is wat betreft de bouwwijze wel gelijk aan de ISO 6432, maar is niet genormaliseerd. In de maatvoering komen veel maten overeen met andere merken.

Deze lichtgewicht rondcilinders zijn voorzien van slijtvaste polyurethaan (PU) afdichtingen. De O serie is met een ATEX certificaat leverbaar.

Optioneel kunt u de materialen en uitvoering van de cilinder aanpassen, zoals bijvoorbeeld een RVS 316 zuigerstang, holle zuigerstang of zonder magneet in de zuiger.

Technische specs

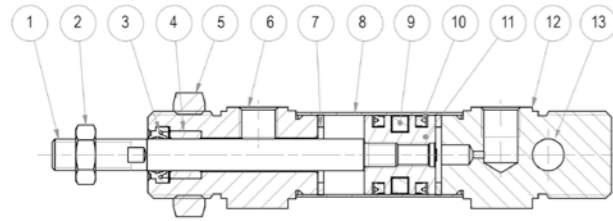

materialen		
Zuigerstang	1	C45 chroomstaal
Moeren	2,5	Staal verzinkt
Afdichting	3	Polyurethaan PU
Lagerbus	4	Sinterbrons
Cilinderkappen	6,12	Geanodiseerd aluminium
Bumper	7	Neopreen
Cilinderbuis	8	AISI 304 RVS
Afdichtingen	10	NBR
Zuiger	11	Messing
Magneet	9	Plastoferriet
Lagerbus	13	Staal + PFTE

eigenschappen	
werkdruk	tot 10 bar
temperatuur	-20°C - +80°C, hoger op aanvraag



O serie

- ✓ Beste standtijd PU afdichtingen
- ✓ C45 chroomstaal zuigerstang
- ✓ Scherp geprijsd
- ✓ Veel opties

Opbouw artikelnummer

O	D	M	0	3	2	-	0	5	0	0
			Diameter (mm)		Slaglengte (mm)					
			032, 040, 050, 063		Zie slaglengtetabel					
			Versie							
			W Eindslagdemping							
			Versie							
			M Magnetisch							
			Versie							
			D Dubbelwerkend							
			Serie							
			O Ronde cilinderbuis							

Rondcilinder $\varnothing 32$ | $\varnothing 63$

OD(M)

De OD en ODM cilinders zijn verkrijgbaar in diameters van $\varnothing 32$ tot en met $\varnothing 63$ mm. De mini-cilinders zijn opgebouwd uit een rvs buis en aluminium kappen die aan elkaar zijn gefelst. Hierdoor zijn de cilinders niet te reviseren.

De modellen OD en ODM zijn eenvoudige modellen waarbij de eindslag niet pneumatisch wordt gedempt. Zie voor pneumatisch gedempt de ODW en ODMW.

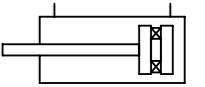

- Dubbelwerkend
- ODM met magneet
- PU afdichtingen
- Ook in speciale bouw mogelijk

model	OD en ODM
diameters	$\varnothing 32$, $\varnothing 40$, $\varnothing 50$, $\varnothing 63$ mm
standaard slaglengtes	25, 50, 80, 100, 125, 160, 200, 250, 320, 400, 500, 600, 700, 800, 900, 1000 mm Afwijkende slaglengtes op aanvraag.



Maatvoering en krachten model OD(M)

cilinder	maatvoering tabel (maten in mm)																		
	A	AM	B2	BE	BF	\varnothing CD E10	\varnothing D1	EE	EW	KK	KW	L	L2+	M+	\varnothing MM	SW1	SW2	WF	XC±1
$\varnothing 32$	36,5	22	6	M30x1.5	26	10	45	G1/8"	16	M10x1.25	7	13	69,5	151,5	12	10	17	34	117,5
$\varnothing 40$	44	24	7	M38x1.5	30	12	50	G1/4"	18	M12x1.25	8	15	84,6	177,6	16	13	19	39	139,6
$\varnothing 50$	55	32	8	M45x1.5	33	16	58	G1/4"	21	M16x1.5	9	16	86,2	195,2	20	17	24	44	147,2
$\varnothing 63$	67,5	32	8	M45x1.5	33	16	58	G3/8"	21	M16x1.5	9	16	94,2	204,2	20	17	24	45	156,2

(+ slaglengte)

krachten tabel (bij 6 bar)		
cilinder	F in	F out
$\varnothing 32$	415 N	483 N
$\varnothing 40$	633 N	753 N
$\varnothing 50$	990 N	1178 N
$\varnothing 63$	1682 N	1870 N

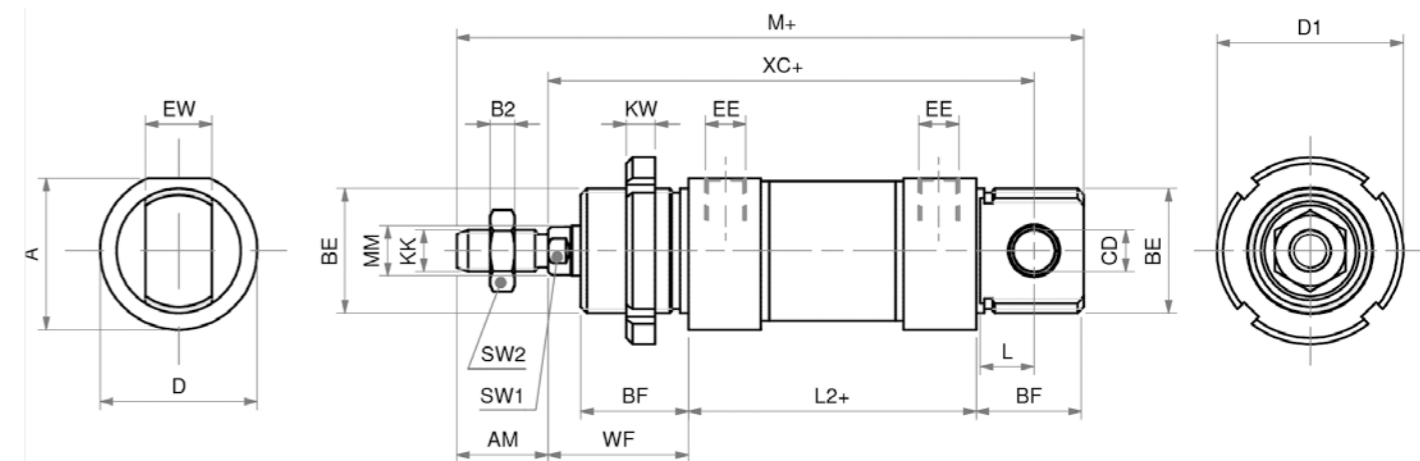

Rondcilinder Ø32 | Ø63

De ODW en ODMW cilinders zijn verkrijgbaar in diameters van Ø32 tot en met Ø63mm. Deze rondcilinders zijn opgebouwd uit een rvs buis en aluminium kappen die aan elkaar zijn gefelst. Hierdoor zijn de cilinders niet te reviseren.

De modellen ODW en ODMW cilinders zijn inclusief instelbare pneumatische eindslagdemping.

OD(M)W

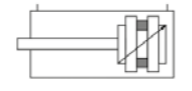

- Dubbelwerkend
- ODMW met magneet
- Eindslagdemping
- PU afdichtingen
- Ook in speciale bouw mogelijk

model	ODW en ODMW
diameters	Ø32, Ø40, Ø50, Ø63 mm
standaard slaglengtes	25, 50, 80, 100, 125, 160, 200, 250, 320, 400, 500, 600, 700, 800, 900, 1000 mm Afwijkende slaglengtes op aanvraag.



Maatvoering en krachten model OD(M)W

maatvoering tabel (maten in mm)																			
cilinder	A	AM	B2	BE	BF	ØD10	ØD1	EE	EW	KK	KW	L	L2+	M+	ØMM	SW1	SW2	WF	XC±1
Ø32	36,5	22	6	M30x1.5	26	10	45	G1/8"	16	M10x1.25	7	13	69,5	151,5	12	10	17	34	117,5
Ø40	44	24	7	M38x1.5	30	12	50	G1/4"	18	M12x1.25	8	15	84,6	177,6	16	13	19	39	139,6
Ø50	55	32	8	M45x1.5	33	16	58	G1/4"	21	M16x1.5	9	16	86,2	195,2	20	17	24	44	147,2
Ø63	67,5	32	8	M45x1.5	33	16	58	G3/8"	21	M16x1.5	9	16	94,2	204,2	20	17	24	45	156,2

(+ slaglengte)

krachten tabel (bij 6 bar)		
cilinder	F in	F out
Ø32	415 N	483 N
Ø40	633 N	753 N
Ø50	990 N	1178 N
Ø63	1682 N	1870 N

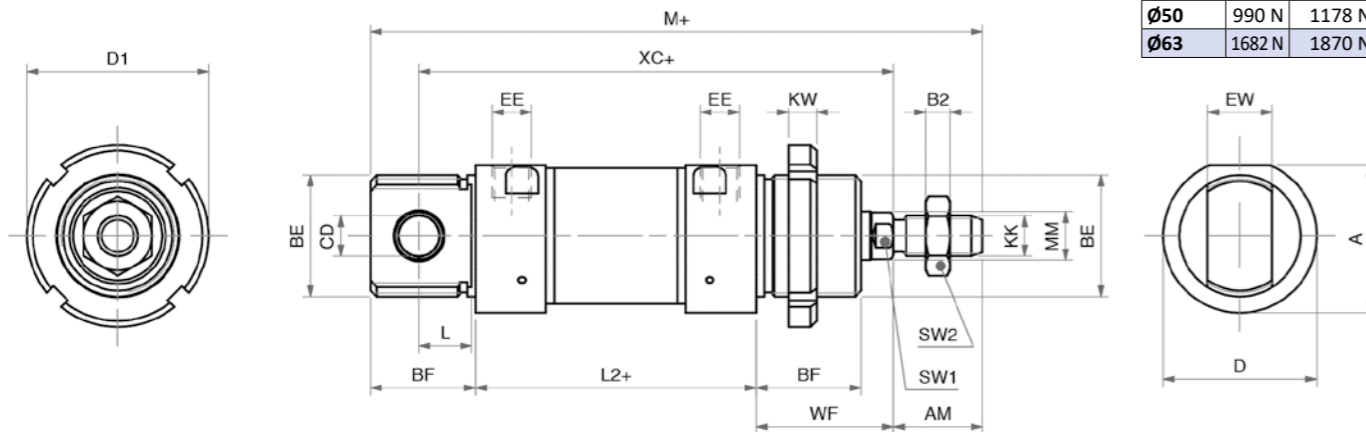

ISO 6432 cilinder

De Z serie cilinders van Artec zijn gemaakt van AISI 304 en 316 RVS. Dit maakt deze cilinders ontzettend robuust en corrosiebestendig. De standaardversie bevat een stangafdichting die geschikt is voor contact met bijtende middelen en voedsel (FDA-goedgekeurd). FKM Afdichtingen voor hoge temperaturen zijn beschikbaar.

Cilinders uit deze serie voldoen aan de ATEX-richtlijn voor gebruik in omgevingen met potentieel explosieve atmosferen. Het ATEX certificaat is beschikbaar op aanvraag.

Deze cilinders zijn uitermate geschikt voor toepassingen in sectoren als food, chemie en farmacie.

Technische specs

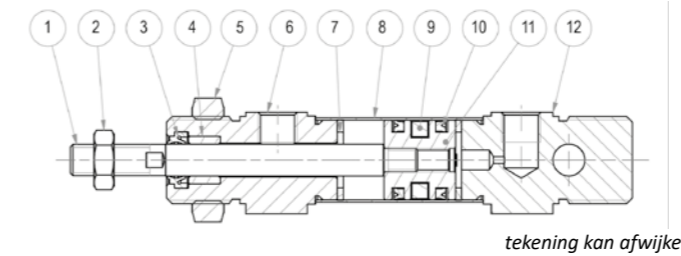

tekening kan afwijken

materialen		
Zuigerstang	1	AISI 316 RVS, ZDMA AISI 304 RVS
Moeren	2,5	AISI 304 RVS
Afdichtingen	3,10	Polyurethaan PU
Lagerbus	4	Sinterbrons
Cilinderkappen	6,12	AISI 304 RVS
Eindslagdemping	7	Neoprene
Cilinderbuis	8	AISI 304 RVS
Magneet	9	Plastoferriet
Zuiger	11	Messing

eigenschappen	
werkdruk	tot 10 bar
temperatuur	-20°C - +80°C, hoger op aanvraag
uitwisselbaarheid	alle ISO 6432 cilinders

Uitwisselbaarheid ISO 6432

De Z serie cilinders zijn uitwisselbaar met ISO 6432 cilinders van onder andere Camozzi, SMC, Metalwork, Parker en Festo. Neem contact op over de mogelijkheden van uitwisselbaarheid.

Z serie

- ✓ Beste standtijd PU afdichtingen
- ✓ Uitwisselbaar met alle ISO 6432 cilinders
- ✓ Volledig in AISI 304 en 316 RVS
- ✓ Scherp geprijsd
- ✓ Veel opties

Opbouw artikelnummer

Z	S	M	0	2	5	-	0	0	5	0
			Diameter (mm) 016, 020, 025			Slaglengte (mm) Zie slaglengtetabel				
Versie										
P Doorgaande zuigerstang										
A Anti-rotatie										
W Eindslagdemping										
Versie										
M Magnetisch										
Versie										
D Dubbelwerkend										
S Enkelwerkend standaard in										
SE Enkelwerkend standaard uit										
Serie										
Z Ronde cilinderbuis										

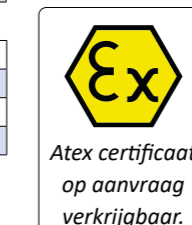

Atex certificaat op aanvraag verkrijgbaar.



ISO 6432 cilinder Ø16 | Ø25

ZSM

Deze enkelwerkende (veer in) cilinders zijn gemaakt van RVS304 buis met gefelste RVS 304 kappen en moer, en met een RVS 316 zuigerstang voor extra corrosievastheid. De zuigerstang afdichting is van een zuurbestendige FDA gekeurde slijtvaste PU afdichting, geschikt voor alle soorten reiniging. Andere afdichtingen op aanvraag.

Cilinders uit deze serie voldoen aan de ATEX-richtlijn voor gebruik in omgevingen met potentieel explosieve atmosferen. Het ATEX certificaat is beschikbaar op aanvraag.

Enkelwerkende cilinders krijgen slechts aan één zijde perslucht voor de bediening. Een veer stuurt de onbelaste cilinder retour met lage kracht. Specifiek krachtenspel van de veer op aanvraag

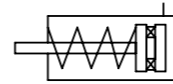

- Enkelwerkend, normaal in
- Met magneet
- Volledig in AISI 304 en 316 RVS
- PU afdichtingen
- Ook in speciale bouw mogelijk

model	ZSM
diameters	Ø16, Ø20 en Ø25 mm
standaard slaglengtes	10, 25, 50 mm



Maatvoering en krachten ISO 6432 model ZSM

maatvoering tabel (maten in mm)																			
cilinder	AM	B2	BE	BF	CD	ØD	EE	EW	KK	KV	KW	L	L2+	M+	ØMM	SW1	SW2	WF	XC+
Ø16	16	4	M16x1.5	18	6	19	M5	12	M6	22	6	9	53	109	6	5	10	22	82
Ø20	20	5	M22x1.5	20	8	27	G1/8	16	M8	27	8	12	67	131	8	7	13	24	95
Ø25	22	6	M22x1.5	22	8	30	G1/8	16	M10x1.25	27	8	12	68	140	10	9	17	28	104

+ slaglengte

krachten tabel (bij 6 bar)				
cil.	stand	slaglengte (mm)		
		10	25	50
Ø16	Cil. in	15,0 N	12,0 N	7,0 N
	Cil. uit	104,0 N	104,0 N	104,0 N
Ø20	Cil. in	24,5 N	21,0 N	15,0 N
	Cil. uit	161,0 N	161,0 N	161,0 N
Ø25	Cil. in	25,0 N	22,0 N	16,0 N
	Cil. uit	266,0 N	266,0 N	266,0 N

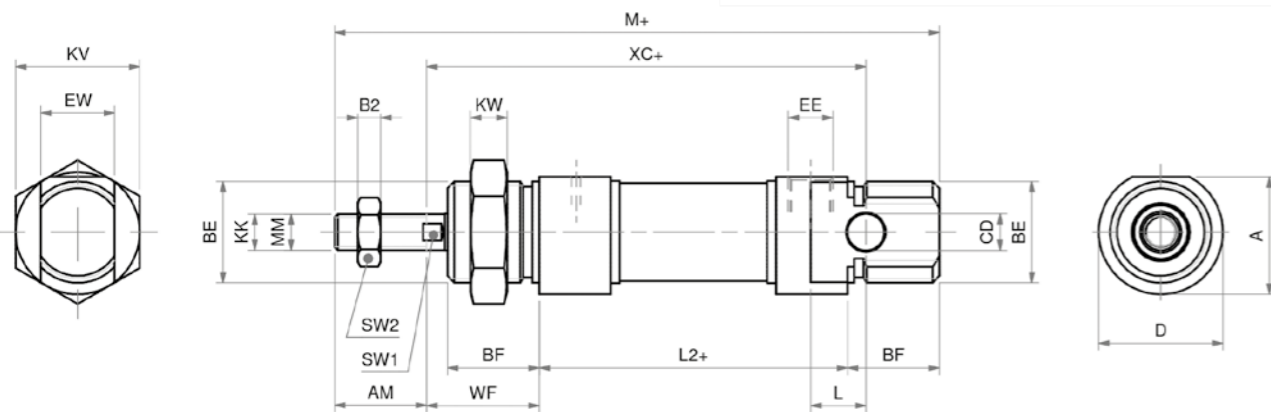

ISO 6432 cilinder Ø16 | Ø25

ZSEM

Deze enkelwerkende (veer uit) cilinders zijn gemaakt van RVS304 buis met gefelste RVS 304 kappen en moer, en met een RVS 316 zuigerstang voor extra corrosievastheid. De zuigerstang afdichting is van een zuurbestendige FDA gekeurde slijtvaste PU afdichting, geschikt voor alle soorten reiniging. Andere afdichtingen op aanvraag.

Cilinders uit deze serie voldoen aan de ATEX-richtlijn voor gebruik in omgevingen met potentieel explosieve atmosferen. Het ATEX certificaat is beschikbaar op aanvraag.

Enkelwerkende cilinders krijgen slechts aan één zijde perslucht voor de bediening. Een veer stuurt de onbelaste cilinder retour met lage kracht. Specifiek krachtenspel van de veer op aanvraag

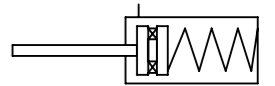

- Enkelwerkend, normaal uit
- Met magneet
- Volledig in AISI 304 en 316 RVS
- PU afdichtingen
- Ook in speciale bouw mogelijk

model	ZSEM
diameters	Ø16, Ø20 en Ø25 mm
standaard slaglengtes	10, 25, 50 mm



Maatvoering en krachten ISO 6432 model ZSEM

maatvoering tabel (maten in mm)																				
cilinder	A	AM	B2	BE	BF	CD	ØD	EE	EW	KK	KV	KW	L	L2+	M++	ØMM	SW1	SW2	WF+	XC++
Ø16	18	16	4	M16x1.5	18	6	19	M5	12	M6	22	6	9	78,5	134,5	6	5	10	22	107,5
Ø20	25,5	20	5	M22x1.5	20	8	27	G1/8	16	M8	27	8	12	90	154	8	7	13	24	118
Ø25	28,5	22	6	M22x1.5	22	8	30	G1/8	16	M10x1.25	27	8	12	94	166	10	9	17	28	130

+ slaglengte

krachten tabel (bij 6 bar)				
cil.	stand	slaglengte (mm)		
		10	25	50
Ø16	Cil. uit	15,0 N	12,0 N	7,0 N
	Cil. in	104,0 N	104,0 N	104,0 N
Ø20	Cil. uit	24,5 N	21,0 N	15,0 N
	Cil. in	161,0 N	161,0 N	161,0 N
Ø25	Cil. uit	25,0 N	22,0 N	16,0 N
	Cil. in	266,0 N	266,0 N	266,0 N

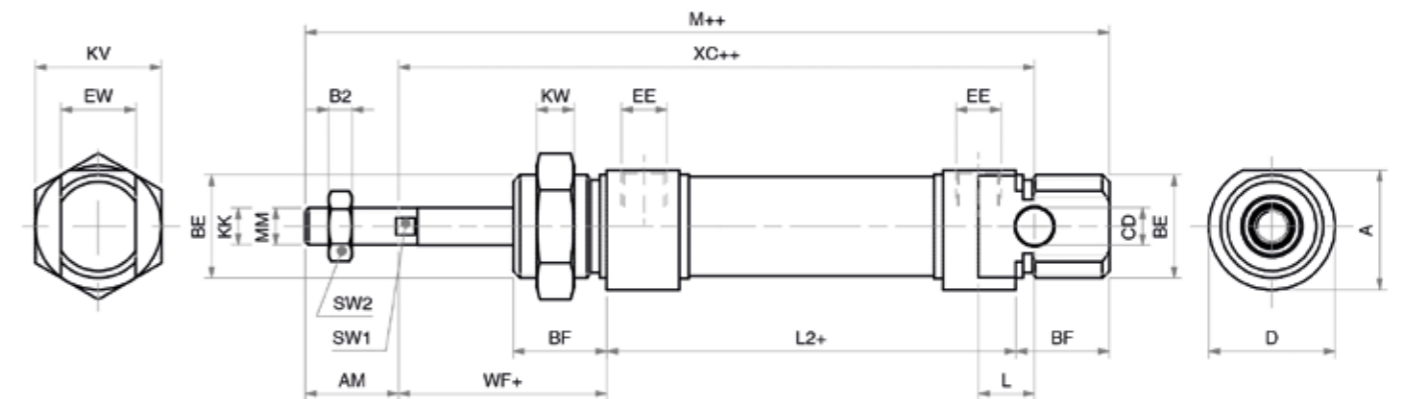

ISO 6432 cilinder Ø16 | Ø25

ZDM

Deze cilinders zijn gemaakt van RVS 304 buis met gefelste RVS 304 kappen en moer, en met een RVS 316 zuigerstang voor extra corrosievastheid. De zuigerstang afdichting is van een zuurbestendige FDA gekeurde slijtvaste PU afdichting, geschikt voor alle soorten reiniging. Andere afdichtingen op aanvraag.

Cilinders uit deze serie voldoen aan de ATEX-richtlijn voor gebruik in omgevingen met potentieel explosieve atmosferen. Het ATEX certificaat is beschikbaar op aanvraag.

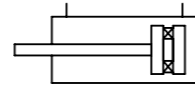

- Dubbelwerkend
- Met magneet
- Volledig in AISI 304 en 316 RVS
- PU afdichtingen
- Ook in speciale bouw mogelijk

model	ZDM
diameters	Ø16, Ø20, Ø25 mm
standaard slaglengtes	10, 25, 50, 80, 100, 125, 160, 200, 250, 320, 400, 500 mm Afwijkende slaglengtes, tot 1000 mm, op aanvraag.



Maatvoering en krachten ISO 6432 model ZDM

maatvoering tabel (maten in mm)																						
cilinder	A	AF	AM	B2	BE	BF	CD	ØD	EE	EW	KF	KK	KV	KW	L	L2+	M+	ØMM	SW1	SW2	WF	XC+
Ø16	18	-	16	4	M16x1.5	18	6	19	M5	12	-	M6	22	6	9	53	109	6	5	10	22	82
Ø20	25,5	12	20	5	M22x1.5	20	8	27	G1/8	16	M4	M8	27	8	12	67	131	8	7	13	24	95
Ø25	28,5	12	22	6	M22x1.5	22	8	30	G1/8	16	M6	M10x1.25	27	8	12	68	140	10	9	17	28	104

+ slaglengte

krachten tabel (bij 6 bar)		
cilinder	F in	F out
Ø16	104 N	121 N
Ø20	158 N	189 N
Ø25	247 N	295 N

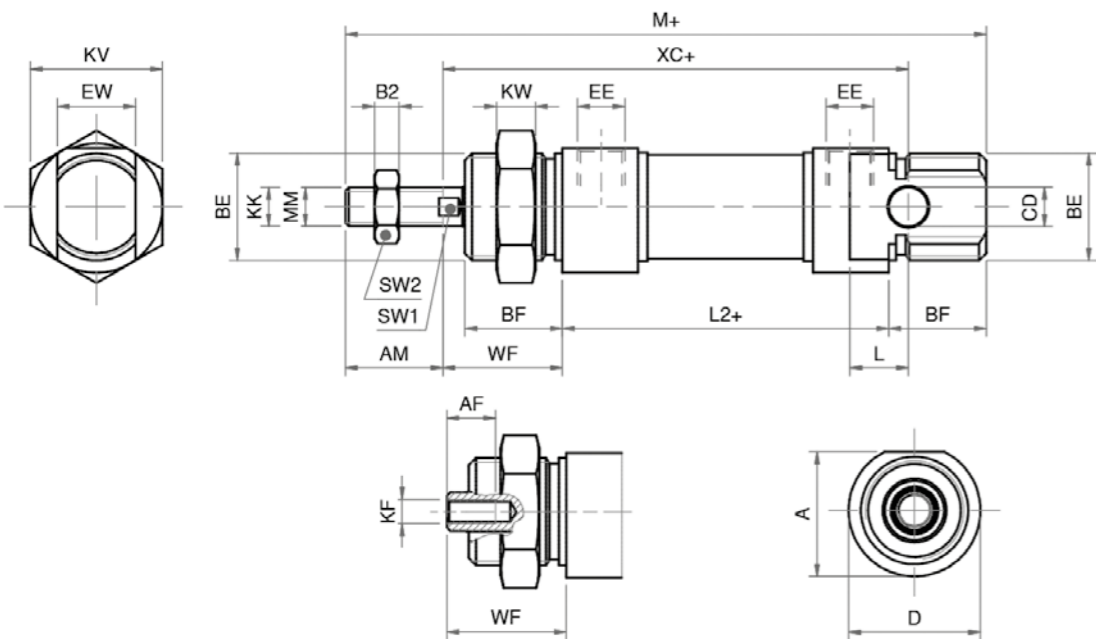

ISO 6432 cilinder Ø20 | Ø25

ZDMW

Deze cilinders zijn gemaakt van RVS304 buis met gefelste RVS 304 kappen en moer, en met een RVS 316 zuigerstang voor extra corrosievastheid. De zuigerstang afdichting is van een zuurbestendige FDA gekeurde slijtvaste PU afdichting, geschikt voor alle soorten reiniging. Andere afdichtingen op aanvraag.

Cilinders uit deze serie voldoen aan de ATEX-richtlijn voor gebruik in omgevingen met potentieel explosieve atmosferen. Het ATEX certificaat is beschikbaar op aanvraag.

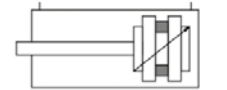

- Dubbelwerkend
- Volledig in AISI 304 en 316 RVS
- Met magneet
- Eindslagdemping
- PU afdichtingen
- Ook in speciale bouw mogelijk

model	ZDMW
diameters	Ø20, Ø25 mm
standaard slaglengtes	10, 25, 50, 80, 100, 125, 160, 200, 250, 320, 400, 500 mm. Afwijkende slaglengtes op aanvraag.



Maatvoering en krachten ISO 6432 model ZDMW

maatvoering tabel (maten in mm)																				
cilinder	A	AM	B2	BE	BF	CD	ØD	EE	EW	KK	KV	KW	L	L2+	M+	ØMM	SW1	SW2	WF	XC+
Ø20	25,5	20	5	M22x1.5	20	8	27	G1/8	16	M8	27	8	12	67	131	8	7	13	24	95
Ø25	28,5	22	6	M22x1.5	22	8	30	G1/8	16	M10x1.25	27	8	12	68	140	10	9	17	28	104

+ slaglengte

krachten tabel (bij 6 bar)		
cilinder	F in	F out
Ø20	158 N	189 N
Ø25	247 N	295 N

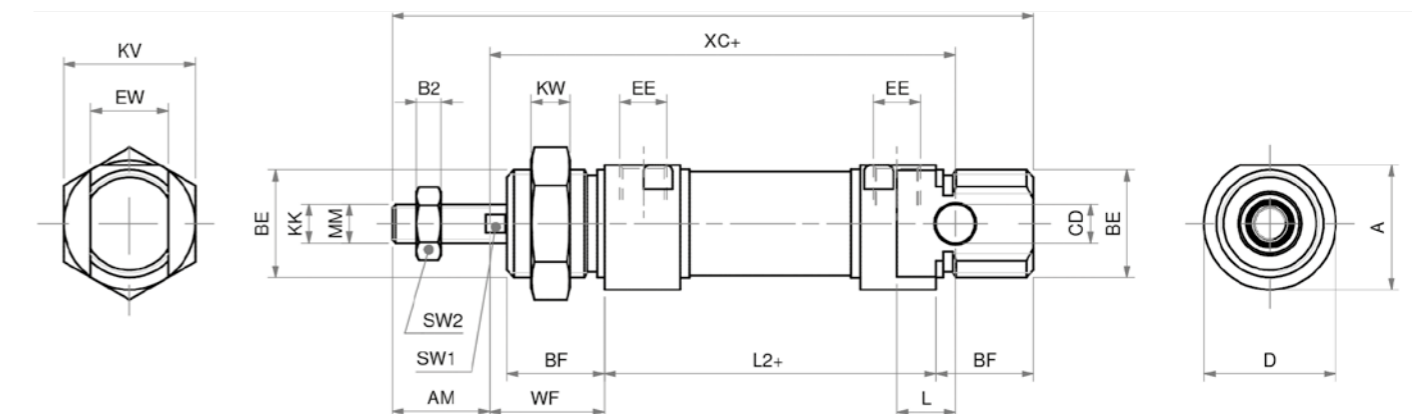

ISO 6432 cilinder Ø16 | Ø25

ZDMA

Deze ZDMA serie ISO 6432 minicilinder is uitgevoerd in een anti-rotatieversie. Dit voorkomt rotatie door de belasting die op de zuigerstang wordt uitgeoefend tijdens de werkfase.

De ZDMA cilinders hebben een zeskant zuigerstang en zijn beschikbaar in de boringen van 16 t/m 25mm. De cilinder uitgevoerd met een magneet.

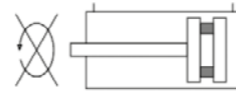

- Dubbelwerkend
- Volledig in AISI 304 en 316 RVS
- Met magneet
- Anti-rotatie
- Eindslagdemping
- PU afdichtingen
- Ook in speciale bouw mogelijk

model	ZDMA
diameters	Ø16, Ø20, Ø25 mm
standaard slaglengtes	10, 25, 50, 80, 100, 125, 160, 200, 250, 320, 400, 500 mm



RVS

Maatvoering en krachten ISO 6432 model ZDMA

cilinder	maatvoering tabel (maten in mm)																	
	A	AM	B2	BE	BF	CD	ØD	EE	EW	KK	KV	KW	L	L2+	M+	SW2	WF	XC+
Ø16	18	16	4	M16x1.5	18	6	19	M5	12	M6	22	6	9	53	109	10	22	82
Ø20	25,5	20	5	M22x1.5	20	8	27	G1/8	16	M8	27	8	12	67	131	13	24	95
Ø25	28,5	22	6	M22x1.5	22	8	30	G1/8	16	M10x1.25	27	8	12	68	140	17	28	104

+ slaglengte

cilinder	krachten tabel (bij 6 bar)	
	F in	F out
Ø16	104 N	121 N
Ø20	158 N	189 N
Ø25	247 N	295 N

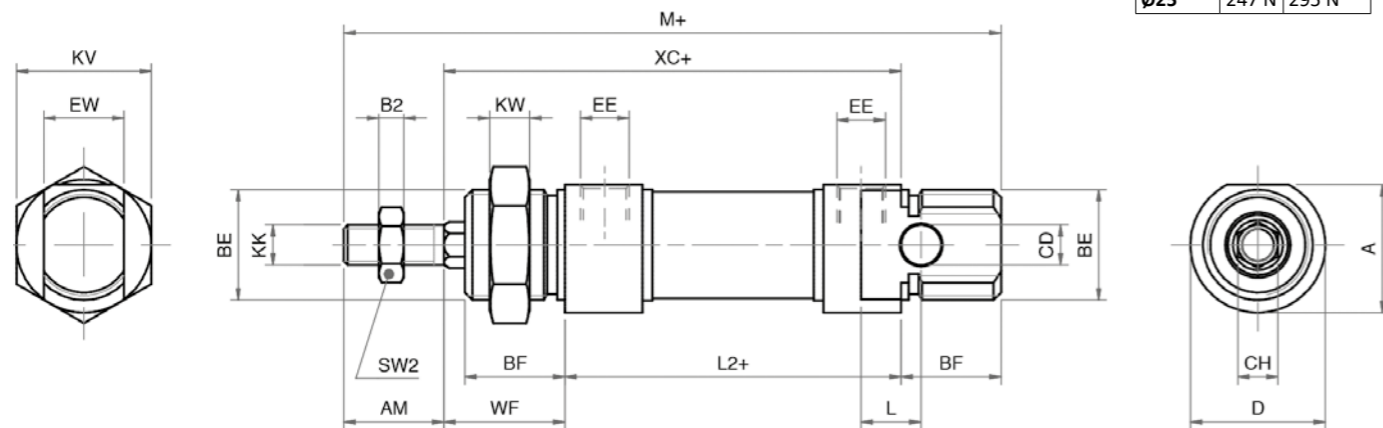

Rondcilinder

J serie

De J serie cilinders zijn volledig gemaakt van AISI 304 en 316 RVS. Dit maakt deze cilinders ontzettend robuust en corrosiebestendig.

De standaardversie bevat een stangafdichting die geschikt is voor contact met bijtende middelen en voedsel (FDA-goedgekeurd). Afdichtingen voor hoge temperaturen zijn ook beschikbaar.

Cilinders uit deze serie voldoen aan de ATEX-richtlijn voor gebruik in omgevingen met potentieel explosieve atmosferen. Het ATEX certificaat is beschikbaar op aanvraag.

- ✓ Beste standtijd PU afdichtingen
- ✓ RVS zuigerstang
- ✓ Scherp geprijsd
- ✓ Veel opties

Technische specs

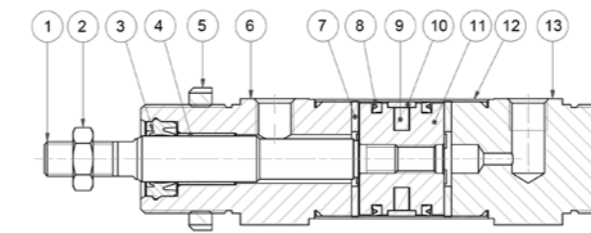

tekening kan afwijken

materialen		
Zuigerstang	1	AISI 316 RVS
Moeren	2,5	AISI 304 RVS
Afdichting	3,8	Polyurethaan PU
Lagerbus	4	Sinterbrons
Cilinderkappen	6,13	AISI 304 RVS
Cilinderbuis	12	AISI 304 RVS
Magneet	9	Plastoferriet
Afdichtingen	10	PBT+PTFE
Zuiger	11	Aluminium
Bumper	7	Neopreen

eigenschappen	
werkdruk	tot 10 bar
temperatuur	-20°C - +80°C, hoger op aanvraag
uitwisselbaarheid	alle ISO 6432 cilinders

Opbouw artikelnummer

J D M 0 3 2 - 0 5 0 0

Diameter (mm)
032, 040, 050, 063

Slaglengte (mm)
Zie slaglengtetabel

Versie
M Magnetisch

Versie
D Dubbelwerkend

Serie
J Ronde cilinderbuis



Atex certificaat op aanvraag verkrijgbaar.



Rondcilinder Ø32 | Ø63

model	JDM
diameters	Ø32, Ø40, Ø50, Ø63 mm
standaard slaglengtes	10, 25, 50, 80, 100, 125, 160, 200, 250, 320, 400, 500 mm Afwijkende slaglengtes op aanvraag.

JDM

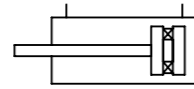

- Dubbelwerkend
- Met magneet
- Volledig in AISI 304 en 316 RVS
- PU afdichtingen
- Ook verkrijgbaar met doorgaande zuigerstang

Maatvoering en krachten model JDM

maatvoering tabel (maten in mm)																					
cilinder	A	AM	B2	BE	BF	D	EE	H	KK	KW	ØB	ØC	ØMM	PB+	SW1	SW2	VA	WF	XC±	Y	ZN+
Ø32	36,5	20	6	M30x1.5	30	17,5	G1/8"	M8x1	M10x1,25	7	38	33,6	12	78	10	17	14	38	96	47	148
Ø40	44	24	7	M38x1.5	35	21	G1/4"	M10x1	M12x1,25	8	46	41,6	16	89	12	19	16	45	113	57	174
Ø50	55	32	8	M45x1.5	38	26,5	G1/4"	M12x1,5	M16x1,5	9	57	52,4	20	96	16	24	18	50	120	62	188
Ø63	67,5	32	8	M45x1.5	38	32,5	G3/8"	M14x1,5	M16x1,5	9	70	65,4	20	98	16	24	18	50	124	63	192

(+ slaglengte)

krachten tabel (bij 6 bar)		
cilinder	F in	F out
Ø32	415 N	483 N
Ø40	633 N	753 N
Ø50	990 N	1178 N
Ø63	1682 N	1870 N

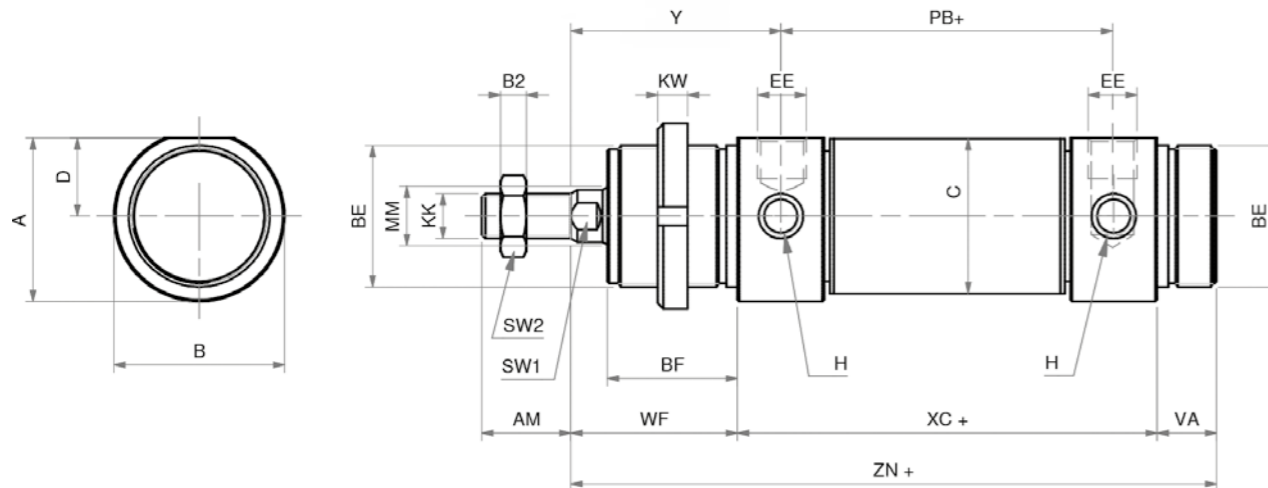

Rondcilinder Ø32 | Ø63

V serie

De V-Serie is het assortiment clean profile cilinders van Artec welke verkrijgbaar zijn van Ø32 tot en met Ø63 mm. Deze dubbelwerkende cilinders zijn standaard uitgevoerd met een magneet en instelbare einddemping.

De V-serie cilinders bestaan uit RVS 316 profielbuis en hebben standaard polyurethaan afdichtingen. De cilinders zijn verkrijgbaar in drie verschillende versie's, te weten:

- T1: Voorkap voorzien van schroefdraad, achterkap glad
- T3: Voorkap glad, achterkap voorzien van scharniergat
- T4: Voorkap glad, achterkap voorzien van kogelgewricht.

- ✓ Beste standtijd PU afdichtingen
- ✓ Volledig in AISI 304 en 316 RVS
- ✓ Scherp geprijsd
- ✓ Veel opties

Technische specs

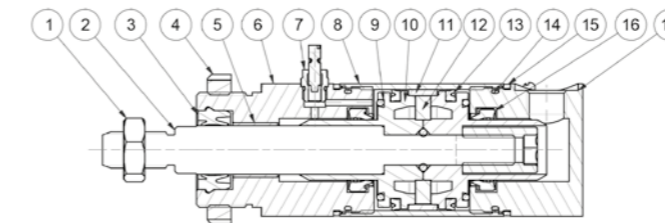

tekening kan afwijken

materialen		
Moer	1	AISI 304 RVS
Zuigerstang	2	AISI 316 RVS
Afdichtingen	3,13,16	Polyurethaan PU
Montage moer	4	AISI 304 RVS
Cilinderkappen	6,17	AISI 316 RVS
Lagerbus	5	AISI 304 RVS / PTFE
Eindslagdemping	7	AISI 316 RVS
Cilinderbuis	8	RVS 304
Bumper	9	NBR
Zuiger	10	Gegoten aluminium
Geleidering	11	PBT + PTFE
Magneet	12	Plastoferriet
Afdichtingen	14	NBR
Ringen	15	PTFE
Kogelgewricht		AISI 304 RVS / PTFE

eigenschappen	
werkdruk	tot 10 bar
temperatuur	-20°C - +80°C, hoger op aanvraag

Opbouw artikelnummer

V	D	M	0	3	2	-	0	5	0	0	/	T	1
							Diameter (mm)	Slaglengte (mm)					
							032, 040, 050, 063	Zie slaglengtetabel					
							Versie	Versie					
							M Magnetisch	/T1 Voorkap schroefdraad, achterkap glad					
							Versie	/T3 Voorkap glad, achterkap scharniergat					
							D Dubbelwerkend	/T4 Voorkap glad, achterkap kogelgewricht					
							Serie						
							V Ronde cilinderbuis						



Atex certificaat op aanvraag verkrijgbaar.



Rondcilinder Ø32 - Ø63

VDM/T1

De VDM/T1 clean profile cilinders van Artec zijn verkrijgbaar van Ø32 tot en met Ø63 mm. Deze dubbelwerkende cilinders zijn standaard uitgevoerd met een magneet en instelbare einddemping.

De V-serie cilinders bestaan uit RVS 316 profielbuis en hebben standaard polyurethaan afdichtingen. De voorkap van de VDM/T1 is voorzien van schroefdraad en de achterkap is glad

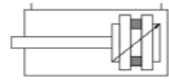

- Dubbelwerkend
- RVS 316
- Met magneet
- PU afdichtingen
- Ook met doorgaande zuigerstang verkrijgbaar

model	VDM/T1
diameters	Ø32, Ø40, Ø50 en Ø63 mm
standaard slaglengtes	25, 50, 80, 100, 125, 150, 160, 200, 250, 300, 320, 350, 400, 450, 500 mm Afwijkende slaglengtes op aanvraag.



Maatvoering en krachten model VDM/T1

maatvoering tabel (maten in mm)																			
cilinder	ØA	AM	β	B2	B3	BE	BF	C	ØD	EE	KK	L3	ØMM	SW1	SW2	T	WH	ZD+	ZJ+
Ø32	45	22	50°	6	7	M30x1,5	18,6	40	36	G1/8"	M10x1,25	77	12	10	17	9,5	25	95	120
Ø40	50	24	50°	7	8	M38x1,5	21,5	46	44	G1/4"	M12x1,25	83	16	13	19	12	29	106	135
Ø50	58	32	50°	8	9	M45x1,5	27	52	54	G1/4"	M16x1,5	82	20	17	24	12,5	36	107	143
Ø63	58	32	50°	8	9	M45x1,5	27	52	67	G3/8"	M16x1,5	96	20	17	24	13,5	36	122	158

(+ slaglengte)

krachten tabel (bij 6 bar)		
cilinder	F in	F out
Ø32	415 N	483 N
Ø40	633 N	753 N
Ø50	990 N	1178 N
Ø63	1682 N	1870 N

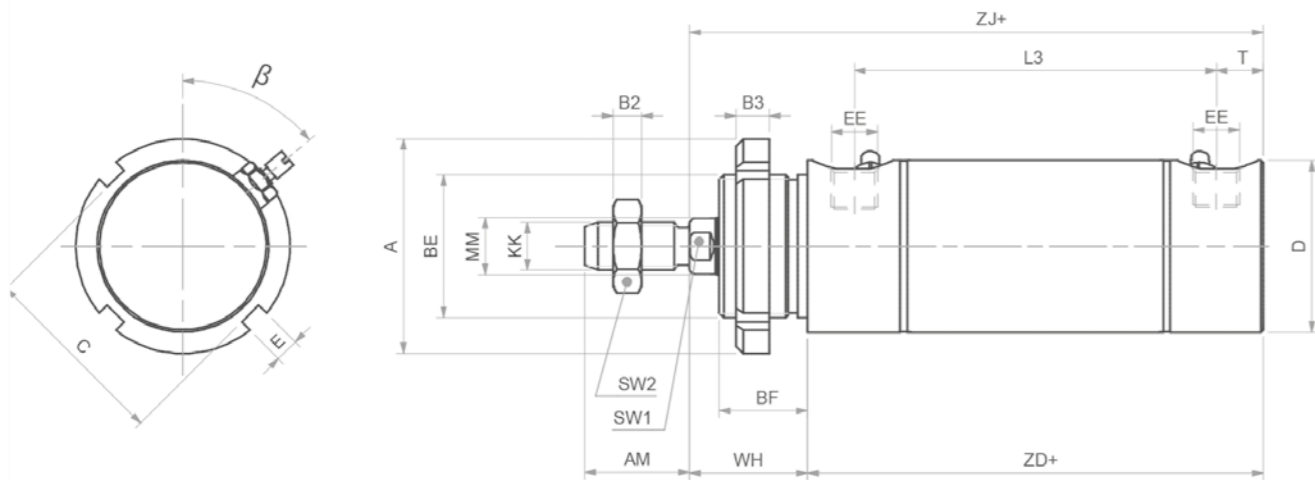

Rondcilinder Ø32 - Ø63

VDM/T3

De VDM/T3 clean profile cilinders van Artec zijn verkrijgbaar van Ø32 tot en met Ø63 mm. Deze dubbelwerkende cilinders zijn standaard uitgevoerd met een magneet en instelbare einddemping.

De V-serie cilinders bestaan uit RVS 316 profielbuis en hebben standaard polyurethaan afdichtingen. De voorkap van de VDM/T3 is glad, de achterkap voorzien van een schaniergat.

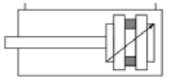

- Dubbelwerkend
- RVS 316
- Met magneet
- PU afdichtingen
- Ook in speciale bouw mogelijk

model	VDM/T3
diameters	Ø32, Ø40, Ø50 en Ø63 mm
standaard slaglengtes	25, 50, 80, 100, 125, 150, 160, 200, 250, 300, 320, 350, 400, 450, 500 mm Afwijkende slaglengtes op aanvraag.



Maatvoering en krachten model VDM/T3

maatvoering tabel (maten in mm)																		
cilinder	AM	β	B2	ØCD	ØD	EE	EW	KK	L3	M3	ØMM	PL3	SW1	SW2	U3	WH	XC+	ZD+
Ø32	22	50°	6	10	36	G1/8"	26	M10x1,25	77	13	12	36,5	10	17	10	11	142	141
Ø40	24	50°	7	12	44	G1/4"	28	M12x1,25	83	16	16	45,5	13	19	10	8	160	162
Ø50	32	50°	8	12	54	G1/4"	32	M16x1,5	82	16	20	53	17	24	12	8	170	174
Ø63	32	50°	8	16	67	G3/8"	40	M16x1,5	96	21	20	58,5	17	24	12	8	190	194

(+ slaglengte)

krachten tabel (bij 6 bar)		
cilinder	F in	F out
Ø32	415 N	483 N
Ø40	633 N	753 N
Ø50	990 N	1178 N
Ø63	1682 N	1870 N

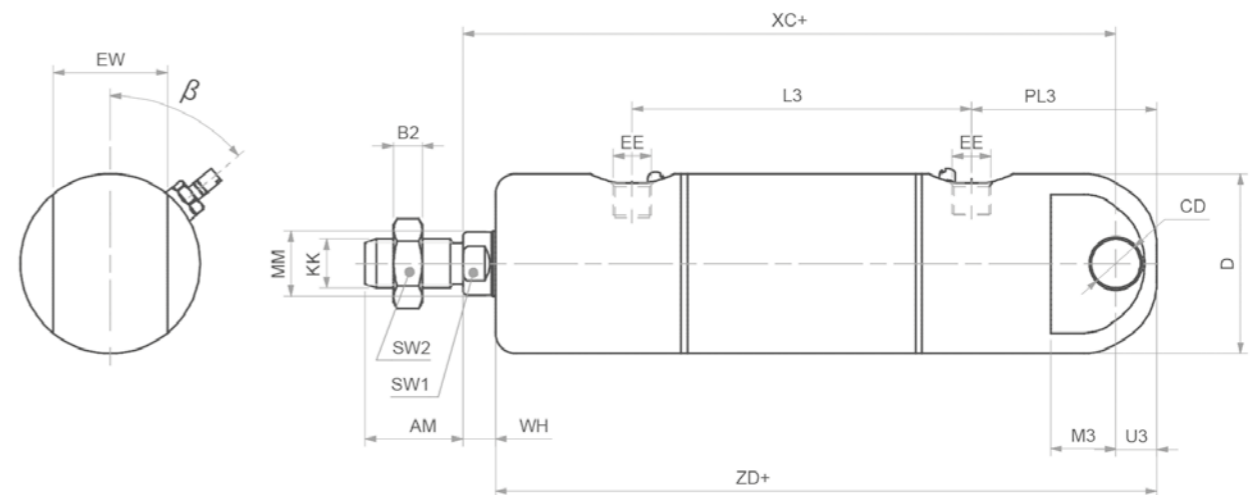

Rondcilinder Ø32 - Ø63

VDM/T4

De VDM/T4 clean profile cilinders van Artec zijn verkrijgbaar van Ø32 tot en met Ø63mm. Deze dubbelwerkende cilinders zijn standaard uitgevoerd met een magneet en instelbare einddemping.

De V-serie cilinders bestaan uit RVS 316 profielbuis en hebben standaard polyurethaan afdichtingen. De voorkap van de VDM/T4 is glad en de achterkap is voorzien van een sferisch lager.

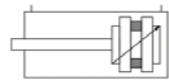

- Dubbelwerkend
- RVS 316
- Met magneet
- PU afdichtingen
- Ook in speciale bouw mogelijk

model	VDM/T4
diameters	Ø32, Ø40, Ø50 en Ø63 mm
standaard slaglengtes	25, 50, 80, 100, 125, 150, 160, 200, 250, 300, 320, 350, 400, 450, 500 mm Afwijkende slaglengtes op aanvraag.



Maatvoering en krachten model VDM/T4

maatvoering tabel (maten in mm)																					
cilinder	α	AM	β	B2	ØCD	ØD	EE	EP	EX	KK	L3	M4	ØMM	PL4	SW1	SW2	U4	WH	XC+	ZD+	ZJ+
Ø32	13°	22	50°	6	10	36	G1/8"	10,5	14	M10x1,25	77	13	12	36,5	10	17	15	16	142	141	157
Ø40	13°	24	50°	7	12	44	G1/4"	12	16	M12x1,25	83	16	16	45,5	13	19	17	15	160	162	177
Ø50	15°	32	50°	8	16	54	G1/4"	15	21	M16x1,5	82	20	20	53	17	24	20	15	170	175	190
Ø63	15°	32	50°	8	16	67	G3/8"	15	21	M16x1,5	96	21	20	58	17	24	22	17	190	195	212

(+ slaglengte)

krachten tabel (bij 6 bar)		
cilinder	F in	F out
Ø32	415 N	483 N
Ø40	633 N	753 N
Ø50	990 N	1178 N
Ø63	1682 N	1870 N

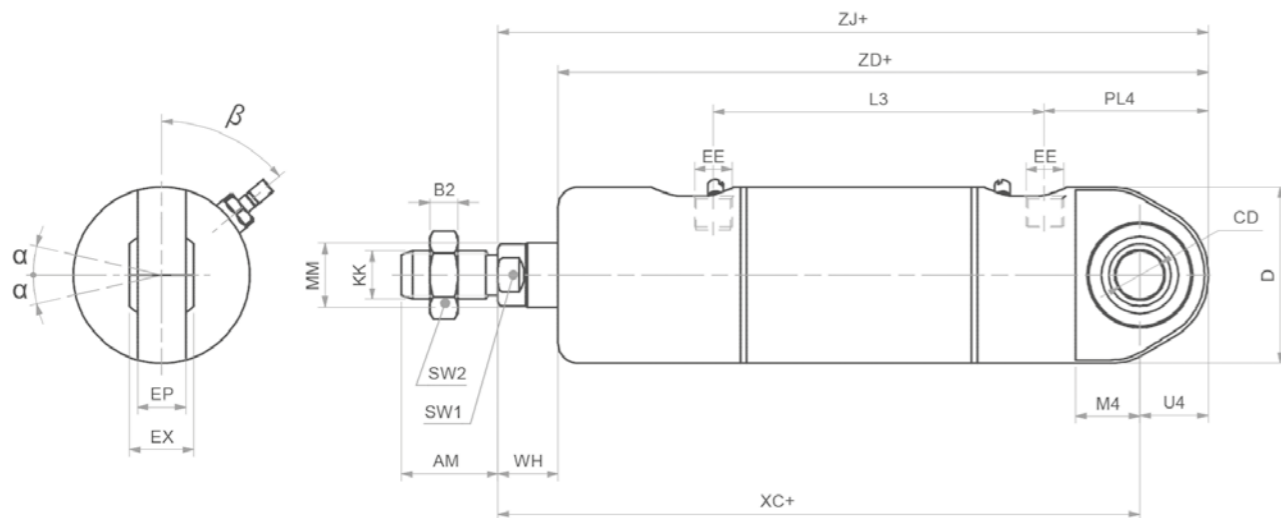

ISO 6432 cilinder

MelQ serie

Onze speciaal ontwikkelde ISO 6432 cilinder in de RC uitvoering heeft de beproefde stangafdichting schraper uit twee delen, welke met een snap ring opgesloten zitten. De stangpakking is van een speciale PU afdichting en de schraper is van POM.

Deze cilinder is speciaal ontwikkeld en uitgetest in de agrarische sector en is de nieuwste toevoeging aan het MelQ pakket. Uiteraard is de cilinder bestand tegen omgevingsinvloeden, zoals hoge luchtvochtigheid en de sterke concentraties ammoniak in de lucht.

- ✓ Beste standtijd PU afdichtingen
- ✓ Uitwisselbaar met alle ISO 6432 cilinders
- ✓ RVS zuigerstang
- ✓ Scherp geprijsd
- ✓ Veel opties

Technische specs

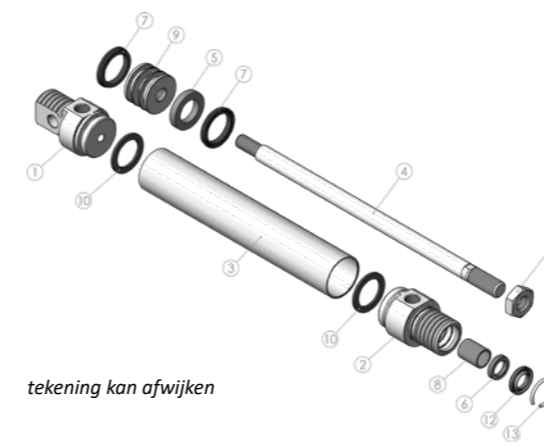

tekening kan afwijken

materialen		
Cilinderkappen	1,2	Corrosie bestendig aluminium
Cilinderbuis	3	RVS 304
Zuigerstang	4	RVS 303
Magneet	5	Plastoferriet
Afdichtingen	6,7	Polyurethaan PU
Lagerbus	8	CSB-40
Zuiger	9	Messing
Eindslagdemping	10	NBR
Moeren	11	Staal verzinkt
Schraapring	12	POM
Snap ring	13	Carbonstaal

eigenschappen	
werkdruk	tot 10 bar
temperatuur	-20°C - +80°C, hoger op aanvraag
uitwisselbaarheid	alle ISO 6432 cilinders

Uitwisselbaarheid ISO 1552

De DEM/RC serie cilinders zijn uitwisselbaar met ISO 6432 cilinders van onder andere Camozzi, SMC, Metalwork, Parker en Festo. Neem contact op over de mogelijkheden van uitwisselbaarheid.

Opbouw artikelnummer

DEM	025	-	0500	/	RC
	Diameter (mm)		Slaglengte (mm)		Versie
	016, 020, 025		Zie slaglengtetabel		/RC
Serie					
DEM Cilinderbuis, dubbelwerkend, magnetisch					



ISO 6432 cilinder Ø16 | Ø25

DEM/RC

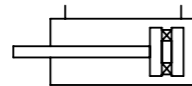

- Dubbelwerkend
- DEM met magneet
- PU afdichtingen
- Ook in speciale bouw mogelijk

model	DEM/RC
diameters	Ø16, Ø20, Ø25 mm
standaard slaglengtes	10, 25, 50, 80, 100, 125, 160, 200, 250, 320, 400, 500 mm Afwijkende slaglengtes, tot 1000 mm, op aanvraag.

Maatvoering en krachten ISO 6432 cilinders Ø16 - Ø25 model DEM/RC

maatvoering tabel (maten in mm)														krachten tabel (bij 6 bar)			
cilinder	AM	BE	BF	CD	CH	EE	EW	KK	ØKV	L	L2+	M+	ØMM	XC+	cilinder	F in	F out
Ø16	16	M16x1.5	17	6	5	M5	12	M6	21	9	53	109	6	82	Ø16	96 N	108 N
Ø20	20	M22x1.5	20	8	7	G1/8	16	M8	27	12	67	131	8	95	Ø20	144 N	168 N
Ø25	22	M22x1.5	22	8	9	G1/8	16	M10x1.25	30	12	68	140	10	104	Ø25	216 N	264 N

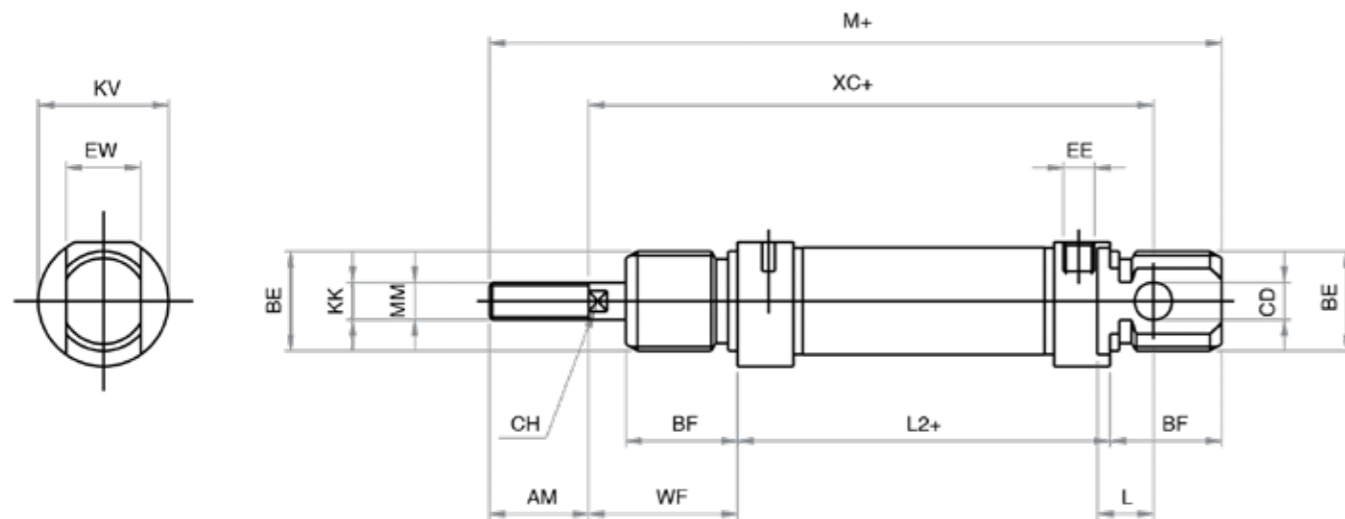

ISO 6432 toebehoren Ø8 - Ø25

We hebben alle gangbare montage toebehoren voor u op voorraad. Dankzij de ISO 6432 normering zijn de meeste van deze producten één op één gelijk met andere fabricaten en dus probleemloos uitwisselbaar. Voor aanvullende informatie zoals maten en STEP-files kunt u terecht bij uw dealer.

Gaffel met pen en clip - ISO 8140 - AP2



maatvoering tabel (maten in mm)											
cilinder	A1	A2	B1	B2	G	L1	L2	L3	ØD1	ØD2	ØD3
Ø8-10	8	8	4	4	8	21	16	6	4	M4x0,7	8
Ø12-16	12	12	6	6	12	31	24	9	6	M6x1	10
Ø20	16	16	8	8	16	42	32	12	8	M8x1,25	14
Ø25	20	20	10	10	20	52	40	15	10	M10x1,25	18

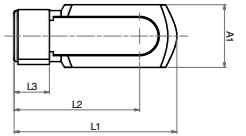

	Ø8	Ø10	Ø12	Ø16	Ø20	Ø25
Staal verzinkt	RD001390	RD001391	RD001392	RD001392	RD001393	RD001393
RVS 316	RD001390/IC	RD001391/IC	RD001392/IC	RD001392/IC	RD001393/IC	RD001393/IC

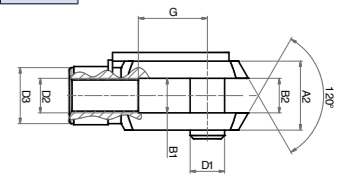

Gaffel met pen en circlip - ISO 8140 - AP2



maatvoering tabel (maten in mm)											
cilinder	A1	A2	B1	B2	G	L1	L2	L3	ØD1	ØD2	ØD3
Ø8-10	8	8	4	4	8	21	16	6	4	M4x0,7	8
Ø12-16	12	12	6	6	12	31	24	9	6	M6x1	10
Ø20	16	16	8	8	16	42	32	12	8	M8x1,25	14
Ø25	20	20	10	10	20	52	40	15	10	M10x1,25	18

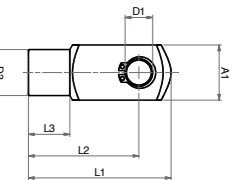

	Ø8	Ø10	Ø12	Ø16	Ø20	Ø25
Polypropyleen	RD001390/PP	RD001391/PP	RD001392/PP	RD001392/PP	RD001393/PP	RD001393/PP

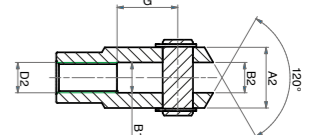

Kogelkopscharnier - ISO 8139 - AP6



maatvoering tabel (maten in mm)																
cilinder	a°	B	C1	D1	D2	D3	D4	D5	DK	D	H1	L3	L4	L5	L7	W
Ø8-10	13	8	6	7,7	18	M4	9	11	11,11	5	27	10	36	4	10	9
Ø12-16	13	9	6,75	8,9	20	M6	10	13	12,7	6	30	12	40	5	11	11
Ø20	14	12	9	10,4	24	M8	12,5	16	15,87	8	36	16	48	5	13	14
Ø25	13	14	10,5	12,9	28	M10x1,25	15	19	19,05	10	43	20	57	6,5	15	17

	Ø8	Ø10	Ø12	Ø16	Ø20	Ø25
Staal verzinkt / brons / PTFE	RD000002	RD000003	RD000004	RD000004	RD000005	RD000005
RVS 304	RD000002/IC	RD000003/IC	RD000004/IC	RD000004/IC	RD000005/IC	RD000005/IC
Polypropyleen	RD000002/PP	RD000003/PP	RD000004/PP	RD000004/PP	RD000005/PP	RD000005/PP

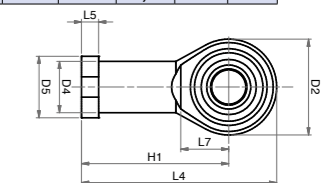

Zuigerstangmoer - DIN 439B



maatvoering tabel (maten in mm)			
cilinder	A	B	C
Ø8-10	M4	7	3,2
Ø12-16	M6	10	4
Ø20	M8	13	5
Ø25	M10x1,25	17	5

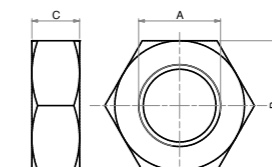

	Ø8	Ø10	Ø12	Ø16	Ø20	Ø25
Staal verzinkt	PI-01300040001	PI-11360060001	PI-11360080001	PI-11360080001	PI-11380100125	PI-11380100125
RVS 304	PI-51090040001	PI-55090060001	PI-55090080001	PI-55090080001	PI-55092100125	PI-55092100125

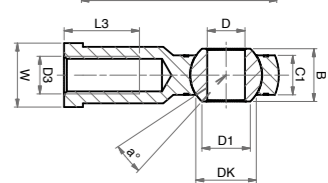

Moer huis - DIN 439B



maatvoering tabel (maten in mm)			
cilinder	A	B	C
Ø8-10	M12x1,25	19	7
Ø12-16	M16x1,5	22	6
Ø20-25	M22x1,5	27	8

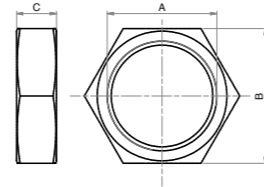

	Ø8	Ø10	Ø12	Ø16	Ø20	Ø25
Staal verzinkt	PI-11380120125		PI-11380160150		PI-11380220150	
RVS 304	PI-51092120125		PI-51092160150		PI-51092220150	

Flexibele zuigerstangkop



maatvoering tabel (maten in mm)												
cilinder	A	a°	B	C	D	E	ØF	ØG	ØH	I	SW	SW1
Ø12-16	M6x1	8	37	12	2,5	17,5	6	8,5	14,5	13	5	7
Ø20	M8x1,25	8	50	16	4	23,5	8	12,5	19	17	7	10
Ø25	M10x1,25	8	71	20	7	36	14	21,5	32	30	12	19

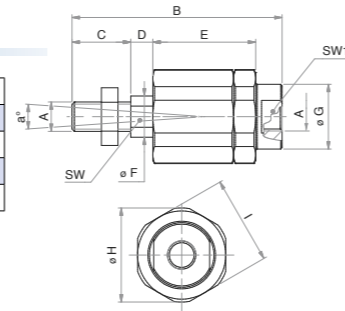

	Ø12	Ø16	Ø20	Ø25
Staal verzinkt	RD101580		RD101581	RD101582

Voetmontageplaat - ISO 6432 - MS3



maatvoering tabel (maten in mm)											
cilinder	A	B	C	D	E	F	G	H	R1	R2	
Ø8-10	25	12	3	4,5	11	16	35	16	10	1,5	
Ø12-16	32	16,1	4	5,5	14	20	42	20	13	2	
Ø20-25	40	22,1	5	6,6	17	25	54	25	20	2,5	

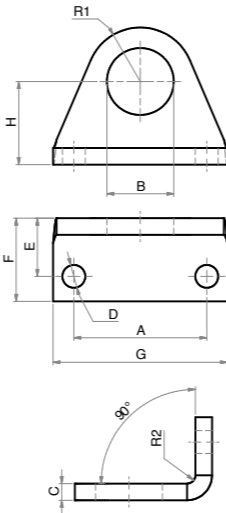

	Ø8	Ø10	Ø12	Ø16	Ø20	Ø25
Staal verzinkt	RD001590		RD001592		RD001593	
RVS 304	RD001590/IC		RD001592/IC		RD001593/IC	

Haaks contrascharnier - ISO 6432 - MP3



maatvoering tabel (maten in mm)										
Ø	B	B1	C	E	H	L	N	O	R	S
Ø8 - Ø10	4,5	4	12,5	3,75	24	20	8,1	18	5	1,5
Ø12 - Ø16	5,5	6	15	5	27	25	12,1	24	7	1,5
Ø20 - Ø25	6,6	8	20	6	30	32	16,1	31	10	2

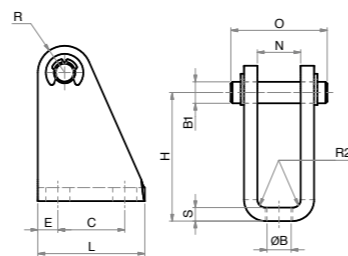

	Ø8	Ø10	Ø12	Ø16	Ø20	Ø25
Staal verzinkt	RD001020		RD001021		RD001022	
RVS 304	RD001020/IC		RD001021/IC		RD001022/IC	

Montageflens - ISO 6432 - MF8



maatvoering tabel (maten in mm)						
cilinder	A	B	C	R	R1	S
Ø8-10	12	4,5	30	11	5	3
Ø12-16	16	5,5	40	15	6	4
Ø20-25	22	6,5	50	20	8	5

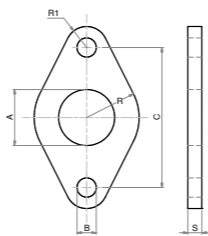

	Ø8	Ø10	Ø12	Ø16	Ø20	Ø25
Staal verzinkt	RD001570		RD001572		RD001573	
RVS 304	RD001570/IC		RD001572/IC		RD001573/IC	

Toebehoren rondcilinder Ø32 | Ø63

We hebben alle gangbare montage toebehoren voor u op voorraad. Dankzij de ISO normering zijn de meeste van deze producten één op één gelijk met andere fabricaten en dus probleemloos uitwisselbaar. Voor aanvullende informatie zoals maten en STEP-files kunt u terecht bij uw dealer.

Gaffel met pen en clip - ISO 8140 - AP2



maatvoering tabel (maten in mm)											
cilinder	A1	A2	B1	B2	G	L1	L2	L3	ØD1	ØD2	ØD3
Ø32	20	20	10	10	20	52	40	15	10	M10x1,25	18
Ø40	24	24	12	12	24	62	48	18	12	M12x1,25	20
Ø50-63	32	32	16	16	32	83	64	24	16	M16x1,5	26

	Ø32	Ø40	Ø50	Ø63
Staal verzinkt	RD001393	RD001394	RD001395	

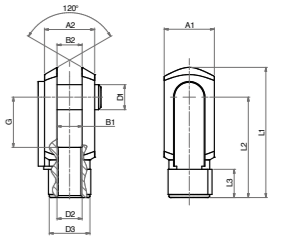

Gaffel met pen en splitpen - ISO 8140 - AP2



maatvoering tabel (maten in mm)											
cilinder	A1	A2	B1	B2	G	L1	L2	L3	ØD1	ØD2	ØD3
Ø32	20	20	10	10	20	52	40	15	10	M10x1,25	18
Ø40	24	24	12	12	24	62	48	18	12	M12x1,25	20
Ø50-63	32	32	16	16	32	83	64	24	16	M16x1,5	26

	Ø32	Ø40	Ø50	Ø63
Staal verzinkt	RD001392/SP	RD001394/SP	RD001395/SP	
RVS 304	RD001393/IC	RD001394/IC	RD001395/IC	
Polypropyleen	RD001393/PP	RD001394/PP	RD001395/PP	

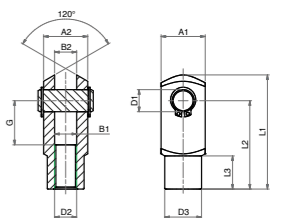

Kogelkopscharnier - ISO 8139 - AP6



maatvoering tabel (maten in mm)																
cilinder	°a	B	C1	D1	D2	D3	D4	D5	DK	ØD	H1	L3	L4	L5	L7	W
Ø32	13	14	10,5	12,9	28	M10x1,25	15	19	19,05	10	43	20	57	6,5	15	17
Ø40	13	16	12	15,4	32	M12x1,25	17,5	22	22,22	12	50	22	66	6,5	17	19
Ø50-63	15	21	15	19,3	42	M16x1,5	22	27	28,57	16	64	28	85	8	23	22

	Ø32	Ø40	Ø50	Ø63
Staal verzinkt	RD000005	RD000006	RD000007	
RVS 304	RD000005/IC	RD000006/IC	RD000007/IC	
Polypropyleen	RD000005/PP	RD000006/PP	RD000007/PP	

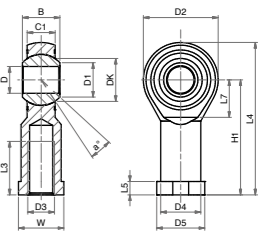

Zuigerstangmoer - DIN 439B



maatvoering tabel (maten in mm)			
cilinder	A	B	C
Ø32	M10x1,25	17	6
Ø40	M12x1,25	19	7
Ø50-63	M16x1,50	24	8

	Ø32	Ø40	Ø50	Ø63
Staal verzinkt	PI-11380100125	PI-11380120125	PI-11380160150	
RVS 304	PI-51092100125	PI-51092120125	PI-51092160150	

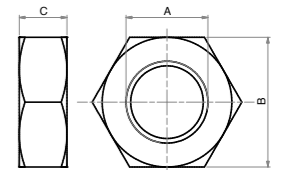

Moer huis



maatvoering tabel (maten in mm)				
cilinder	A	B	C	E
Ø32	45	M30x1,50	40	7
Ø40	50	M38x1,50	46	8
Ø50-Ø63	58	M45x1,50	52	9

	Ø32	Ø40	Ø50	Ø63
Staal verzinkt	RD160040	RD160041	RD160042	

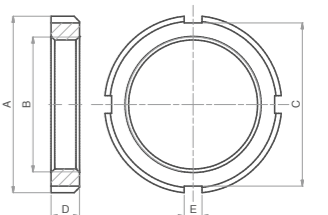

Reedswitch houder



maatvoering tabel (maten in mm)			
cilinder	F	A	B
Ø32	33,5	14	8
Ø40	41,5	14	8
Ø50	52	14	8
Ø63	65	14	8

	Ø32	Ø40	Ø50	Ø63
Kunststof	RD160001	RD160002	RD160003	RD160004

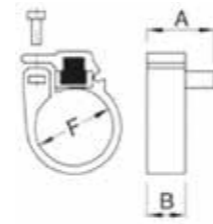

Scharnier schroef



maatvoering tabel (maten in mm)						
cilinder	A	D	E	F	I	H
Ø32	M8x1	8	14	10	5	51
Ø40	M10x1	9,5	16,5	12	6	61
Ø50	M12x1,5	11	20	14	6	75
Ø63	M14x1,5	13	28	16	8	92

	Ø32	Ø40	Ø50	Ø63
Staal verzinkt	RD160001	RD160002	RD160003	RD160004

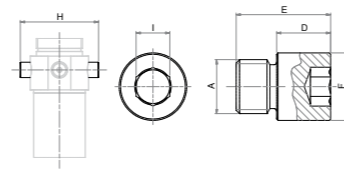

Gaffel met pen en splitpen - ISO 8140 - AP2



maatvoering tabel (maten in mm)														
cilinder	A	A3	B	C	D	E	F	G	H	H3	H4	I	L	Q
Ø32	40	6	24	20	20	35	38,1	4	12	15	10	7	8	4
Ø40	50	7	30	28	27	40	46,1	5	15	20	12	9	10	5
Ø50	54	8,5	34	36	30	45	57,1	6	18	23	14	9	10	6
Ø63	63	8,5	35	42	34	50	70,1	6	20	23	16	9	15	6

	Ø32	Ø40	Ø50	Ø63
Staal verzinkt	RD160030	RD160031	RD160032	RD16003

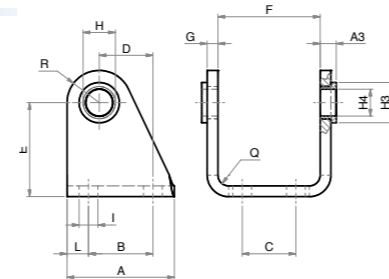

Voetmontageplaat



maatvoering tabel (maten in mm)															
cilinder	A	B	C	D	E	F	G	H	I	L	M	N	P	Q	R
Ø32	66	49	21	4	52	14	28	14	28	30	7	7	7	4	2
Ø40	80	58	30	5	60	18	30	20	33	38	9	9	10	5	2
Ø50	90	70	30	6	70	20	40	20	40	45	9	9	10	6	2
Ø63	96	80	30	6	76	20	50	20	45	45	9	9	10	6	2

	Ø32	Ø40	Ø50	Ø63
Staal verzinkt	RD160010	RD160011	RD160012	RD160013

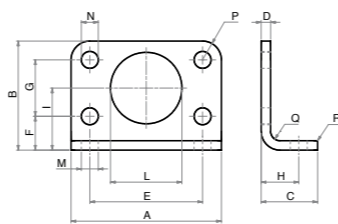

Flexibele zuigerstangkop



maatvoering tabel (maten in mm)								
cilinder	A	a°	B	C1	C	K1	ØF1	ØF
Ø32	M10x1,25	8	71	36	20	19	21,5	14
Ø40	M12x1,25	8	74,5	36	24	19	21,5	14
Ø50-63	M16x1,5	8	104	53	32	30	34	22

	Ø32	Ø40	Ø50	Ø63
Staal verzinkt	RD101582	RD101583	RD101584	

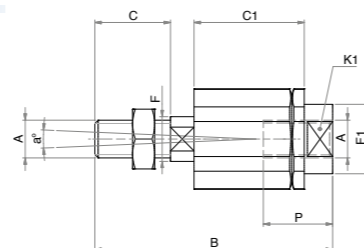

Compact en korteslag cilinders



Inhoudsopgave

Compact cilinders

ISO 21287 compact cilinders	P serie	Pagina	62
ISO 21287 com. cil. Ø20 Ø125	PS(E)M	Pagina	63
ISO 21287 com. cil. Ø20 Ø125	PDM(A)	Pagina	63
ISO 21287 com. cil. Ø20 Ø125	PDMP(A)	Pagina	63

Toebehoren ISO 21287 P serie Pagina 68

ISO 21287 compact cilinders	X serie	Pagina	70
ISO 21287 com. cil. Ø20 Ø100	XS(E)M	Pagina	71
ISO 21287 com. cil. Ø20 Ø200	XDM(A)	Pagina	71
ISO 21287 com. cil. Ø20 Ø200	XDMP(A)	Pagina	71

Unitop compact cilinders	A serie	Pagina	76
Unitop compact cil. Ø20 Ø100	AS(E)M	Pagina	77
Unitop compact cil. Ø20 Ø100	ADM(A)	Pagina	77
Unitop compact cil. Ø20 Ø100	ADMP(A)	Pagina	77

Compact cilinders	K serie	Pagina	84
Compact cilinder Ø125 Ø200	KS(M)	Pagina	85
Compact cilinder Ø125 Ø200	KD(M)	Pagina	85
Compact cilinder Ø125 Ø200	KD(M)A	Pagina	85
Compact cilinder Ø125 Ø250	KD(M)P	Pagina	86

Korteslag cilinder	F serie	Pagina	90
Korteslag cilinder Ø12 Ø100	FSR/FSE	Pagina	91
Korteslag cilinder Ø12 Ø100	FS(E)M	Pagina	91
Korteslag cilinder Ø12 Ø100	FDR/FDA	Pagina	92
Korteslag cilinder Ø12 Ø100	FDM(A)	Pagina	92
Korteslag cilinder Ø20 Ø100	FDP(A)	Pagina	93
Korteslag cilinder Ø20 Ø100	FDMP(A)	Pagina	93

Toebehoren korteslag cilinders F serie Pagina 97

Korte slag blokvorm cilinder	R serie	Pagina	98
Korte slag blokv. cil. Ø12 Ø63	RS	Pagina	99
Korte slag blokv. cil. Ø12 Ø63	RD	Pagina	99

ISO 21287 compact cilinders

Compact cilinders worden veel in de machinebouw toegepast voor korte, vaak krachtige bewegingen. De relatief jonge ISO 21287 norm maakt dat ook uw compact cilinders internationaal uitwisselbaar zijn met vele andere leveranciers. Overigens waren daarvoor de meeste cilinders al uitwisselbaar volgens de maatvoering van de Unitop. Alle toebehoren van de ISO 15552 cilinders zijn op de compact cilinders te monteren. Met enige trots kunnen we zeggen dat we het meest uitgebreide pakket in de markt voeren, én van onverslaanbare kwaliteit-prijs verhouding.

De PDM Ø32 is ook verkrijgbaar met een holle zuigerstang voor pick and place vacuum toepassingen

Technische specs

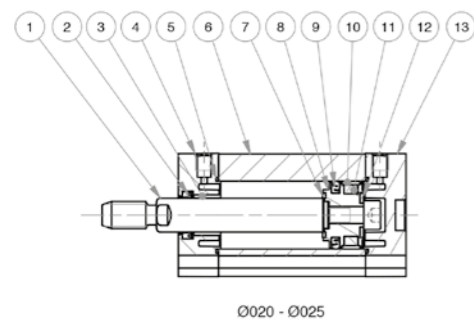

Ø020 - Ø025

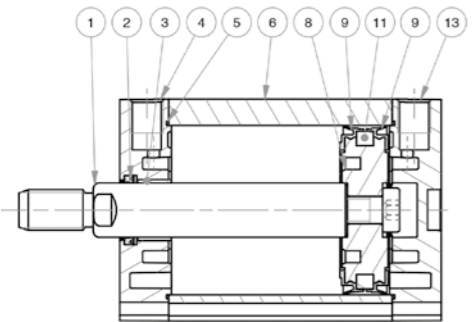

Ø032 - Ø125

tekening kan afwijken

materialen		
Zuigerstang	1	AISI 303 RVS
Afdichting	2	Polyurethaan
Lager	3	Staal met PTFE
Cilinderkappen	4,13	Geverfd gespuits aluminium
O-ring	5	NBR
Profielbuis	6	Geanodiseerd aluminium
Eindslagdemping	7,12	NBR (Ø20 - 25)
Zuiger	8	Aluminium
Afdichting	9	NBR (Ø20 - 25), PU (Ø32 - 125)
Geleideband zuiger	10	PBT met PTFE
Magneet	11	Plastoferriet
Bevestigingsschroeven		Staal verzinkt
Veer		Verenstaal
Flens		Staal Verzinkt

eigenschappen	
werkdruk	tot 10 bar
temperatuur	-20°C - +80°C
uitwisselbaarheid	alle ISO 21287

P serie

- ✓ Zeer breed pakket modellen ISO 21287
- ✓ Binnen- én buitendraad
- ✓ Concurrerend

Opbouw artikelnummer

P	D	M	0	5	0	-	0	5	0
			Diameter (mm)			Slaglengthe (mm)			
			020,025,032,040,050,063,080,100,125			Zie slaglengthetabel			
Versie									
P			Doorgaande zuigerstang						
A			Anti-rotatie						
Versie									
M			Magnetisch						
Versie									
D			Dubbelwerkend						
S			Enkelwerkend standaard in						
SE			Enkelwerkend standaard uit						
Serie									
P			Cilinderbuis met sleuven voor sensoren						

Uitwisselbaarheid ISO 21287

De P serie cilinders zijn uitwisselbaar met ISO 21287 cilinders. Neem contact op over de mogelijkheden van uitwisselbaarheid.



ISO 21287 compact cil. Ø20 | Ø125

De maximale slaglengthe van veerbediende cilinders is 60 mm. De veer kan de levensduur bepalende factor zijn. Deze cilinders hebben geen pneumatische eindslag demping. Voor modellen met buitendraad op de zuigerstang voegt u eenvoudig een M toe aan het artikelnummer.

model	PSM en PSEM
diameters	Ø20, Ø25, Ø32, Ø40, Ø50, Ø63, Ø80, Ø100 en Ø125 mm
standaard slaglengthes	5, 10, 15, 20, 25, 30, 35, 40, 50, 60 mm Afwijkende slaglengthes op aanvraag

PS(E)M

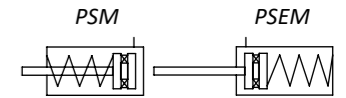

- Compact cilinders
- PU afdichtingen
- Enkelwerkend
- Veer in (PSM)
- Veer uit (PSEM)
- Marktbreed uitwisselbaar



ISO 21287 compact cil. Ø20 | Ø125

Het meest gebruikte model van de compact cilinders. Internationaal uitwisselbaar en met een perfecte standtijd. Als u kleinere diameters wenst dan Ø12 en Ø16 kunt u uitwijken naar de Unitop modellen ADM. Voor modellen met buitendraad op de zuigerstang voegt u eenvoudig een M toe aan het artikelnummer.

model	PDM en PDMA
diameters	Ø20, Ø25, Ø32, Ø40, Ø50, Ø63, Ø80, Ø100 en Ø125 mm
standaard slaglengthes	5, 10, 15, 20, 25, 30, 35, 40, 50, 60, 70, 75, 80, 90, 100, 125, 160, 200, 250, 300, 350, 400 mm Afwijkende slaglengthes op aanvraag

PDM(A)

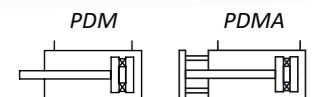

- Compact cilinders
- PU afdichtingen
- Dubbelwerkend
- Anti-rotatie (PDMA)
- Marktbreed uitwisselbaar



ISO 21287 compact cil. Ø20 | Ø125

Cilinders met doorgaande zuigerstang worden vooral toegepast in situaties waar de belasting op de zuigerstang te groot is voor de standaard modellen. Door de lagerpunten van de stang naar de twee deksels te verplaatsen (ipv deksel en zuiger) kan er een veel grotere belasting worden opgenomen, of u kunt kleinere cilinderdiameters toepassen afhankelijk van het krachten spel. Mocht u buitendraad willen hebben op de zuigerstang voegt u dan M aan het artikelnummer toe.

model	PDMP en PDMPA
diameters	Ø20, Ø25, Ø32, Ø40, Ø50, Ø63, Ø80, Ø100 en Ø125 mm
standaard slaglengthes	5, 10, 15, 20, 25, 30, 35, 40, 50, 60, 70, 75, 80, 90, 100, 125, 160, 200, 250, 300, 350, 400 mm Afwijkende slaglengthes op aanvraag

PDMP(A)

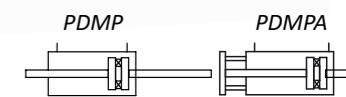

- Compact cilinders
- PU afdichtingen
- Dubbelwerkend
- Doorgaande zuigerstang
- Anti-rotatie (PDMPA)
- Marktbreed uitwisselbaar



Maatvoering en krachten ISO21287 cilinders Ø20 - Ø125 P Serie

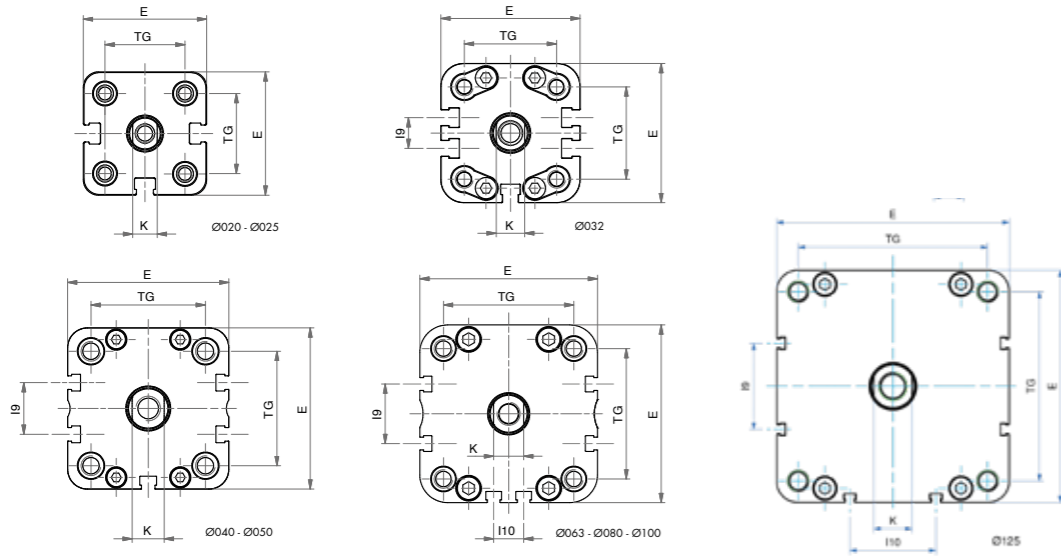

Model PSM, PSEM, PDM en PDMP

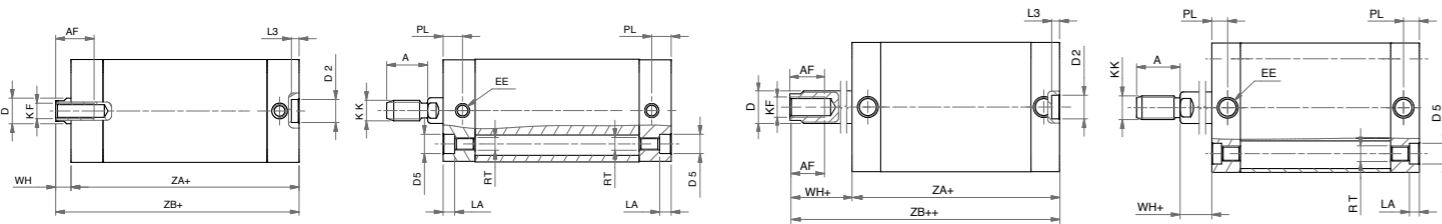

Model PSM, PDM

Model PSEM

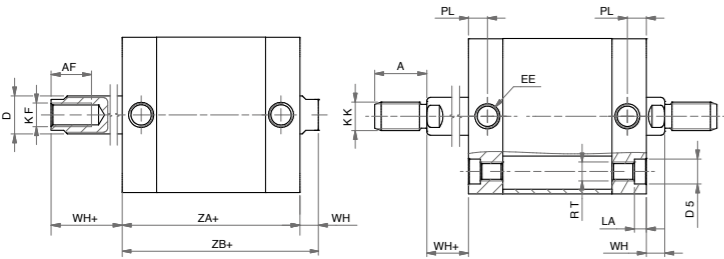

Model PDMP

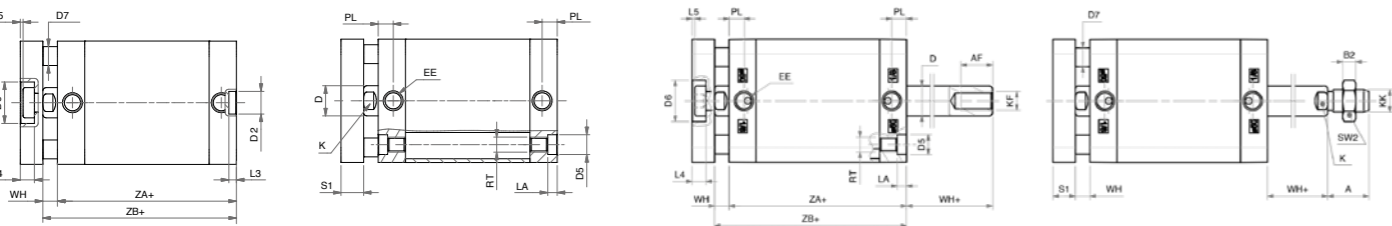

Model PDMA

Model PDMPA

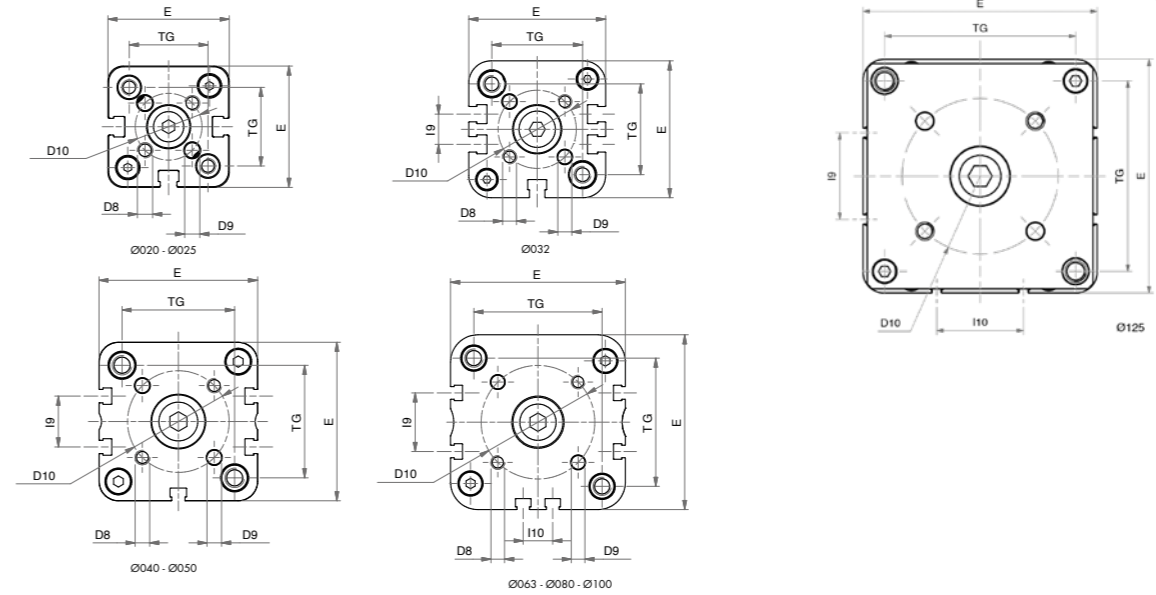

Model PDMA en PDMPA

maatvoering tabel (maten in mm)																			
cilinder	A	AF	ØD	ØD2	ØD5	ØD6	ØD7	ØD8	ØD9	ØD10	E	EE	I9	I 10	K	KF	KK	LA	L3
Ø20	16	15	10	9	7,5	11	5	M4	4	17	36	M5	-	-	8	M6	M8	4,5	3
Ø25	16	15	10	9	7,5	14	6	M5	5	22	40	M5	-	-	8	M6	M8	4,5	3
Ø32	19	15	12	9	9	17	6	M5	5	28	49	G1/8	10,8	-	10	M8	M10x1,25	5	3
Ø40	19	15	12	9	9	17	8	M5	5	33	54,5	G1/8	12,8	-	10	M8	M10x1,25	5	3
Ø50	22	17	16	12	10,5	22	10	M6	6	42	65,5	G1/8	21	-	13	M10	M12x1,25	5	4
Ø63	22	17	16	12	10,5	22	10	M6	6	50	77	G1/8	25,8	13	13	M10	M12x1,25	5	4
Ø80	28	20	20	12	13,5	28	14	M8	8	65	95,5	G1/8	30	18	17	M12	M16x1,5	3	4
Ø100	28	22	25	12	13,5	30	14	M10	10	80	113,5	G1/8	50	35	22	M12	M16x1,5	3	4
Ø125	40	25	25	12	13,5	34	14	M10	10	90	135	G1/4	50	50	22	M16	M20x1,5	-	4

maatvoering tabel (maten in mm)											
cilinder	L4	L5	PL	RT	S1	TG	WH	WH+	ZA+	ZB+	ZB++
Ø20	5	1	7,5	M5	8	22	6,5	6,5	37*	43,5*	43,5*
Ø25	5	1	7,5	M5	8	26	6	6	39*	45*	45*
Ø32	6,5	1,5	7,5	M6	10	32,5	6,5	6,5	44*	50,5*	50,5*
Ø40	6,5	1,5	8	M6	10	38	7	7	45*	52*	52*
Ø50	7,5	1,5	8	M8	12	46,5	8	8	45*	53*	53*
Ø63	7,5	1,5	7,5	M8	12	56,5	8	8	49*	57*	57*
Ø80	9	2	8	M10	14	72	9	9	54*	63*	63*
Ø100	10	3	10,5	M10	14	89	10	10	67*	77*	77*
Ø125	11,2	2,2	10,5	M12	18	110	11	11	81*	92*	92*

+ voeg de slaglengte toe aan de opgegeven maat
 ++ voeg twee maal de slaglengte toe aan de opgegeven maat
 ** voor slaglengtes 35, 40, 50 en 60mm:
 PSM25, 32, 40, 50, 63 voeg toe 20mm
 PSM08, 100 voeg toe 30mm
 PSEM20, 25, 32, 40, 50 en 63 voeg toe 10mm
 PSEM80, 100 voeg toe 20mm

PDM(P) en PDM(PA) krachten tabel (bij 6 bar)		
cilinder	F in	F out
Ø20	142 N	188 N
Ø25	248 N	295 N
Ø32	415 N	482 N
Ø40	687 N	754 N
Ø50	1058 N	1178 N
Ø63	1750 N	1869 N
Ø80	2829 N	3014 N
Ø100	4420 N	4710 N
Ø125	7069 N	7363 N

Cilinders met P in het artikelnummer leveren aan beide zijden deze kracht: F in

PSM krachten tabel (bij 6 bar)												
cil.	stand	slaglengte (mm)										
		5	10	15	20	25	30	35	40	50	60	
Ø20	Cil. in	42 N	38 N	33 N	29 N	24 N	19 N	37 N	33 N	24 N	15 N	
	Cil. uit	141 N	141 N	141 N	141 N	141 N	141 N	141 N	141 N	141 N	141 N	
Ø25	Cil. in	48 N	43 N	38 N	33 N	28 N	23 N	41 N	37 N	27 N	17 N	
	Cil. uit	241 N	241 N	241 N	241 N	241 N	241 N	241 N	241 N	241 N	241 N	
Ø32	Cil. in	50 N	46 N	42 N	38 N	35 N	31 N	40 N	38 N	24 N	30 N	
	Cil. uit	429 N	429 N	429 N	429 N	429 N	429 N	429 N	429 N	429 N	429 N	
Ø40	Cil. in	65 N	60 N	55 N	50 N	44 N	39 N	51 N	49 N	44 N	38 N	
	Cil. uit	684 N	684 N	684 N	684 N	684 N	684 N	684 N	684 N	684 N	684 N	
Ø50	Cil. in	62 N	56 N	51 N	46 N	40 N	35 N	49 N	43 N	40 N	35 N	
	Cil. uit	1110 N	1110 N	1110 N	1110 N	1110 N	1110 N	1110 N	1110 N	1110 N	1110 N	
Ø63	Cil. in	88 N	82 N	76 N	70 N	64 N	58 N	73 N	70 N	64 N	58 N	
	Cil. uit	1775 N	1775 N	1775 N	1775 N	1775 N	1775 N	1775 N	1775 N	1775 N	1775 N	
Ø80	Cil. in	145 N	139 N	132 N	125 N	119 N	112 N	127 N	124 N	118 N	111 N	
	Cil. uit	2862 N	2862 N	2862 N	2862 N	2862 N	2862 N	2862 N	2862 N	2862 N	2862 N	
Ø100	Cil. in	178 N	169 N	160 N	150 N	141 N	132 N	171 N	161 N	143 N	125 N	
	Cil. uit	4525 N	4525 N	4525 N	4525 N	4525 N	4525 N	4525 N	4525 N	4525 N	4525 N	
Ø125	Cil. in	284 N	272 N	260 N	248 N	236 N	224 N	212 N	200 N	177 N	153 N	
	Cil. uit	7066 N	7066 N	7066 N	7066 N	7066 N	7066 N	7066 N	7066 N	7066 N	7066 N	

PSEM krachten tabel (bij 6 bar)												
cil.	stand	slaglengte (mm)										
		5	10	15	20	25	30	35	40	50	60	
Ø20	Cil. in	95 N	95 N	95 N	95 N	95 N	95 N	95 N	95 N	95 N	95 N	
	Cil. uit	42 N	38 N	33 N	29 N	24 N	19 N	32 N	28 N	21 N	13 N	
Ø25	Cil. in	195 N	195 N	195 N	195 N	195 N	195 N	195 N	195 N	195 N	195 N	
	Cil. uit	48 N	43 N	38 N	33 N	28 N	23 N	27 N	25 N	21 N	17 N	
Ø32	Cil. in	362 N	362 N	362 N	362 N	362 N	362 N	362 N	362 N	362 N	362 N	
	Cil. uit	50 N	46 N	42 N	38 N	35 N	31 N	63 N	58 N	49 N	40 N	
Ø40	Cil. in	617 N	617 N	617 N	617 N	617 N	617 N	617 N	617 N	617 N	617 N	
	Cil. uit	65 N	60 N	55 N	50 N	44 N	39 N	63 N	58 N	49 N	40 N	
Ø50	Cil. in	991 N	991 N	991 N	991 N	991 N	991 N	991 N	991 N	991 N	991 N	
	Cil. uit	62 N	56 N	51 N	46 N	40 N	35 N	108 N	101 N	88 N	75 N	
Ø63	Cil. in	1656 N	1656 N	1656 N	1656 N	1656 N	1656 N	1656 N	1656 N	1656 N	1656 N	
	Cil. uit	88 N	82 N	76 N	70 N	64 N	58 N	108 N	101 N	88 N	75 N	
Ø80	Cil. in	2677 N	2677 N	2677 N	2677 N	2677 N	2677 N	2677 N	2677 N	2677 N	2677 N	
	Cil. uit	145 N	139 N	132 N	125 N	119 N	112 N	124 N	115 N	97 N	79 N	
Ø100	Cil. in	4235 N	4235 N	4235 N	4235 N	4235 N	4235 N	4235 N	4235 N	4235 N	4235 N	
	Cil. uit	178 N	169 N	160 N	150 N	141 N	132 N	211 N	199 N	175 N	151 N	
Ø125	Cil. in	6772 N	6772 N	6772 N	6772 N	6772 N	6772 N	6772 N	6772 N	6772 N	6772 N	
	Cil. uit	284 N	272 N	260 N	248 N	236 N	224 N	212 N	200 N	177 N	153 N	

Maximaal toelaatbare belastingen P serie

Omdat door de compacte bouw de oplegpunten (zuiger – zuigerstanglager) kort bij elkaar liggen zijn de toelaatbare belastingen haaks op de zuigerstang (buigende momenten) kleiner dan bij ISO 15552 en ISO 6432 cilinders. We geven onderstaand de maximale belastingen op. Voor krachten die werken in de bewegingsrichting van de zuigerstang (duwen / trekken) geldt de tabel van de cilinderkrachten bij 6 bar.

Gebruik van de tabellen: maximaal toelaatbare belasting

- Kies de juiste tabel aan de hand van de genoemde cilindermodellen.
- Bepaal in uw machineontwerp de maximale afstand van de verticale belasting (hartlijn) ten opzichte van het zuigerstangdeksel : X
- Zoek in de grafiek het snijpunt op van de belasting in N en de maat X
- Controleer voor akkoord of dit snijpunt onder de lijn van de gekozen cilinderdiameter valt in de grafiek

Maximaal toelaatbare belastingen

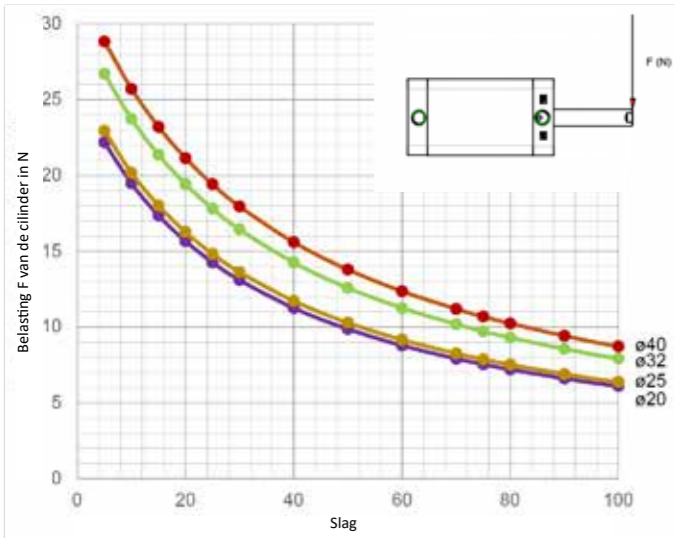

model PDM, PSM en PSEM

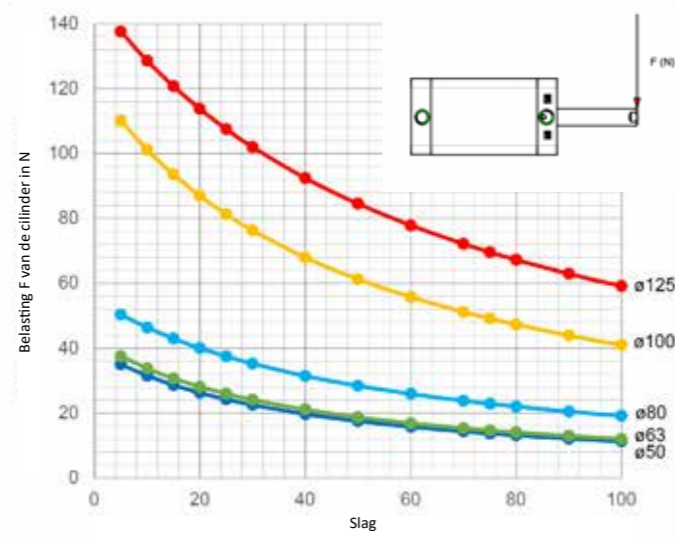

Maximaal toelaatbare belastingen

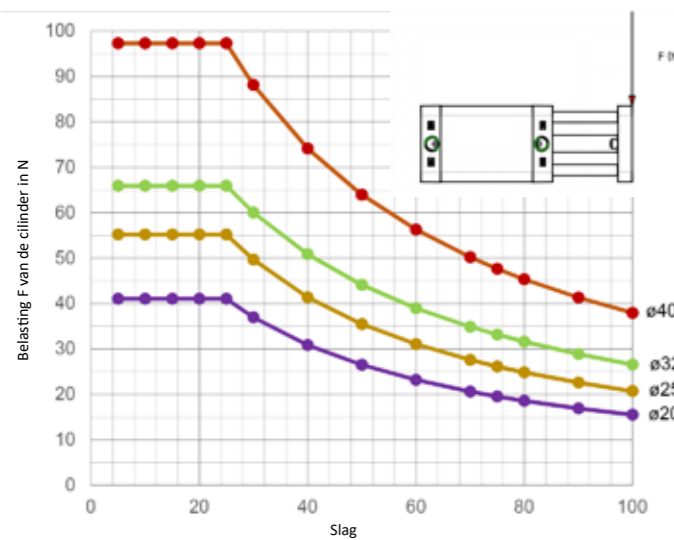

model PDMA

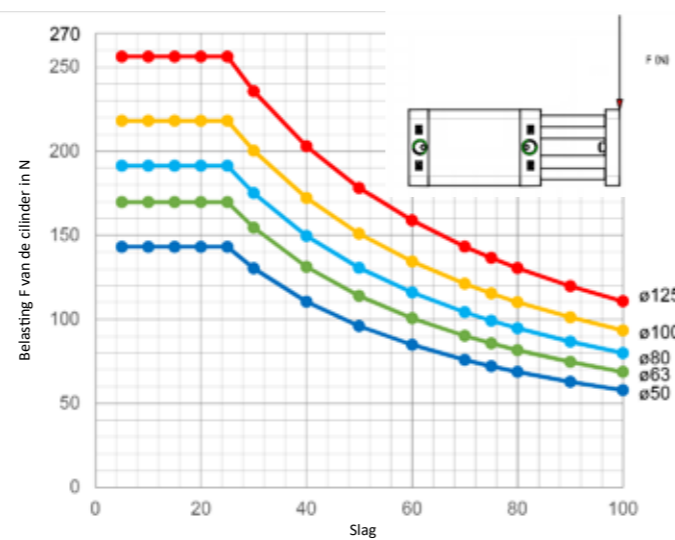

Maximaal toelaatbare belastingen

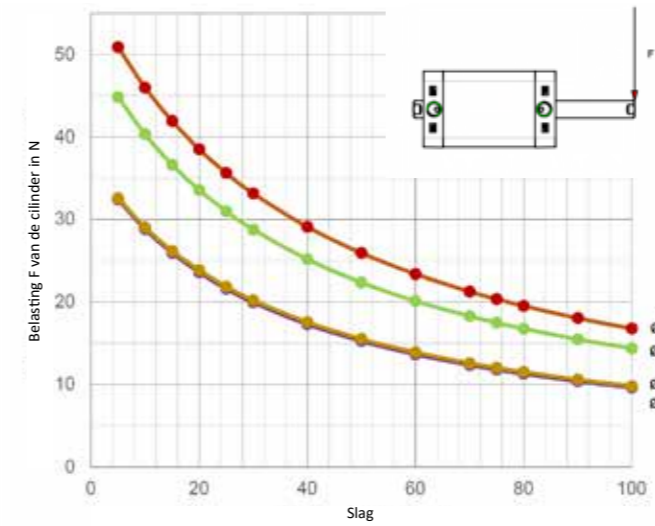

model PDMP

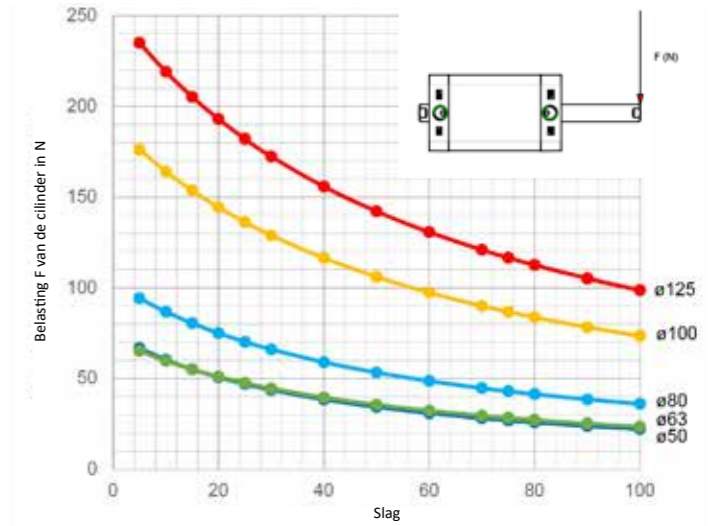

Maximaal toelaatbare belastingen

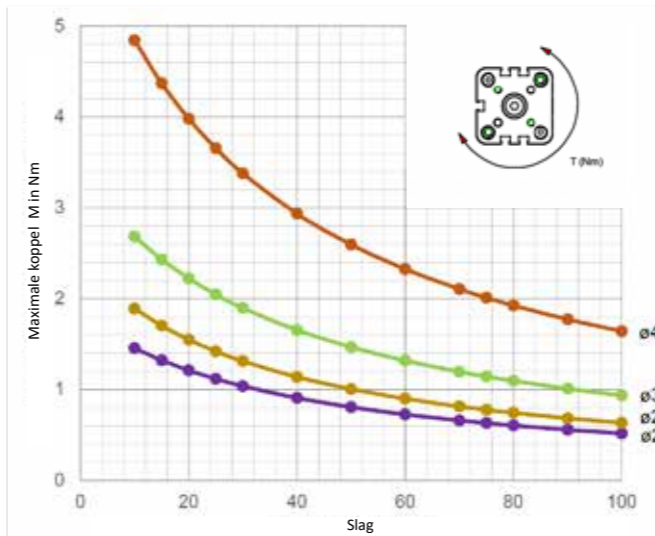

model PDMA en PDMPA

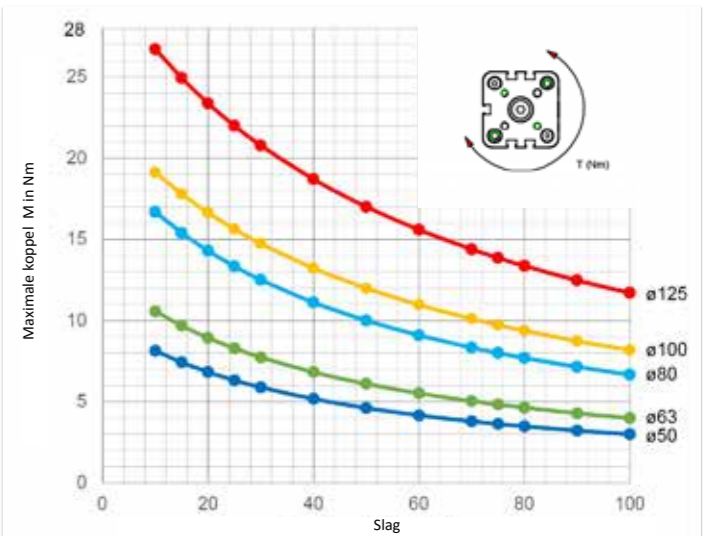

Gebruik tabel: maximaal dwarskoppel

- Door lasten excentrisch aan de onverdraaibare cilinders te bevestigen zal een koppel op de geleidestangen komen. U dient gebaseerd op uw constructie het optreden van de koppel (zwaartepunt afstand x belasting) te bepalen en te vergelijken met de toelaatbare uitlading van de betreffende cilinder diameter.

Toebehoren ISO 21287

P serie

We hebben alle gangbare montage toebehoren voor u op voorraad. Dankzij de ISO normering zijn de meeste van deze producten één op één gelijk met andere fabricaten en dus probleemloos uitwisselbaar. Kijkt u voor aanvullende informatie zoals maten en STEP-files op onze website.

ISO 21287 Achterscharnier (MP4)



maatvoering tabel (maten in mm)										
cilinder	EW	E	FL	L1	L4	L	MR	ØCD	ØD	TG
Ø20	-	-	-	-	-	-	-	-	-	-
Ø25	-	-	-	-	-	-	-	-	-	-
Ø32	26	45	22	5	5,5	13	10	10	30	32,5
Ø40	28	52	25	5	5,5	16	12	12	35	38
Ø50	32	65	27	5	6,5	16	12	12	40	46,5
Ø63	40	75	32	5	6,5	21	16	16	45	56,5
Ø80	50	93	36	5	10	22	16	16	45	72
Ø100	60	110	41	5	10	27	20	20	55	89
Ø125	70	134	50	7	10	30	25	25	60	110

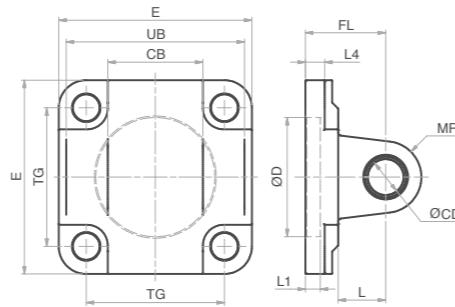

	Ø20	Ø25	Ø32	Ø40	Ø50	Ø63	Ø80	Ø100	Ø125
Aluminium	ACP 20	ACP 25	RD001520	RD001521	RD001522	RD001523	RD001524	RD001525	RD001526

ISO 21287 Achterscharnier met lager (MP6)



maatvoering tabel (maten in mm)											
cilinder	DL	EP	EX	E	L1	L4	L	MS	ØCX	ØD	TG
Ø32	22	10,5	14	45	7	5,5	12	16	10	30	32,5
Ø40	25	12	16	52	7	5,5	15	18	12	35	38
Ø50	27	15	21	65	7	6,5	15	21	16	40	46,5
Ø63	32	15	21	75	7	6,5	20	23	16	45	56,5
Ø80	36	18	25	95	9	10	20	28	20	45	72
Ø100	41	18	25	115	9	10	25	30	20	55	89
Ø125	50	25	37	140	9	10	30	40	30	60	110

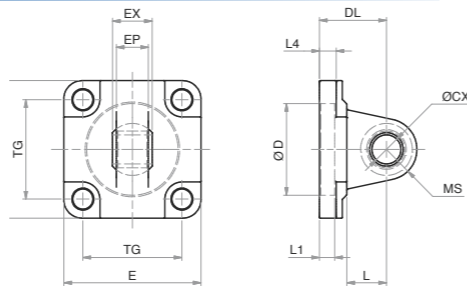

	Ø32	Ø40	Ø50	Ø63	Ø80	Ø100	Ø125
Aluminium	RD000030/ALU	RD000031/ALU	RD000032/ALU	RD000033/ALU	RD000034/ALU	RD000035/ALU	RD000036/ALU

ISO 21287 Achterscharnier (MP2)



maatvoering tabel (maten in mm)											
cilinder	CB	E	FL	L1	L4	L	MR	ØCD	ØD	TG	UB
Ø32	26	45	22	5	5,5	13	10	10	30	32,5	45
Ø40	28	52	25	5	5,5	16	12	12	35	38	52
Ø50	32	65	27	5	6,5	16	12	12	40	46,5	60
Ø63	40	75	32	5	6,5	21	16	16	45	56,5	70
Ø80	50	93	36	5	10	22	16	16	45	72	90
Ø100	60	110	41	5	10	27	20	20	55	89	110
Ø125	70	134	50	7	10	30	25	25	60	110	130

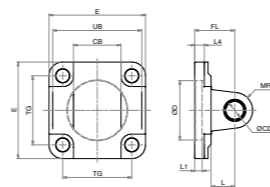

	Ø32	Ø40	Ø50	Ø63	Ø80	Ø100	Ø125
Aluminium/Staal verzinkt	RD001500	RD001501	RD001502	RD001503	RD001504	RD001505	RD001506
RVS 304	RD001500/IC	RD001501/IC	RD001502/IC	RD001503/IC	RD001504/IC	RD001505/IC	RD001506/IC

*Pen is conform ISO 15552-AA4

ISO 21287 Montageflens (MF1-MF2)

maatvoering tabel (maten in mm)				
cilinder	A3	B5	I7	I
Ø20	36	70	55	22
Ø25	40	76	60	26

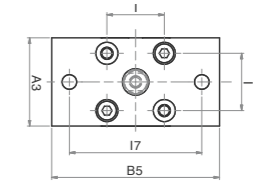

maatvoering tabel (maten in mm)									
cilinder	E	L4	MF	ØD	ØFB	R	TF	TG	UF
Ø32	45	5	10	30	7	32	64	32,5	80
Ø40	52	5	10	35	9	36	72	38	90
Ø50	65	6,5	12	40	9	45	90	46,5	110
Ø63	75	6,5	12	45	9	50	100	56,5	120
Ø80	95	9	16	45	12	63	126	72	150
Ø100	115	9	16	55	14	75	150	89	170
Ø125	140	10,5	20	60	16	90	180	110	205

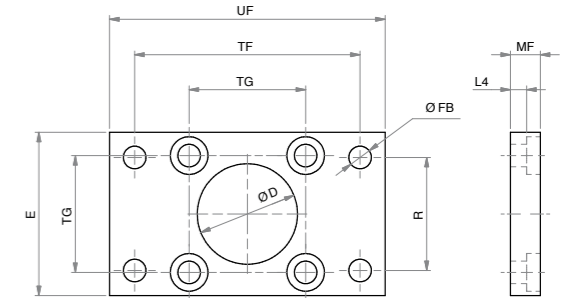

	Ø20	Ø25	Ø32	Ø40	Ø50	Ø63	Ø80	Ø100	Ø125
staal verzinkt	AFL 20	AFL 25	RD001560	RD001561	RD001562	RD001563	RD001564	RD001565	RD001566

ISO 21287 Voetmontage (MS1)



maatvoering tabel (maten in mm)											
cilinder	AH	AO	AT	AU	E	L7	ØAB	R2	TG2	TG	TR
Ø32	32	11	4	24	45	30	7	15	16,25	32,5	32
Ø40	36	8	4	28	52	30	10	17,5	19	38	36
Ø50	45	15	5	32	65	36	10	20	23,25	46,5	45
Ø63	50	13	5	32	75	35	10	22,5	28,25	56,5	50
Ø80	63	14	6	41	95	47	12	22,5	36	72	63
Ø100	71	16	6	41	115	53	14,5	27,5	44,5	89	75
Ø125	90	25	8	45	140	70	16,5	30	55	110	90

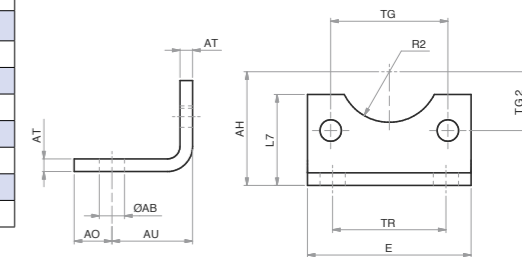

	Ø32	Ø40	Ø50	Ø63	Ø80	Ø100	Ø125
staal verzinkt	RD001580	RD001581	RD001582	RD001583	RD001584	RD001585	RD001586

Specials ISO 21287 cilinders

PTM

Dubbele kracht op hetzelfde oppervlakte

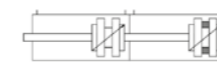

PPM

Meerstanden cilinder met 2 posities

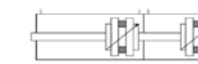

PCM

Meerstanden cilinders met 3 (gelijke slaglengte) of 4 (twee verschillende slaglengtes) vaste posities

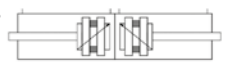

ISO 21287 compact cilinders

De X serie is de RVS uitvoering van de ISO 21287 compact cilinders. Dit maakt deze cilinders zeer robuust en corrosiebestendig. Compact cilinders worden veel in de machinebouw toegepast voor korte, krachtige bewegingen. De relatief jonge ISO 21287 norm maakt dat ook uw compact cilinders internationaal uitwisselbaar zijn met vele andere leveranciers. Alle toebehoren van de ISO 15552 cilinders zijn op de compact cilinders te monteren. Met enige trots kunnen we zeggen dat we het meest uitgebreide pakket in de markt voeren, én van onverslaanbare kwaliteit-prijs verhouding.

Technische specs

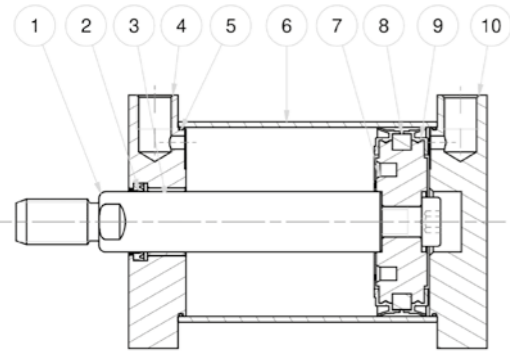

tekening kan afwijken

materialen		
Zuigerstang	1	AISI 316 RVS (Ø20 - 100) AISI 304 RVS (Ø125 - 200)
Afdichting	2	Polyurethaan
Lager	3	Staal met PTFE
Cilinderkappen	4,12	AISI 316 RVS (Ø20 - 100) AISI 304 RVS (Ø125 - 200)
O-ring	5	NBR
Profielbuis	6	AISI 304 RVS (Ø20 - 25) AISI 316 RVS (Ø32 - 100) AISI 304 RVS (Ø125 - 200)
Zuiger	7	Aluminium
Magneet	9	Plastoferriet
Flens		Staal Verzinkt
Veer		AISI 304 RVS
Bevestigingsschroeven		AISI 316 RVS (Ø20 - 100) AISI 304 RVS (Ø125 - 200)
Veer		Verenstaal
Trekstangen		AISI 316 RVS (Ø20 - 100) AISI 304 RVS (Ø125 - 200)

eigenschappen	
werkdruk	tot 10 bar
temperatuur	-20°C - +80°C
uitwisselbaarheid	alle ISO 21287

Uitwisselbaarheid ISO 21287

De X serie cilinders zijn uitwisselbaar met ISO 21287 cilinders. Neem contact op over de mogelijkheden van uitwisselbaarheid.

X serie

- ✓ Zeer breed pakket modellen ISO 21287
- ✓ Binnen- én buitendraad
- ✓ Concurrerend

Opbouw artikelnummer

X	D	M	0	5	0	-	0	5	0
Diameter (mm)		Slaglengte (mm)							
020,025,032,040,050,063,080,100,125,160,200		Zie slaglengtetabel							
Versie									
P Doorgaande zuigerstang									
A Anti-rotatie									
Versie									
M Magnetisch									
Versie									
D Dubbelwerkend									
S Enkelwerkend standaard in									
SE Enkelwerkend standaard uit									
Serie									
X Cilinderbuis met sleuven voor sensoren									



Atex certificaat op aanvraag verkrijgbaar.



ISO 21287 compact cil. Ø20 | Ø100

De maximale slaglengte van veerbediende cilinders is 50 mm. De veer kan de levensduur bepalende factor zijn. Deze cilinders hebben geen pneumatische eindslag demping. Voor modellen met buitendraad op de zuigerstang voegt u eenvoudig een M toe aan het artikelnummer.

model	XSM en XSEM
diameters	Ø20, Ø25, Ø32, Ø40, Ø50, Ø63, Ø80 en Ø100 mm
standaard slaglengtes	10, 15, 20, 25, 30, 35, 40, 50, 60 mm Afwijkende slaglengtes op aanvraag

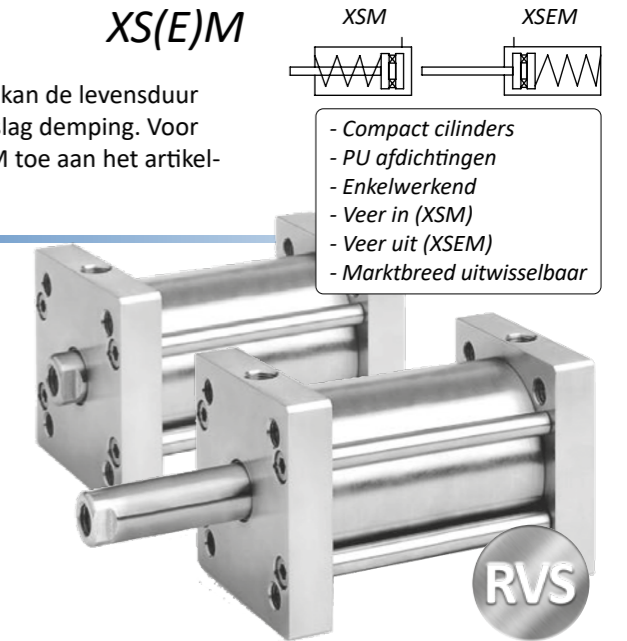

- Compact cilinders
- PU afdichtingen
- Enkelwerkend
- Veer in (XSM)
- Veer uit (XSEM)
- Marktbreed uitwisselbaar

ISO 21287 compact cil. Ø20 | Ø200

Internationaal uitwisselbaar en met een perfecte standtijd. Voor modellen met buitendraad op de zuigerstang voegt u eenvoudig een M toe aan het artikelnummer.

model	XDM en XDMA
diameters XDM	Ø20, Ø25, Ø32, Ø40, Ø50, Ø63, Ø80, Ø100, Ø125, Ø160 en Ø200 mm
diameters XDMA	Ø20, Ø25, Ø32, Ø40, Ø50, Ø63, Ø80 en Ø100 mm
standaard slaglengtes	10, 15, 20, 25, 30, 35, 40, 50, 60, 70, 75, 80, 90, 100, 125, 160, 200, 250, 300, 350, 400 mm Afwijkende slaglengtes op aanvraag

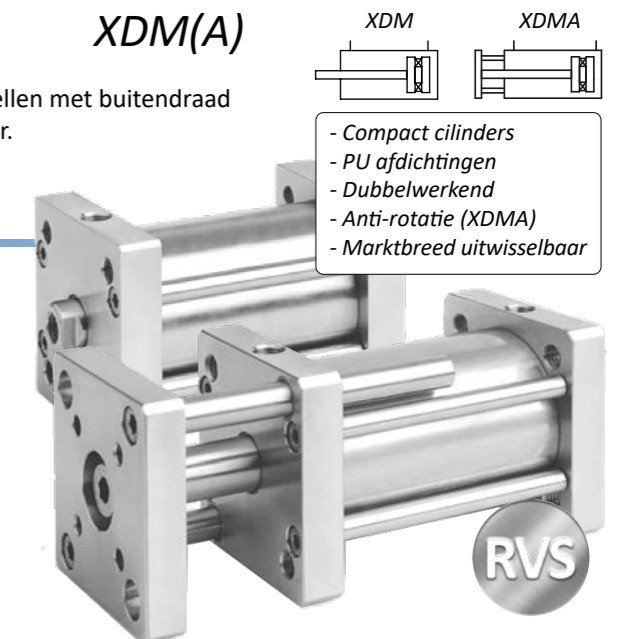

- Compact cilinders
- PU afdichtingen
- Dubbelwerkend
- Anti-rotatie (XDMA)
- Marktbreed uitwisselbaar

ISO 21287 compact cil. Ø20 | Ø200

Cilinders met doorgaande zuigerstang worden vooral toegepast in situaties waar de belasting op de zuigerstang te groot is voor de standaard modellen. Door de lagerpunten van de stang naar de twee deksels te verplaatsen (ipv deksel en zuiger) kan er een veel grotere belasting worden opgenomen, of u kunt kleinere cilinderdiameters toepassen afhankelijk van de belasting. Mocht u buitendraad willen hebben op de zuigerstang voegt u dan M aan het artikelnummer toe.

model	XDMP en XDMPA
diameters XDMP	Ø20, Ø25, Ø32, Ø40, Ø50, Ø63, Ø80, Ø100, Ø125, Ø160 en Ø200 mm
diameters XDMPA	Ø20, Ø25, Ø32, Ø40, Ø50, Ø63, Ø80 en Ø100 mm
standaard slaglengtes	10, 15, 20, 25, 30, 35, 40, 50, 60, 70, 75, 80, 90, 100, 125, 160, 200, 250, 300, 350, 400 mm Afwijkende slaglengtes op aanvraag

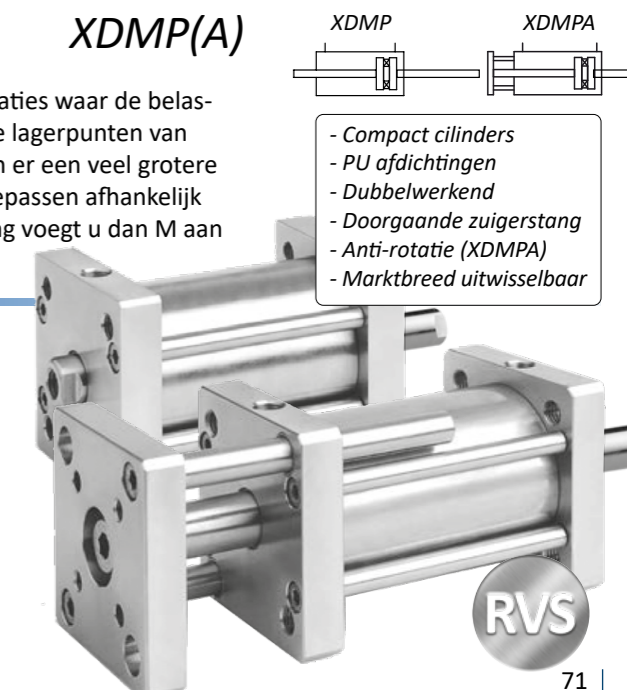

- Compact cilinders
- PU afdichtingen
- Dubbelwerkend
- Doorgaande zuigerstang
- Anti-rotatie (XDMPA)
- Marktbreed uitwisselbaar

Maatvoering en krachten ISO21287 cilinders Ø20 - Ø25 X Serie

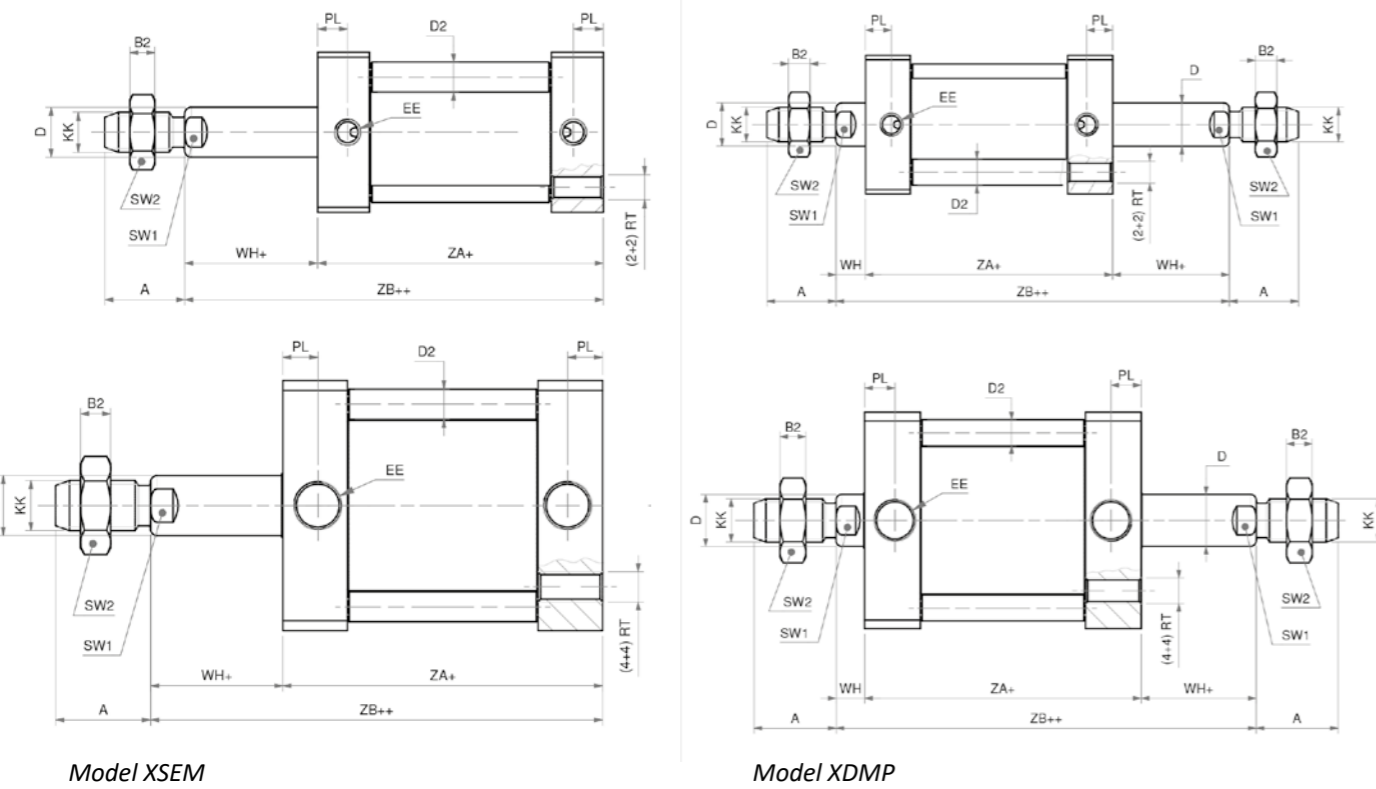
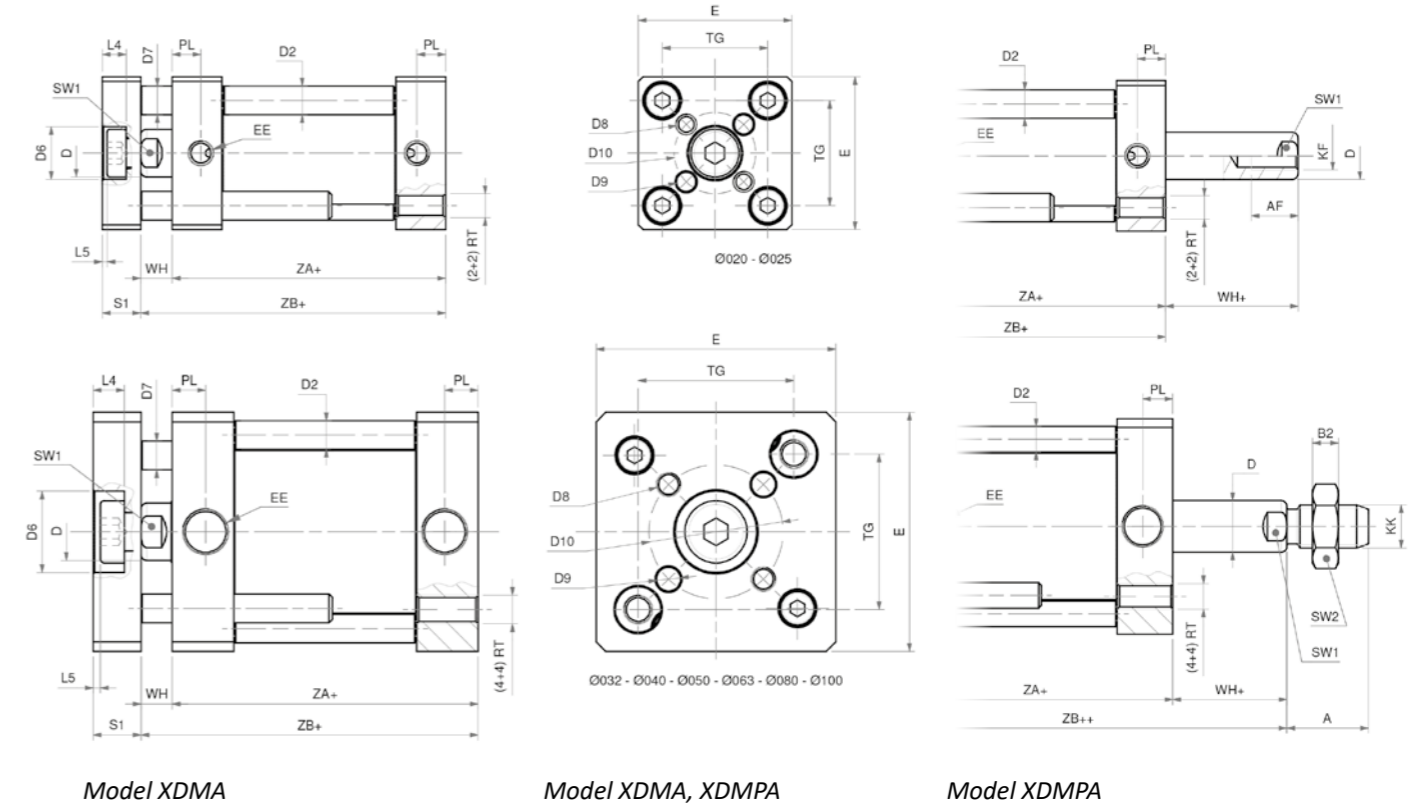
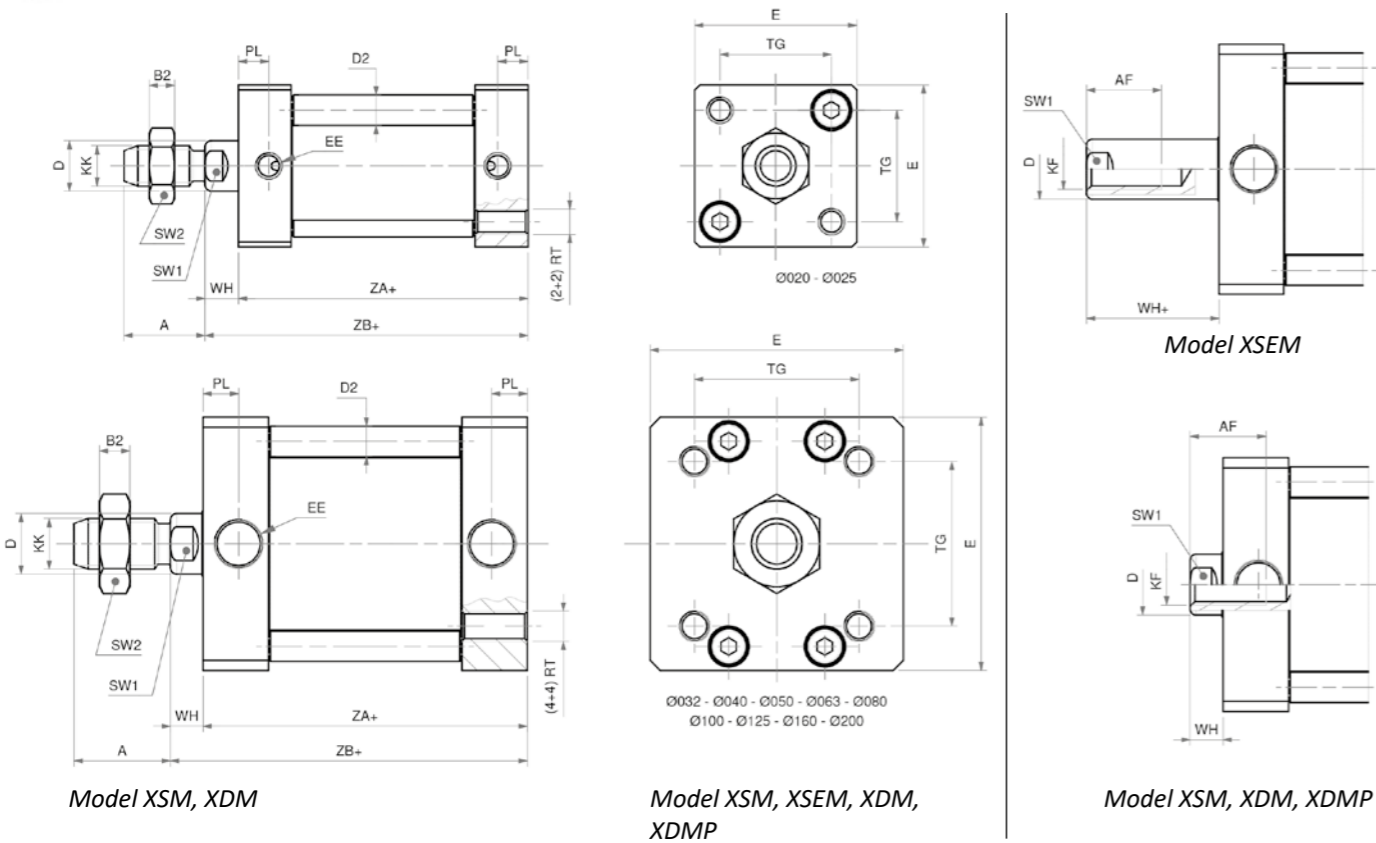

maatvoering tabel (maten in mm)

cilinder	A	AF	B2	ØD	ØD2	ØD6	ØD7	D8	ØD9	ØD10	E	EE	KF	KK	L4	L5	PL	RT	SW1	SW2	TG	WH	WH+
Ø20	16	10	5	10	6	11	5	M4	4	17	32	M5	M6	M8	5	1	6	M5	8	13	22	6,5	6,5
Ø25	16	10	5	10	6	14	6	M5	5	22	36	M5	M6	M8	5	1	6	M5	8	13	26	6	6
Ø32	19	12	6	12	6	17	6	M5	5	28	50	G1/8	M8	M10x1,25	6,5	1,5	7	M6	10	17	32,5	6,5	6,5
Ø40	19	12	6	12	6	17	8	M5	5	33	57	G1/8	M8	M10x1,25	6,5	1,5	7	M6	10	17	38	7	7
Ø50	22	16	7	16	7	22	10	M6	6	42	67	G1/8	M10	M12x1,25	7,5	1,5	7	M8	13	19	46,5	8	8
Ø63	22	16	7	16	8	22	10	M6	6	50	80	G1/8	M10	M12x1,25	7,5	1,5	7	M8	13	19	56,5	8	8
Ø80	28	20	8	20	10	28	12	M8	8	65	96	G1/8	M12	M16x1,5	9	2	7,5	M10	17	24	72	10	10
Ø100	28	20	8	25	10	30	14	M10	10	80	116	G1/8	M12	M16x1,5	10	3	7,5	M10	22	24	89	10	10
Ø125	54	25	12	30	10	-	-	-	-	140	G1/4	M14	M27x2	-	-	10	M12	28	41	110	10	10	
Ø160	72	30	14	40	12	-	-	-	-	180	G3/8	M20	M36x2	-	-	12	M16	36	55	140	12	12	
Ø200	72	30	14	40	14	-	-	-	-	220	G3/8	M20	M36x2	-	-	12	M16	36	55	175	12	12	

maatvoering tabel XS(E)M (maten in mm)

cilinder	ZA+	ZB+
Ø20	47*	53,5*
Ø25	49*	55*
Ø32	44*	50,5*
Ø40	45*	52*
Ø50	45*	53*
Ø63	49*	57*
Ø80	54*	64*
Ø100	67*	77*

maatvoering tabel XDM(P)(A) (maten in mm)

cilinder	ZA+	ZB+	ZB++
Ø20	37	43,5	43,5
Ø25	39	45	45
Ø32	44	50,5	50,5
Ø40	45	52	52
Ø50	45	53	53
Ø63	49	57	57
Ø80	54	64	64
Ø100	67	77	77
Ø125	78	88	88
Ø160	87	99	99
Ø200	87	99	99

XDM(P) XDM(P)A krachten tabel (bij 6 bar)

cilinder	F (N)	
	F in	F out
Ø20	142 N	188 N
Ø25	248 N	295 N
Ø32	415 N	482 N
Ø40	687 N	754 N
Ø50	1058 N	1178 N
Ø63	1750 N	1869 N
Ø80	2829 N	3014 N
Ø100	4420 N	4710 N
Ø125	6880 N	7280 N
Ø160	11200 N	11960 N
Ø200	17960 N	18720 N

krachten tabel XS(E)M (bij 6 bar)

cil.	stand	slaglengte (mm)		
		10	25	50
Ø20	Cil. in	38 N	24 N	24 N
	Cil. uit	141 N	141 N	141 N
Ø32	Cil. in	43 N	28 N	27 N
	Cil. uit	242 N	242 N	242 N
Ø40	Cil. in	46 N	35 N	24 N
	Cil. uit	429 N	429 N	429 N
Ø50	Cil. in	60 N	44 N	44 N
	Cil. uit	684 N	684 N	684 N
Ø63	Cil. in	56 N	40 N	40 N
	Cil. uit	1111 N	1111 N	1111 N
Ø80	Cil. in	82 N	64 N	64 N
	Cil. uit	2862 N	2862 N	2862 N
Ø100	Cil. in	169 N	141 N	143 N
	Cil. uit	4525 N	4525 N	4525 N

- + voeg de slaglengte toe aan de opgegeven maat
- ++ voeg twee maal de slaglengte toe aan de opgegeven maat
- * voor slaglengtes 50 mm: XSM20 voeg 10 mm toe, XSM25, 32, 40, 50, 63 voeg 20 mm toe, XSM80, 100 voeg 30 mm toe, XSEM20, 25, 32, 40, 50, 63 voeg 10 mm toe, XSEM80, 100 voeg 20 mm toe

Cilinders met P in het artikelnummer leveren aan beide zijden deze kracht: F in

Maximaal toelaatbare belastingen X serie

Omdat door de compacte bouw de oplegpunten (zuiger – zuigerstanglager) kort bij elkaar liggen zijn de toelaatbare belastingen haaks op de zuigerstang (koppel) kleiner dan bij andere cilinders. We geven onderstaand de maximale belastingen op. Voor krachten die werken in de bewegingsrichting van de zuigerstang (duwen / trekken) geldt de tabel van de cilinderkrachten bij 6 bar.

Gebruik van de tabellen: maximaal toelaatbare belasting

- Kies de juiste tabel aan de hand van de genoemde cilindermodellen.
- Bepaal in uw machineontwerp de maximale afstand van de verticale belasting (hartlijn) ten opzichte van het zuigerstangdekseel : X
- Zoek in de grafiek het snijpunt op van de belasting in N en de maat X
- Controleer voor akkoord of dit snijpunt onder de lijn van de gekozen cilinderdiameter valt in de grafiek

Maximaal toelaatbare belastingen

model XDM, XSM en XSEM

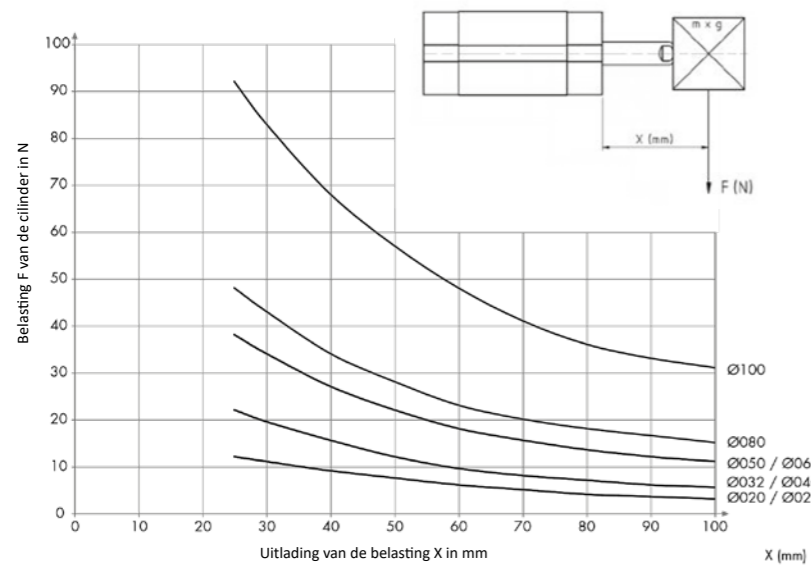

Maximaal toelaatbare belastingen

model XDMA

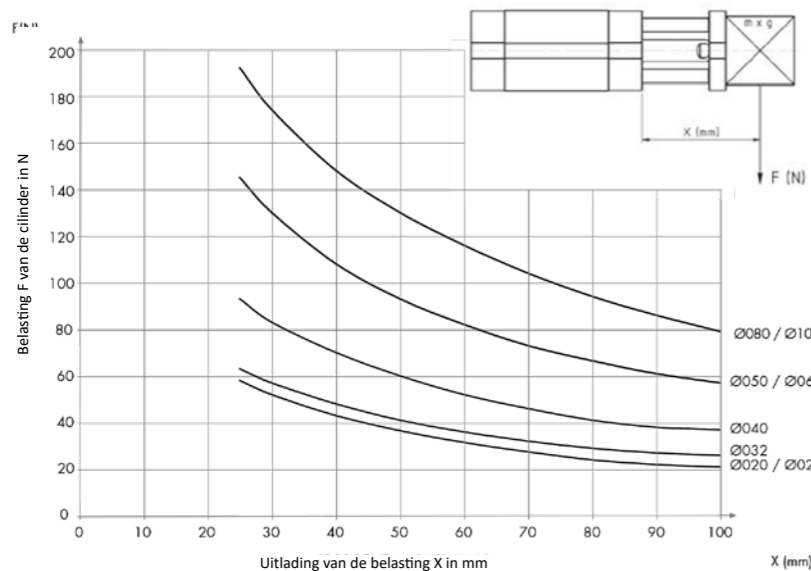

Maximaal toelaatbare belastingen

model XDMP

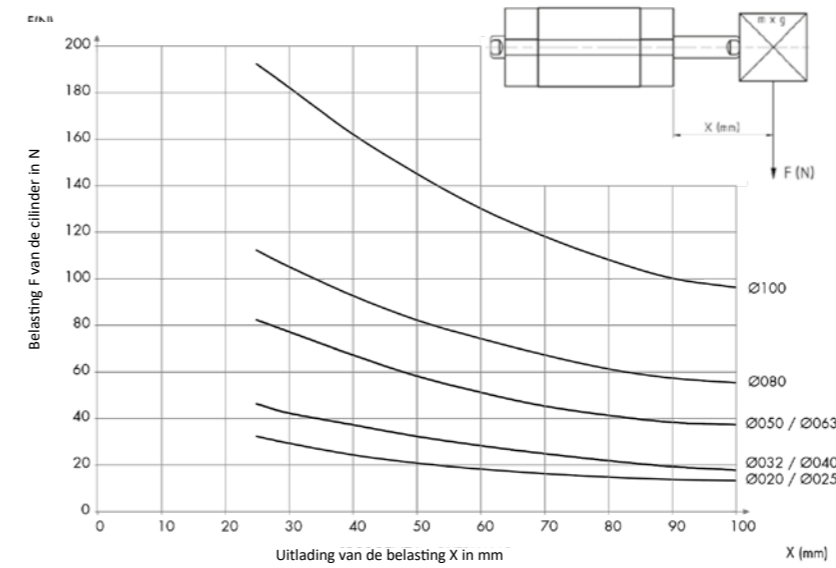

Maximaal toelaatbare belastingen

model XDMA en XDMPA

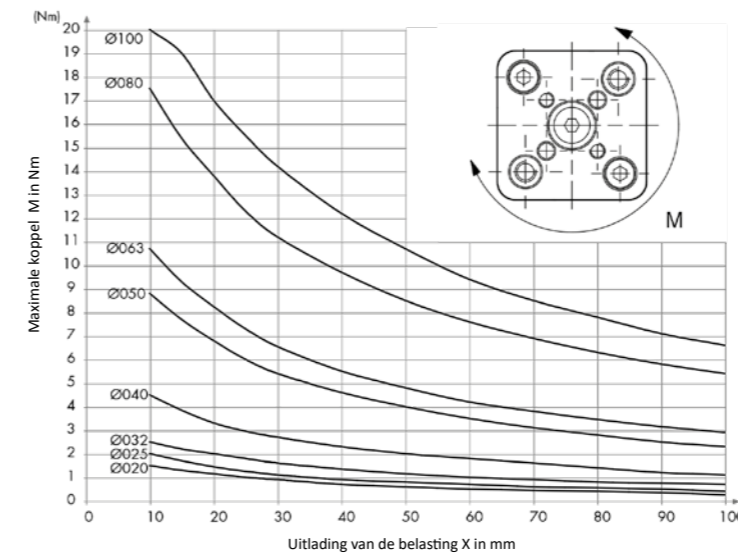

Gebruik tabel: maximaal dwarskoppel

- Door lasten excentrisch aan de onverdraagbare cilinders te bevestigen zal een koppel op de geleidestangen komen. U dient gebaseerd op uw constructie het optreden van de koppel (zwaartepunt afstand x belasting) te bepalen en te vergelijken met de toelaatbare uitlading van de betreffende cilinder diameter.

Unitop compact cilinders

De Unitop, een normalisatie van Italiaanse oorsprong, is achterhaald door de ISO normering en we adviseren u voor nieuwbouw altijd ISO 21287 cilinders te kiezen. Voor de cilinderbevestigingen van de Unitop cilinders verwijzen we u naar het einde van dit productblad.

Technische specs

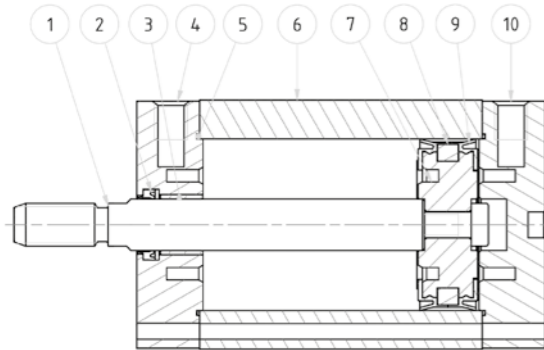

tekening kan afwijken

materialen		
Zuigerstang	1	RVS 303
Afdichting	2,9	Polyurethaan
Lager	3	Staal met PTFE
Cilinderkappen	4,10	Geverfd gespuits aluminium
O-ring	5	NBR
Profielbuis	6	Geanodiseerd aluminium
Zuiger	7	Aluminium
Magneet	8	Ø12 - 32 neodymium legering Ø40 - 100 Plastroferiet
Bevestigingsschroeven		Staal verzinkt
Veer		Verenstaal
Flens		Polyurethaan

eigenschappen	
werkdruk	tot 10 bar
temperatuur	-20°C - +80°C
uitwisselbaarheid	alle Unitop cilinders

Uitwisselbaarheid Unitop

De A serie cilinders zijn uitwisselbaar met Unitop cilinders van andere merken. Neem contact op met uw dealer over de mogelijkheden van uitwisselbaarheid.

A serie

- ✓ Zeer breed pakket modellen Unitop
- ✓ Binnen- én buitendraad
- ✓ Concurrerend

Opbouw artikelnummer

A	D	M	0	5	0	-	0	5	0
Diameter (mm)		Slaglengte (mm)							
020,025,032,040,050,063,080,100,125,160,200		Zie slaglengtetabel							
Versie									
P Doorgaande zuigerstang									
A Anti-rotatie									
Versie									
M Magnetisch									
Versie									
D Dubbelwerkend									
S Enkelwerkend standaard in									
SE Enkelwerkend standaard uit									
Serie									
A Cilinderbuis met sleuven voor sensoren									



Unitop compact cilinder Ø12 | Ø100

De maximale slaglengte van veerbediende cilinders is 60 mm. De veer kan de levensduur bepalende factor zijn. Deze cilinders hebben geen pneumatische eindslag demping. Voor buitendraad voegt u M toe aan het artikelnummer.

model	ASM en ASEM
diameters	Ø12, Ø16, Ø20, Ø25, Ø32, Ø40, Ø50, Ø63, Ø80 en Ø100 mm
standaard slaglengtes	5, 10, 15, 20, 25, 30, 35, 40, 50, 60 mm Afwijkende slaglengtes op aanvraag

AS(E)M

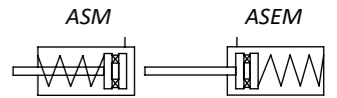

- Compact cilinders
- PU afdichtingen
- Enkelwerkend
- Veer in (ASM)
- Veer uit (ASEM)
- Marktbreed uitwisselbaar

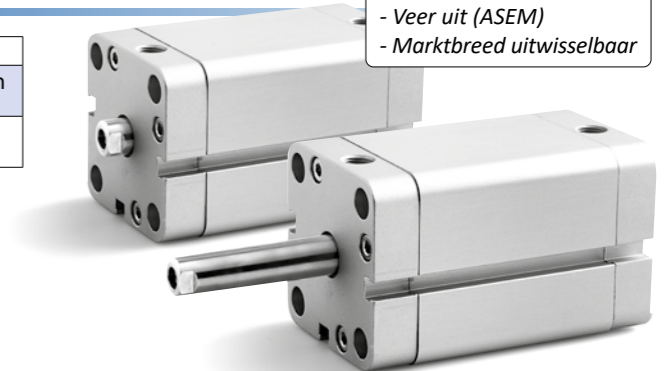

Unitop compact cilinder Ø12 | Ø100

Het meest gebruikte model van de korteslag cilinders. Beperkt uitwisselbaar, maar met een perfecte standtijd. Voor modellen met buitendraad op de zuigerstang voegt u eenvoudig een M toe aan het artikelnummer. Indien u op de cilinder een opbouw maakt die niet mag verdraaien is de ADMA de juiste keus voor u, als u geen gebruik wilt maken van de ISO 21287 cilinders. Voor de toelaatbare koppels op de geleidingsstangen verwijzen we u naar de tabel.

model	ADM en ADMA
diameters ADM	Ø12, Ø16, Ø20, Ø25, Ø32, Ø40, Ø50, Ø63, Ø80 en Ø100 mm
diameters ADMA	Ø16, Ø20, Ø25, Ø32, Ø40, Ø50, Ø63, Ø80 en Ø100 mm
standaard slaglengtes	5, 10, 15, 20, 25, 30, 35, 40, 50, 60, 70, 75, 80, 90, 100, 125, 160, 200, 250, 300, 350, 400 mm Afwijkende slaglengtes op aanvraag

ADM(A)

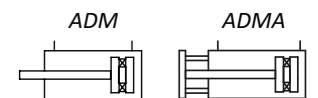

- Compact cilinders
- PU afdichtingen
- Dubbelwerkend
- Anti-rotatie (ADMA)
- Marktbreed uitwisselbaar

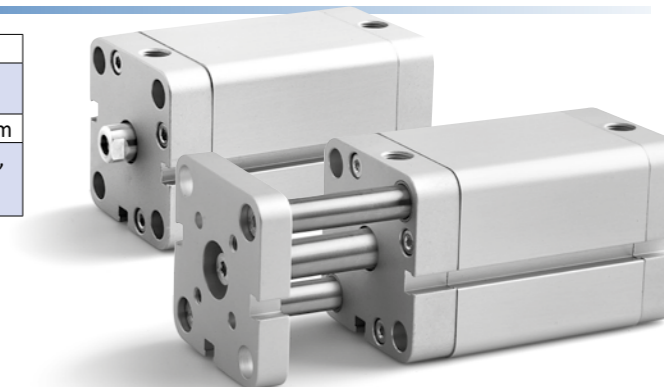

Unitop compact cilinder Ø12 | Ø100

Cilinders met doorgaande zuigerstang worden vooral toegepast in situaties waar de belasting op de zuigerstang te groot is voor de standaardmodellen. Door de lagerpunten van de stang naar de twee deksels te verplaatsen (i.p.v. deksel en zuiger) kan er een veel grotere belasting worden opgenomen, of u kunt kleinere cilinderdiameters toepassen afhankelijk van het krachten spel. Mocht u buitendraad willen hebben op de zuigerstang voegt u dan M aan het artikelnummer toe.

model	ADMP en ADMPA
diameters ADMP	Ø12, Ø16, Ø20, Ø25, Ø32, Ø40, Ø50, Ø63, Ø80 en Ø100 mm
diameters ADMPA	Ø16, Ø20, Ø25, Ø32, Ø40, Ø50, Ø63, Ø80 en Ø100 mm
standaard slaglengtes	5, 10, 15, 20, 25, 30, 35, 40, 50, 60, 70, 75, 80, 90, 100, 125, 160, 200, 250, 300, 350, 400 mm Afwijkende slaglengtes op aanvraag

ADMP(A)

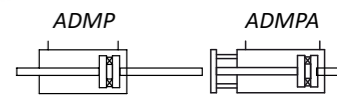

- Compact cilinders
- PU afdichtingen
- Dubbelwerkend
- Doorgaande zuigerstang
- Anti-rotatie (ADMPA)
- Marktbreed uitwisselbaar

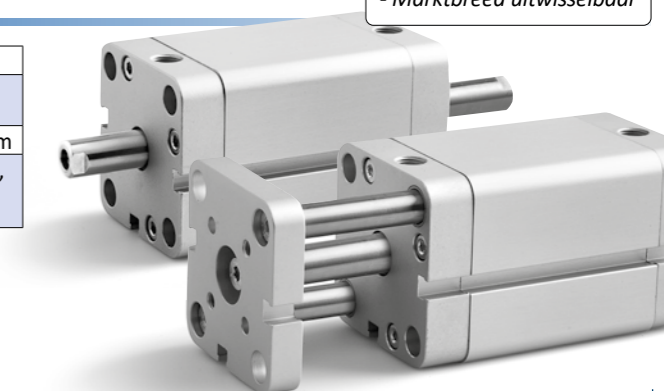

Maatvoering en krachten Unitop cilinders Ø12 - Ø100 A Serie

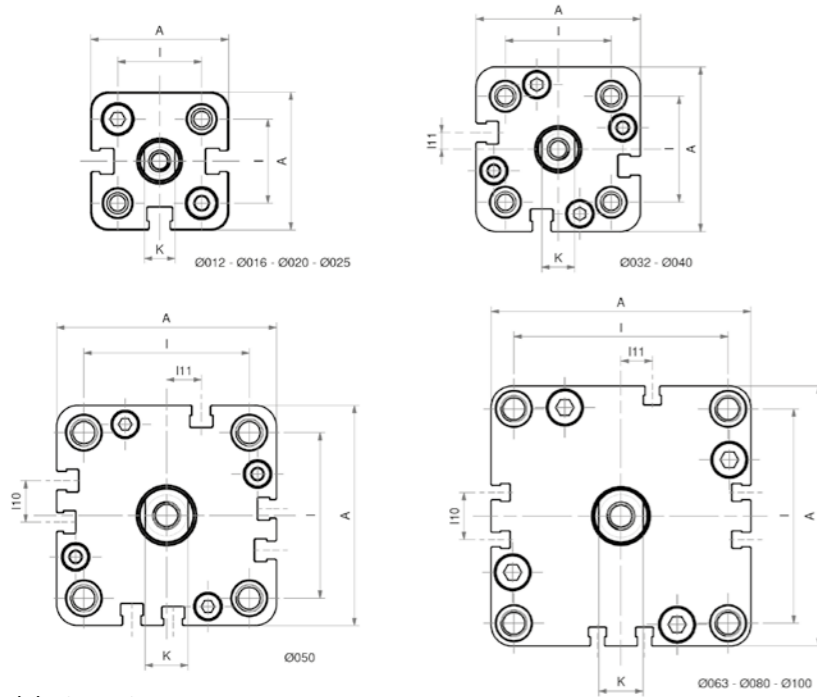

Model ASM, ASEM, ADM, ADMP

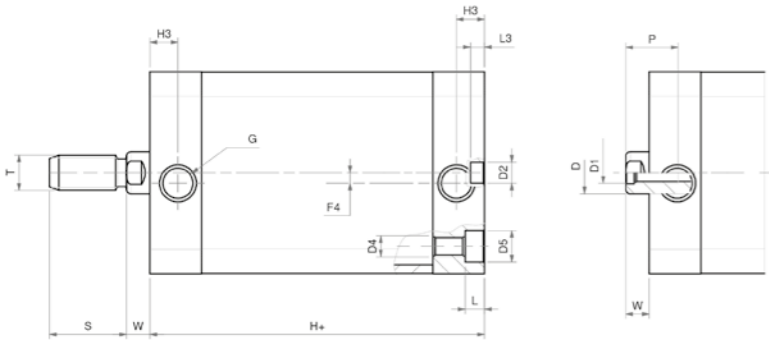

Model ASM, ADM

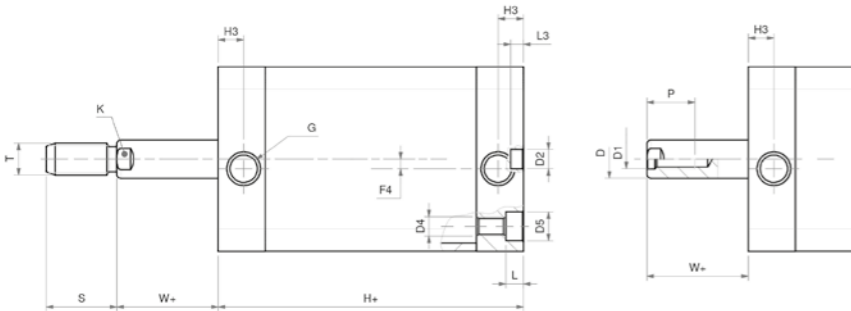

Model ASEM

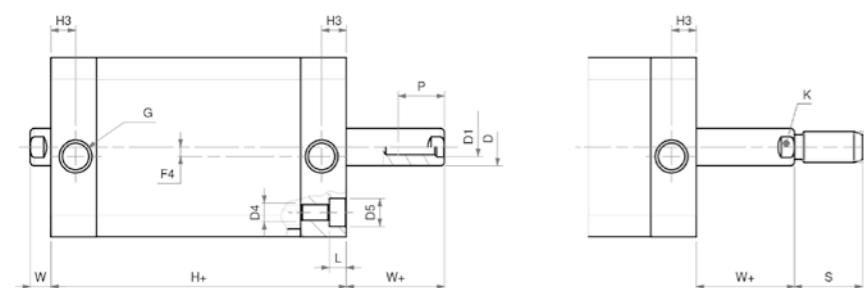

Model ADMP

Model ADMP, ADMPA

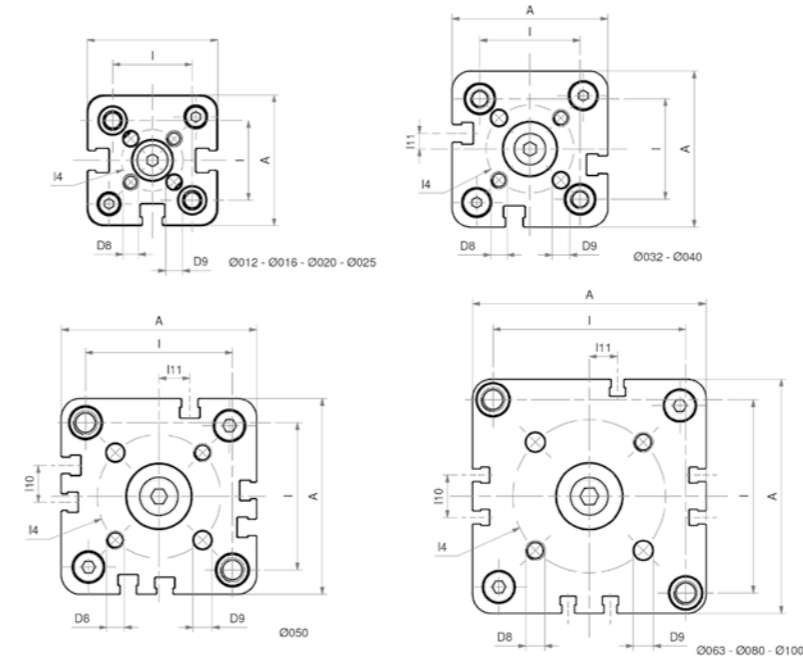

Model ADMA, ADMPA

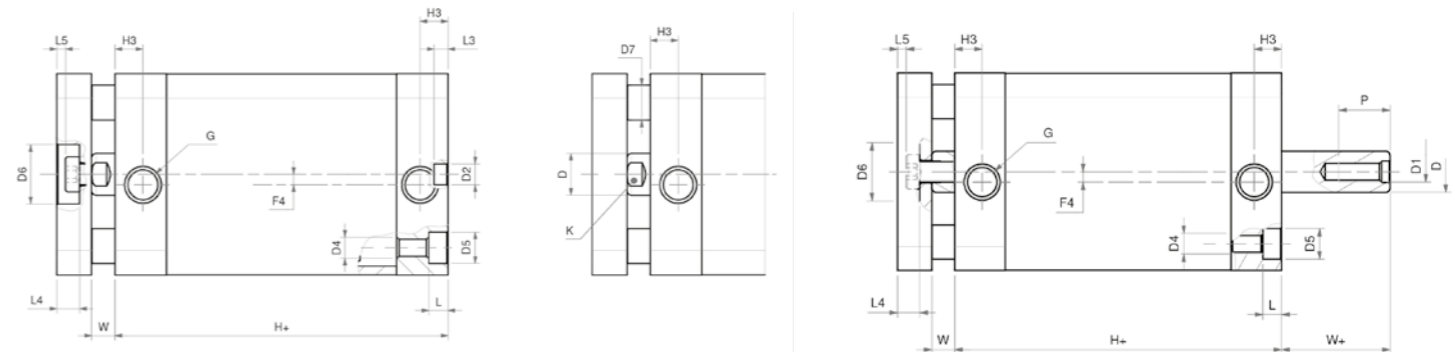

Model ADMA

Model ADMPA

maatvoering tabel (maten in mm)																			
cilinder	A	ØD	D1	ØD2	D4	ØD5	ØD6	ØD7	D8	ØD9	F4	G	H+	H3	I	I4	I10	I11	K
Ø12	29	6	M3	6	M4	6	-	-	-	-	-	M5	38*	8	18	-	-	-	5
Ø16	29	8	M4	6	M4	6	9	5	M3	3	-	M5	38*	8	18	14	-	-	6
Ø20	36	10	M5	6	M5	7,5	11	5	M4	4	-	M5	38*	8	22	17	-	-	8
Ø25	40	10	M5	6	M5	7,5	14	6	M5	5	-	M5	39,5*	8	26	22	-	-	8
Ø32	50	12	M6	6	M6	9	17	8	M5	5	4	G1/8	44,5*	8	32	28	-	5	10
Ø40	58	12	M6	6	M6	9	17	10	M5	5	3	G1/8	45,5*	8	42	33	-	3	10
Ø50	67	16	M8	6	M8	10,5	22	10	M6	6	-	G1/8	45,5*	8	50	42	12,5	10,5	13
Ø63	80	16	M8	8	M10	13,5	22	10	M6	6	-	G1/8	50*	8	62	50	14	12	13
Ø80	100	20	M10	8	M10	13,5	28	14	M8	8	-	G1/8	56*	8,5	82	65	18	12	17
Ø100	124	25	M12	8	M10	13,5	30	14	M10	10	-	G1/4	66,5*	10,5	103	80	35	17,5	22

maatvoering tabel (maten in mm)										
cilinder	L	L3	L4	L5	P	S	S1	T	W	W+
Ø12	3,5	4	-	-	8	16	-	M6	4,5	4,5
Ø16	3,5	4	3,8	1	11	20	6	M8	4,5	4,5
Ø20	4,5	4	5	1,5	12	22	8	M10x1,25	4,5	4,5
Ø25	4,5	4	5	1,5	12	22	8	M10x1,25	5,5	5,5
Ø32	5,5	4	6,5	2,5	15	22	10	M10x1,25	6	6
Ø40	5,5	4	6,5	2,5	15	22	10	M10x1,25	6,5	6,5
Ø50	6,5	4	7,5	2,5	17	24	12	M12x1,25	7,5	7,5
Ø63	8,5	4	7,5	2,5	17	24	12	M12x1,25	7,5	7,5
Ø80	8,5	4	9	3	17	32	14	M16x1,5	8	8
Ø100	8,5	4	10	3	22	40	14	M20x1,5	10	10

krachten tabel (bij 6 bar)		
cilinder	F in	F out
Ø12	38 N	55 N
Ø16	106 N	188 N
Ø20	142 N	188 N
Ø25	248 N	295 N
Ø32	415 N	482 N
Ø40	687 N	754 N
Ø50	1058 N	1178 N
Ø63	1750 N	1869 N
Ø80	2829 N	3014 N
Ø100	4420 N	4710 N

+ voeg de slaglengte toe aan de opgegeven maat
 ++ voeg twee maal de slaglengte toe aan de opgegeven maat
 "*" voor slaglengtes 35, 40, 50 en 60mm : ASM12, 16 en 20 voeg toe 10mm
 ASM25, 32, 40, 50, 63 voeg toe 20mm
 ASM08 en 100 voeg toe 30mm
 ASEM12, 16, 20, 25, 32, 40, 50 en 63 voeg toe 10mm
 ASEM80 en 100 voeg toe 20mm

Cilinders met P in het artikelnummer leveren aan beide zijden deze kracht: F in

Toebehoren Unitop

Unitop Achterscharnier



maatvoering tabel (maten in mm)														
cilinder	A	B	C	D	E	F	G	H	I	L	M	N	P	Q
Ø32	32	48	13,5	5,5	5,5	9	22	2,5	10	6,6	14	12	45	10
Ø40	42	58	13,5	5,5	5,5	9	25	2,5	12,5	6,6	14	14	52	12
Ø50	50	66	15,5	7,5	6,5	11	27	2,5	12,5	9	18	14	60	12
Ø63	62	83	18	7,5	6,5	11	32	4	15	9	18	18	70	16
Ø80	82	102	19	9	10	13	36	4	15	11	23	18	90	16
Ø100	103	123	19	9	10	15	41	4	20	11	28	23	110	20

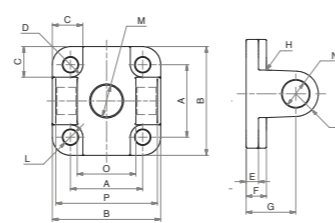

	Ø12	Ø16	Ø20	Ø25	Ø32	Ø40	Ø50	Ø63	Ø80	Ø100
Staal verzinkt	ACP 16	ACP 20	ACP 25	ACP 32	ACP 40	ACP 50	ACP 63	ACP 80	ACP 100	

Wordt geleverd inclusief pen AA4

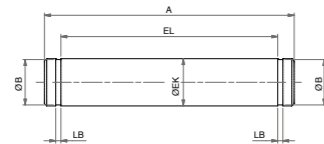

Unitop Voetmontage



maatvoering tabel (maten in mm)								
cilinder	A2	B2	E1	E2	I6	ØR2	S	S3
Ø12-Ø16	13	17,5	22	9	18	5,5	30	3
Ø20	16	22	27	11	22	6,5	36	4
Ø25	16	22	30	13	26	6,5	40	4
Ø32	18	26	32	16	32	6,5	50	5
Ø40	20	28	42,5	21	42	9	60	5
Ø50	24	32	47	25	50	9	68	6
Ø63	27	39	59,5	31	62	11	84	6
Ø80	30	42	62,5	41	82	11	102	8
Ø100	33	45	78	51,5	103	13,5	123	8

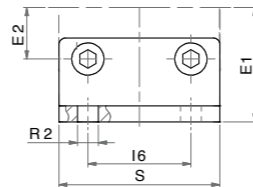
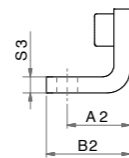

	Ø12-Ø16	Ø20	Ø25	Ø32	Ø40	Ø50	Ø63	Ø80	Ø100
staal verzinkt	APD 16	APD 20	APD 25	APD 32	APD 40	APD 50	APD 63	APD 80	APD 100

Unitop Montageflens



maatvoering tabel (maten in mm)									
cilinder	A3	B5	I7	I8	I	ØT6	ØT7	P3	S2
Ø12-Ø16	29	55	43	-	18	5,5	10	5,5	10
Ø20	36	70	55	-	22	6,5	12	5,5	10
Ø25	40	76	60	-	26	6,5	12	4,5	10
Ø32	50	80	65	32	32	7	14	4	10
Ø40	60	102	82	36	42	9	14	3,5	10
Ø50	68	110	90	45	50	9	18	4,5	12
Ø63	87	130	110	50	62	9	18	7,5	15
Ø80	107	160	135	63	82	12	23	7	15
Ø100	128	190	163	75	103	14	28	5	15

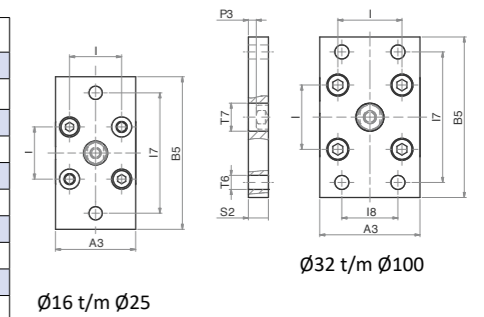

	Ø12	Ø16	Ø20	Ø25	Ø32	Ø40	Ø50	Ø63	Ø80	Ø100
Aluminium	AFL 12	AFL 16	AFL 20	AFL 25	AFL 32	AFL 40	AFL 50	AFL 63	AFL 80	AFL 100

Unitop Verloopnippel



maatvoering tabel (maten in mm)					
cilinder	A	B	C	D	D1
NP06-03	16	6,5	22,5	M6x1	M3
NP06-04	15	8	23	M6x1	M4
NP08-05	20	10	30	M8x1,25	M4
NP08-04	20	10	30	M8x1,25	M5
NP10-05	22	12	34	M10x1,25	M5
NP10-06	22	12	34	M10x1,25	M6
NP12-08	24	14	38	M12x1,25	M8
NP16-08	32	14	46	M16x1,5	M8
NP16-10	32	15	47	M16x1,5	M10
NP20-12	40	20	60	M20x1,5	M12

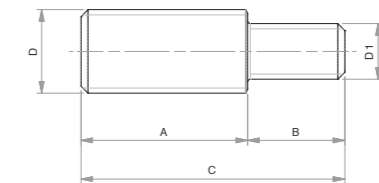

	Ø12	Ø16		Ø20-25		Ø32-40	Ø50-Ø63		Ø80	Ø100
roestvast staal	NP06-03	NP06-04	NP08-04	NP08-05	NP10-05	NP10-06	NP12-08	NP16-08	NP16-10	NP20-12

Maximaal toelaatbare belastingen Unitop

Omdat door de compacte bouw de oplegpunten (zuiger – zuigerstanglager) kort bij elkaar liggen zijn de toelaatbare belastingen haaks op de zuigerstang (buigende momenten) kleiner dan bij andere cilinders. We geven onderstaand de maximale belastingen op. Voor krachten die werken in de bewegingsrichting van de zuigerstang (duwen / trekken) geldt de tabel van de cilinderkrachten bij 6 bar.

Gebruik van de tabellen: maximaal toelaatbare belasting

- Kies de juiste tabel aan de hand van de genoemde cilindermodellen.
- Bepaal in uw machineontwerp de maximale afstand van de verticale belasting (hartlijn) ten opzichte van het zuigerstangdekseel : X
- Zoek in de grafiek het snijpunt op van de belasting in N en de maat X
- Controleer voor akkoord of dit snijpunt onder de lijn van de gekozen cilinderdiameter valt in de grafiek

Maximaal toelaatbare belastingen model ADM, ASM en ASEM

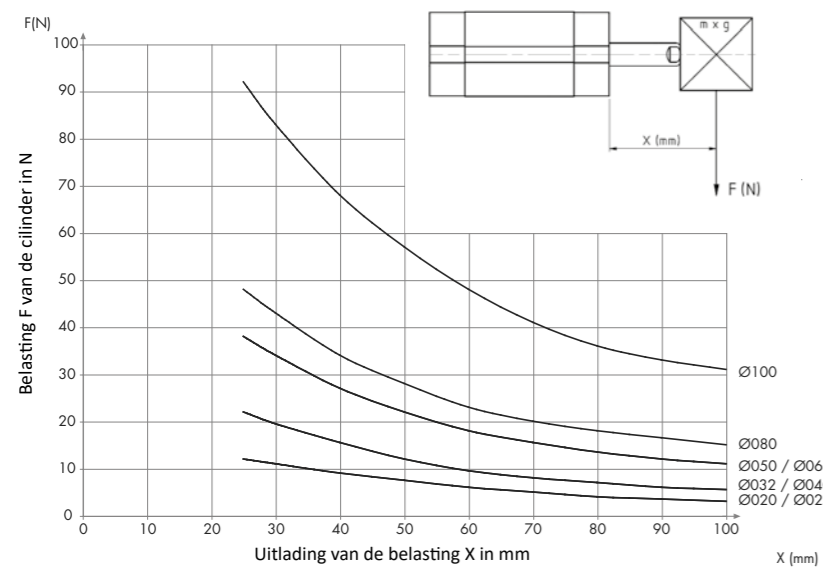

Maximaal toelaatbare belastingen model ADMA

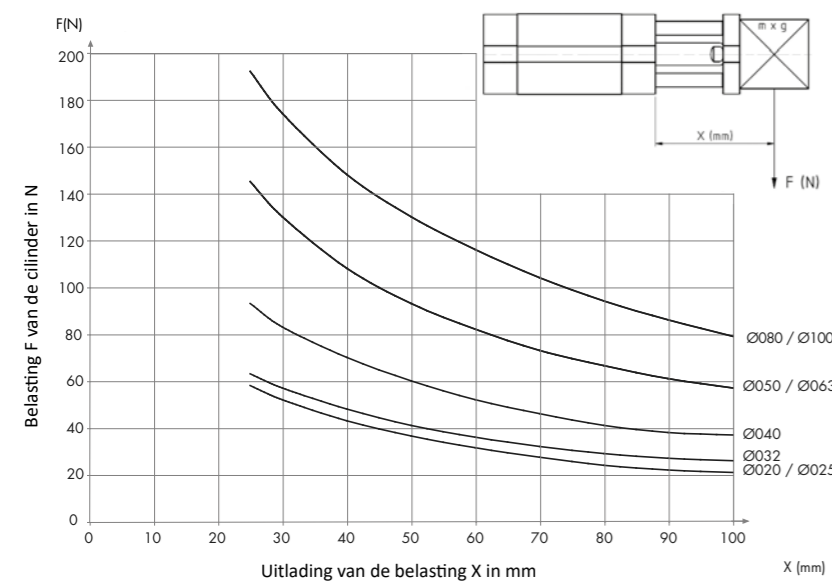

Maximaal toelaatbare belastingen model ADMP

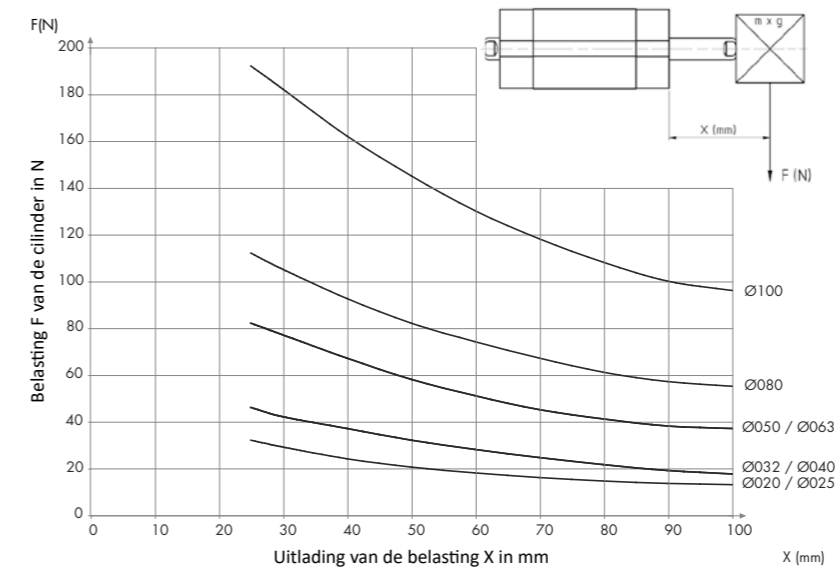

Maximaal toelaatbare belastingen model ADMA en ADMPA

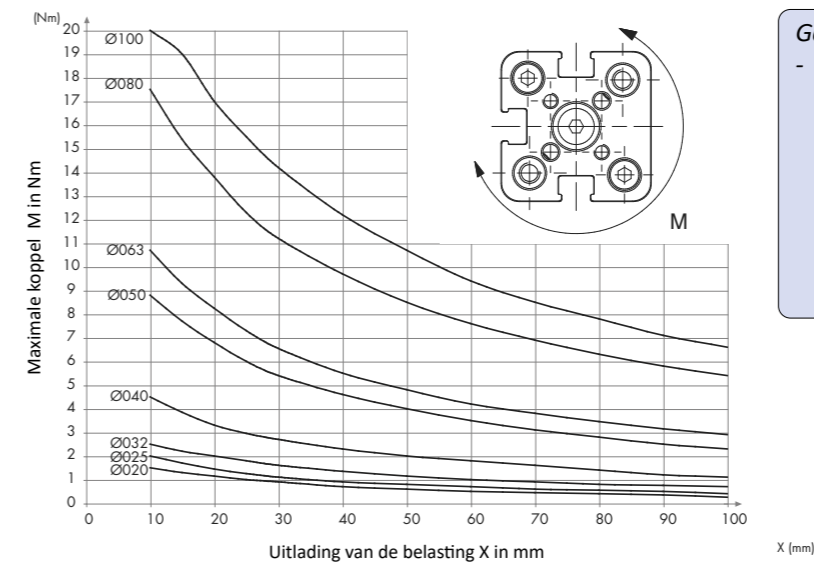

Gebruik tabel: maximaal dwarskoppel

- Door lasten excentrisch aan de onverdraai-bare cilinders te bevestigen zal een koppel op de geleidestangen komen. U dient gebaseerd op uw constructie het optredende koppel (zwaartepunt afstand x belasting) te bepalen en te vergelijking met de toelaatbare uitlading van de betreffende cilinder diameter.

Compact cilinders

Trekstang cilinders voor extreem grote krachten. Zowel in enkelwerkende als dubbelwerkende uitvoeringen verkrijgbaar. Meerdere afdichtingsopties leverbaar, binnendraad of buitendraad naar keus.

Tandem samenbouw tot 57kN, andere bouwvormen en specials zijn uiteraard mogelijk.

De cilinders hebben PU afdichtingen voor een extreem lange standtijd en een (optionele) magneet voor positiebepaling.

Technische specs

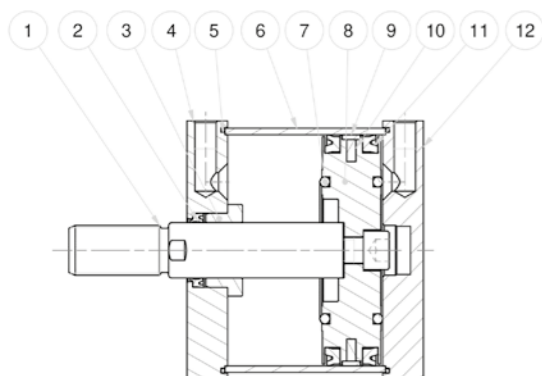

tekening kan afwijken

materialen		
Zuigerstang	1	AISI 303 RVS
Afdichting	2,11	Polyurethaan
Lager	3	Messing
Cilinderkappen	4,12	Geverfd gespuitsgiet aluminium
O-ring	5	NBR
Profielbuis	6	Geanodiseerd aluminium
Flens	7	NBR
Zuiger	8	Aluminium
Afdichting	9	PBT+PTFE
Magneet	10	Plastroferiet
Trekstangen		Staal
Schroeven		Staal
Veer		Staal

eigenschappen	
werkdruk	tot 10 bar
temperatuur	-20°C - +80°C

K serie

- ✓ Zeer breed pakket modellen compact cilinders
- ✓ Binnen- én buitendraad
- ✓ Concurrerend

Opbouw artikelnummer

K	D	M	1	2	5	-	0	5	0
			Diameter (mm)		Slaglengte (mm)				
			125,160,200, 250		Zie slaglengtetabel				
Versie			Versie						
P Doorgaande zuigerstang			/M Buitendraad						
A Anti-rotatie									
Versie									
M Magnetisch									
Versie									
D Dubbelwerkend									
S Enkelwerkend standaard in									
SE Enkelwerkend standaard uit									
Serie									
K Cilinderbuis met sleuven voor sensoren									



Compact cilinder Ø125 | Ø200

KS(M)

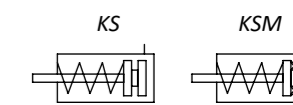

- Kortslag cilinders
- Enkelwerkend
- Veer in
- PU afdichtingen
- Met magneet (KSM)

De KS en KSM zijn enkelwerkende kortslag cilinders. De KS is zonder magneet, de KSM is inclusief magneet. De maximale slaglengte van de KS en KSM cilinders is 50 mm. De cilinders zijn voorzien van PU afdichtingen voor een extreem lange standtijd.

model	KS en KSM
diameters	Ø125, Ø160 en Ø200 mm
standaard slaglengtes	10, 25 en 50 mm Afwijkende slaglengtes op aanvraag

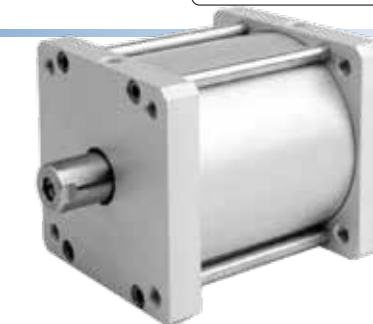

Compact cilinder Ø125 | Ø250

KD(M)

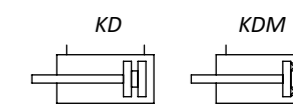

- Kortslag cilinders
- Dubbelwerkend
- PU afdichtingen
- Met magneet (KDM)

De KD en KDM zijn dubbelwerkende kortslag cilinders. De KD is zonder magneet, de KDM is inclusief magneet. De cilinders zijn voorzien van PU afdichtingen voor een extreem lange standtijd.

model	KD en KDM
diameters	Ø125, Ø160, Ø200 en Ø250 mm
standaard slaglengtes	10, 25, 50, 75, 100, 125, 160, 200, 250 en 300 mm Afwijkende slaglengtes op aanvraag



Compact cilinder Ø125 | Ø200

KD(M)A

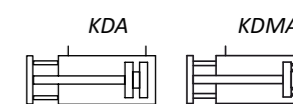

- Kortslag cilinders
- Dubbelwerkend
- Anti-rotatie
- PU afdichtingen
- Met magneet (KDMA)

De KD en KDM zijn dubbelwerkende anti-rotatie kortslag cilinders. De KDA is zonder magneet, de KDMA is inclusief magneet. De cilinders zijn voorzien van PU afdichtingen voor een extreem lange standtijd.

model	KDA en KDMA
diameters	Ø125, Ø160 en Ø200 mm
standaard slaglengtes	10, 25, 50, 75, 100, 125, 160, 200, 250 en 300 mm Afwijkende slaglengtes op aanvraag



Compact cilinder Ø125 - Ø250

De KDP en KDMP zijn dubbelwerkende korteslag cilinders met doorgaande zuigerstang. De KDP is zonder magneet, de KDMP is inclusief magneet. De cilinders zijn voorzien van PU afdichtingen voor een extreem lange standtijd.

model	KDP en KDMP
diameters	Ø125, Ø160, Ø200 en Ø250 mm
standaard slaglengtes	10, 25, 50, 75, 100, 125, 160, 200, 250 en 300 mm Afwijkende slaglengtes op aanvraag

KD(M)P

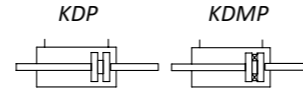

- Korteslag cilinders
- Dubbelwerkend
- Doorgaande zuigerstang
- PU afdichtingen
- Met magneet (KDMP)



Maatvoering en krachten compact cilinders Ø125 - Ø250 K Serie

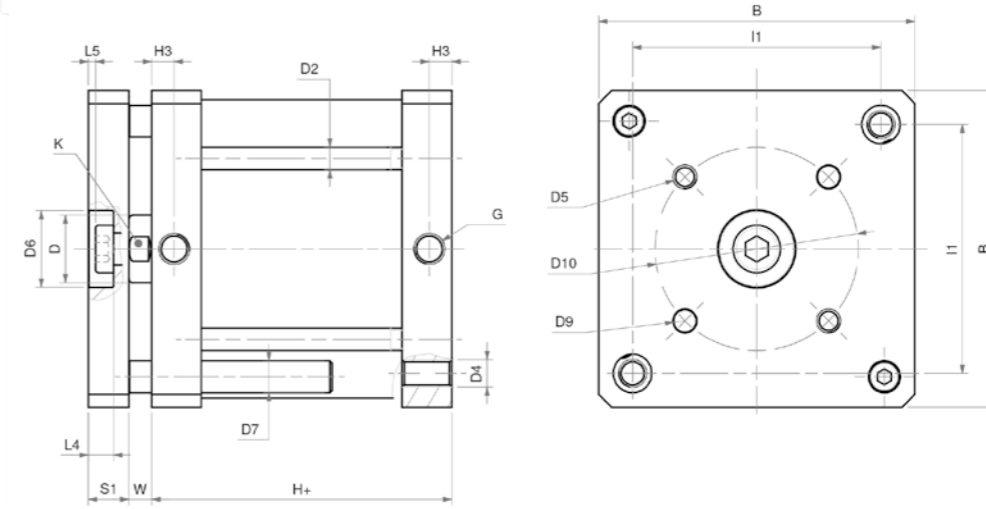

Model KDA, KDMA

Model KDA, KDMA

Specials compact cilinders Ø125 - Ø250

KT(M)

Dubbele kracht op hetzelfde oppervlakte

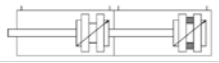

KP(M)

Meerstanden cilinder met 2 posities



KC(M)

Meerstanden cilinders met 3 (gelijke slaglengte) of 4 (twee verschillende slaglengtes) vaste posities

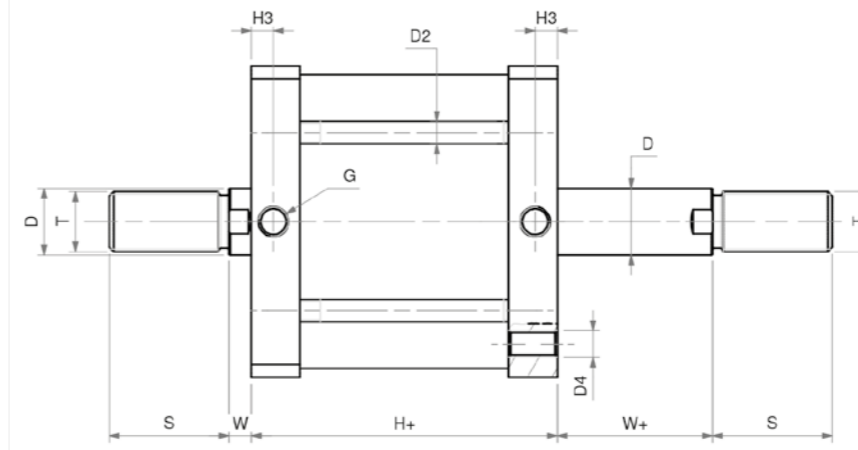
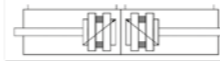

Model KDP, KDMP

Maatvoering en krachten compact cilinders Ø125 - Ø250 K Serie

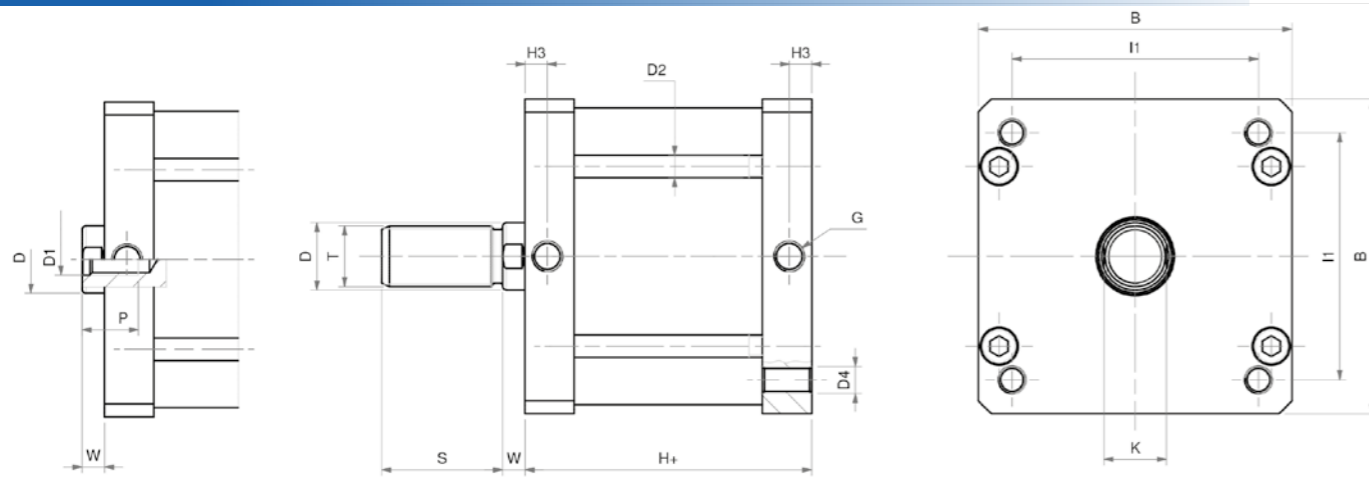

Model KS, KSM, KD, KDM, KDP, KDMP

Model KS, KSM, KD, KDM

Model KS, KSM, KD, KDM, KDP, KDMP

cilinder	maatvoering tabel (maten in mm)																							
	B	ØD	D1	ØD2	D4	D5	ØD6	ØD7	ØD9	ØD10	G	H+	H+FKM	H3	I1	K	L4	L5	P	S	S1	T	W	W+
Ø120	140	30	M14	10	M12	M10	34	14	10	90	G1/4	78	83	10	110	28	12	3	25	54	18	M27x2	10	10
Ø160	180	40	M20	12	M16	M12	46	20	12	110	G3/8	87	91	12	140	36	16	3	30	72	23	M36x2	12	12
Ø200	220	40	M20	14	M16	M12	46	20	12	110	G3/8	87	105	12	175	36	16	3	30	72	23	M36x2	12	12
Ø250	270	40	M24	16	M20	-	-	-	-	-	G1/2	116	116	15	220	36	-	-	35	72	-	M36x2	12	12

+ voeg de slaglengte toe aan de opgegeven maat

krachten tabel (bij 6 bar)		
cilinder	F in	F out
Ø120	6940 N	7363 N
Ø160	11310 N	12064 N
Ø200	18095 N	18850 N
Ø250	28700 N	29452 N

Cilinders met P in het artikelnummer leveren aan beide zijden deze kracht: F in

Maximaal toelaatbare belastingen compact cilinder Ø125 - Ø250

Omdat door de compacte bouw de oplegpunten (zuiger – zuigerstanglager) kort bij elkaar liggen zijn de toelaatbare belastingen haaks op de zuigerstang (buigende momenten) kleiner dan bij andere cilinders. We geven onderstaand de maximale belastingen op. Voor krachten die werken in de bewegingsrichting van de zuigerstang (duwen / trekken) geldt de tabel van de cilinderkrachten bij 6 bar.

Gebruik van de tabellen: maximaal toelaatbare belasting

- Kies de juiste tabel aan de hand van de genoemde cilindermodellen.
- Bepaal in uw machineontwerp de maximale afstand van de verticale belasting (hartlijn) ten opzichte van het zuigerstangdeksel : X
- Zoek in de grafiek het snijpunt op van de belasting in N en de maat X
- Controleer voor akkoord of dit snijpunt onder de lijn van de gekozen cilinderdiameter valt in de grafiek

Maximaal toelaatbare belastingen model KS, KSM, KD en KDM

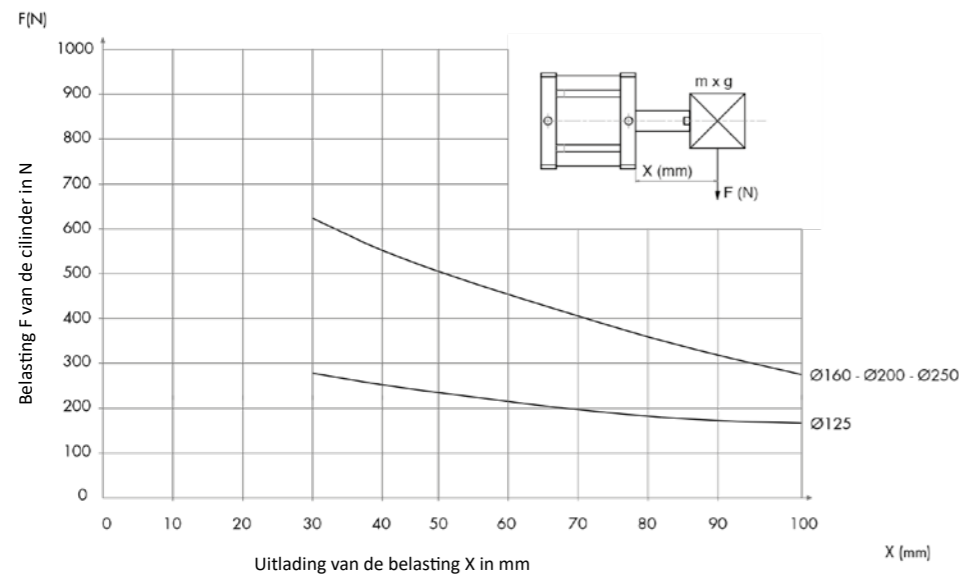

Maximaal toelaatbare belastingen model KDA en KDMA

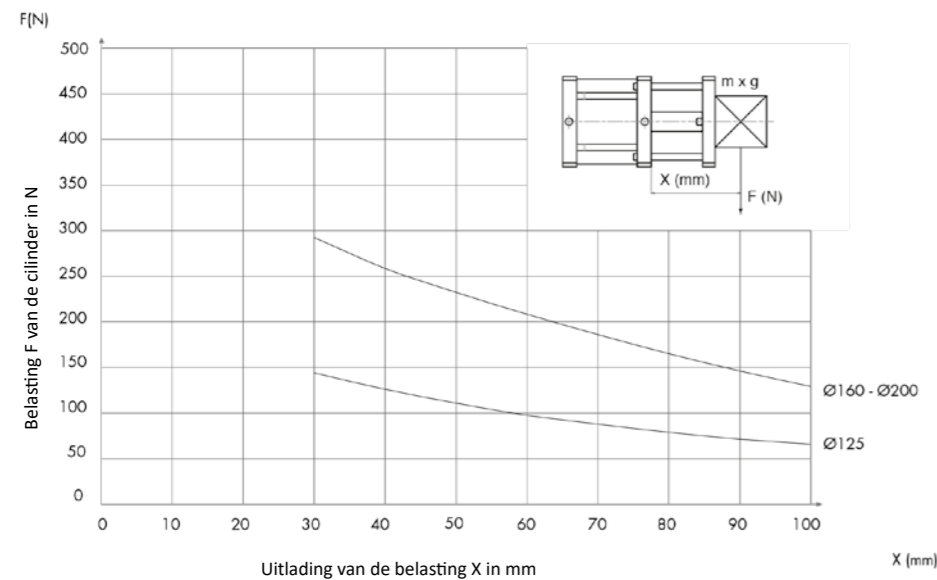

Maximaal toelaatbare belastingen model KDP en KDMP

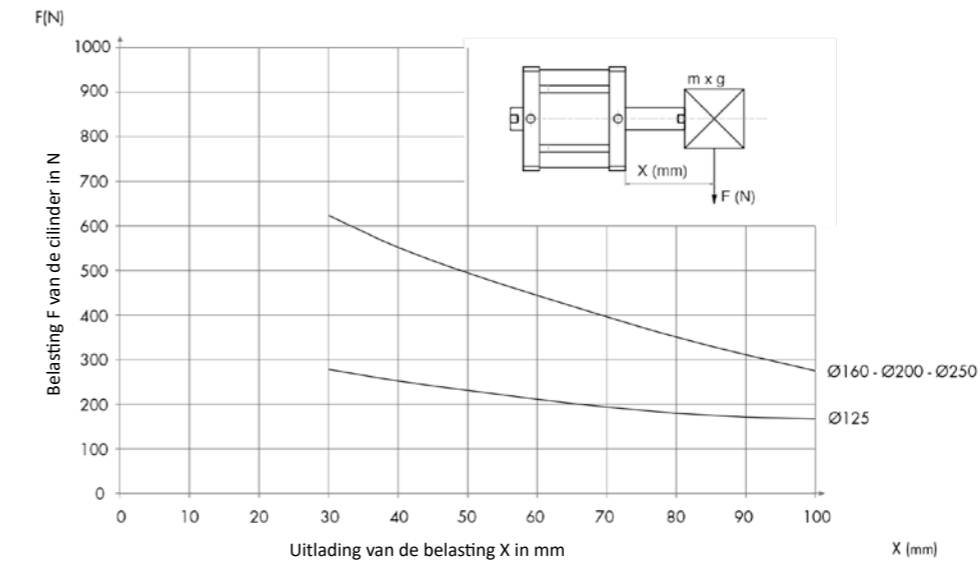

Maximaal toelaatbare belastingen model KDA en KDMA

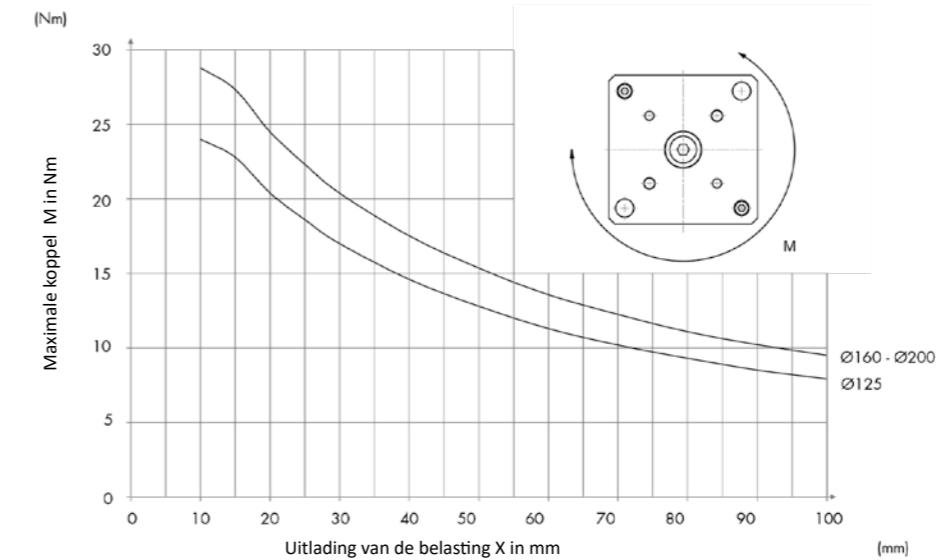

Gebruik tabel: maximaal dwarskoppel

- Door lasten excentrisch aan de onverdraaibare cilinders te bevestigen zal een koppel op de geleidestangen komen. U dient gebaseerd op uw constructie het optredende koppel (zwaartepunt afstand x belasting) te bepalen en te vergelijken met de toelaatbare uitlading van de betreffende cilinder diameter.

Kortslag cilinders

De F serie cilinders van Artec zijn kortslag cilinders met een extreem korte inbouw. Deze cilinders hebben PU afdichtingen voor een lange standtijd.

Optioneel kunt u kiezen voor een magneet voor positiebepaling en een mechanische aanslagbuffer van PU. Daarnaast kunt u middels een verloopnippel de zuigerstang van buitendraad voorzien.

Deze serie is niet internationaal uitwisselbaar en wij adviseren voor alle nieuwe ontwikkelingen een ISO 21287 cilinder te gebruiken.

Technische specs

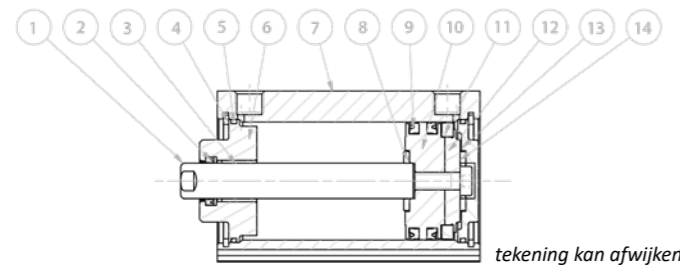

tekening kan afwijken

materialen		
Zuigerstang	1	AISI 303 RVS
Afdichting	2,9	Polyurethaan
Lager	3	Staal met PTFE
Seegerring	4	Staal
O-ring	5	NBR
Cilinderkappen	6,13	Geverfd gespuits aluminium
Profielbuis	7	Geanodiseerd aluminium
Flens	8,14	Vulkollan
Zuiger	10,12	Aluminium
Magneet	11	Plastoferriet
Veer		Verenstaal

eigenschappen	
werkdruk	tot 10 bar
temperatuur	-20°C - +80°C, hoger op aanvraag

F serie

- ✓ Zeer breed pakket modellen
- ✓ Binnen- én buitendraad

Opbouw artikelnummer

F	S	M	0	2	5	-	0	5	0
			Diameter (mm)		Slaglengte (mm)				
			008, 010, 012, 016, 020, 025		Zie slaglengtetabel				
Versie									
P Doorgaande zuigerstang									
A Anti-rotatie									
W Eindslagdemping									
Versie									
M Magnetisch									
Versie									
D(R) Dubbelwerkend									
SR Enkelwerkend standaard in									
SE Enkelwerkend standaard uit									
Serie									
F Kortslag cilinder									



Kortslag cilinder Ø12 | Ø100

FSR en FSE

De FSR en FSE zijn enkelwerkende kortslag cilinders zonder magneet. De maximale slaglengte van de FSR veerbediende cilinders is 50 mm. De maximale slaglengte van de FSE cilinders is 30 mm.

Deze cilinders hebben geen pneumatische eindslagdemping.

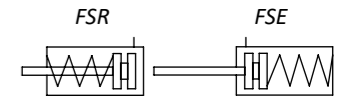

- Kortslag cilinders
- PU afdichtingen
- Enkelwerkend
- Veer in (FSR)
- Veer uit (FSE)

model	FSR en FSE	
diameters FSR	Ø12, Ø16, Ø20, Ø25, Ø32, Ø40, Ø50, Ø63, Ø80 en Ø100 mm	
diameters FSE	Ø12, Ø16, Ø20, Ø25, Ø32, Ø40, Ø50, Ø63 mm	
standaard slaglengtes FSR	Diameter	Slaglengte
	Ø12 - Ø16 mm	5, 10, 15, 20, 25 mm
	Ø32 - Ø40 mm	5, 10, 15, 20, 25, 30, 40 en 50 mm
	Ø50 - Ø100 mm	10, 15, 20, 25, 30, 40 en 50 mm
<i>Afwijkende slaglengtes op aanvraag</i>		
standaard slaglengtes FSE	Diameter	Slaglengte
	Ø12 mm	5, 10 mm
	Ø16 mm	5, 10, 15 mm
	Ø20 - Ø25 mm	5, 10, 15, 20, 25 mm
	Ø32 mm	5, 10, 15, 20, 25, 30 mm
	Ø40 - 63 mm	10, 15, 20, 25, 30 mm
<i>Afwijkende slaglengtes op aanvraag</i>		

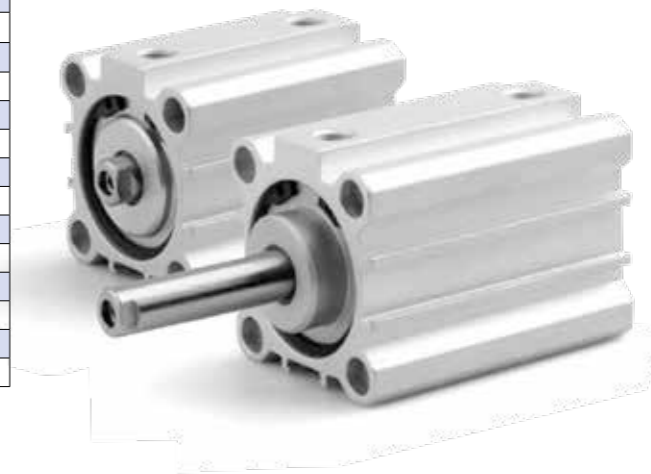

Kortslag cilinder Ø12 | Ø100

FS(E)M

De FSM en FSEM zijn enkelwerkende kortslag cilinders inclusief magneet. De maximale slaglengte van de FSM veerbediende cilinders is 50 mm. De maximale slaglengte van de FSEM cilinders is 30 mm.

Deze cilinders hebben geen pneumatische eindslagdemping.

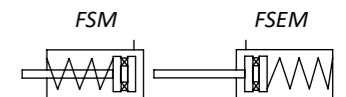

- Kortslag cilinders
- PU afdichtingen
- Enkelwerkend
- Veer in (FSM)
- Veer uit (FSEM)

model	FSM en FSEM	
diameters FSM	Ø12, Ø16, Ø20, Ø25, Ø32, Ø40, Ø50, Ø63, Ø80 en Ø100 mm	
diameters FSEM	Ø12, Ø16, Ø20, Ø25, Ø32, Ø40, Ø50, Ø63 mm	
standaard slaglengtes FSM	Diameter	Slaglengte
	Ø12 mm	5, 10 mm
	Ø16 mm	5, 10, 15 mm
	Ø20 - Ø25 mm	5, 10, 15, 20, 25 mm
	Ø32 - Ø40 mm	5, 10, 15, 20, 25, 30, 40 en 50 mm
<i>Afwijkende slaglengtes op aanvraag</i>		
standaard slaglengtes FSEM	Diameter	Slaglengte
	Ø12 mm	5, 10 mm
	Ø16 mm	5, 10, 15 mm
	Ø20 - Ø25 mm	5, 10, 15, 20, 25 mm
	Ø32 mm	5, 10, 15, 20, 25, 30 mm
	Ø40 - Ø63 mm	10, 15, 20, 25, 30 mm
<i>Afwijkende slaglengtes op aanvraag</i>		

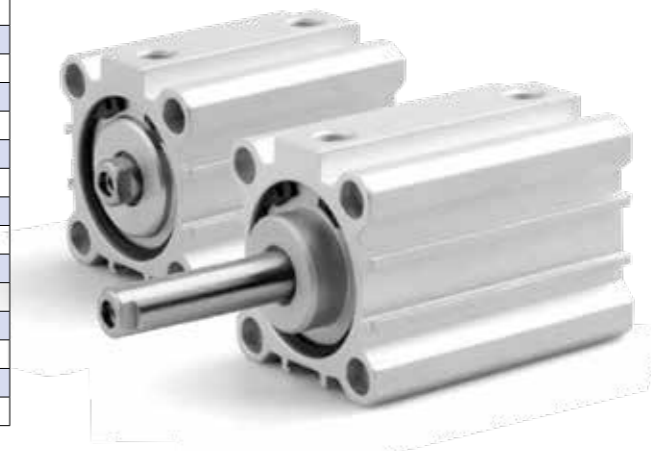

Kortslag cilinder Ø12 | Ø100

FDR en FDA

De FDR en FDA zijn dubbelwerkende kortslag cilinders zonder magneet. De maximale slaglengte van de FDR veerbediende cilinders is 250 mm. De maximale slaglengte van de FDA cilinders is 160 mm. Het FDA model is de anti-rotatiecilinder uitvoering van de FDR cilinder.

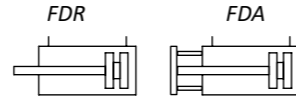

- Kortslag cilinders
- PU afdichtingen
- Dubbelwerkend
- Anti-rotatie (FDA)

model	FDR en FDA	
diameters FDR	Ø12, Ø16, Ø20, Ø25, Ø32, Ø40, Ø50, Ø63, Ø80 en Ø100 mm	
diameters FDA	Ø20, Ø25, Ø32, Ø40, Ø50, Ø63, Ø80 en Ø100 mm	
standaard slaglengtes FDR	Diameter	Slaglengte
	Ø20 - Ø25 mm	5, 10, 15, 20, 25, 30, 40 en 50 mm
	Ø32 - Ø40 mm	5, 10, 15, 20, 25, 30, 40, 50, 60, 80 en 100 mm
	Ø50 - Ø63 mm	10, 15, 20, 25, 30, 40, 50, 60, 80 en 100 mm
	Ø80 - Ø100 mm	10, 15, 20, 25, 30, 40, 50, 60, 80, 100, 125, 160, 200, en 250 mm
	<i>Afwijkende slaglengtes op aanvraag</i>	
standaard slaglengtes FDA	Diameter	Slaglengte
	Ø20 - Ø40 mm	5, 10, 15, 20, 25, 30, 40, 50, 60, 80, 100 en 125 mm
	Ø50 mm	10, 15, 20, 25, 30, 40, 50, 60, 80, 100 en 125 mm
	Ø63 - Ø100 mm	10, 15, 20, 25, 30, 40, 50, 60, 80, 100, 125 en 160 mm
		<i>Afwijkende slaglengtes op aanvraag</i>

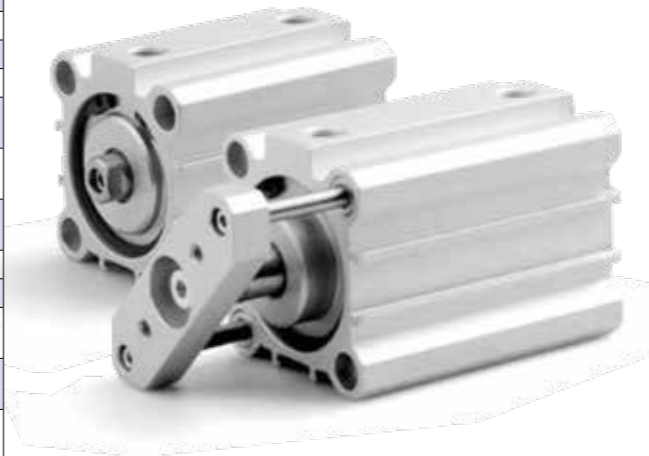

Kortslag cilinder Ø12 | Ø100

FDM(A)

De FDM en FDMA zijn dubbelwerkende kortslag cilinders inclusief magneet. De maximale slaglengte van de FDM veerbediende cilinders is 250 mm. De maximale slaglengte van de FDMA cilinders is 160 mm. Het FDMA model is de anti-rotatie uitvoering van de FDM cilinder.

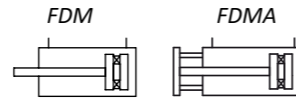

- Kortslag cilinders
- PU afdichtingen
- Dubbelwerkend
- Anti-rotatie (FDMA)
- Inclusief magneet

model	FDM en FDMA	
diameters FDM	Ø12, Ø16, Ø20, Ø25, Ø32, Ø40, Ø50, Ø63, Ø80 en Ø100 mm	
diameters FDMA	Ø20, Ø25, Ø32, Ø40, Ø50, Ø63, Ø80 en Ø100 mm	
standaard slaglengtes FDM	Diameter	Slaglengte
	Ø12 mm	5, 10, 15, 20, 25, 30 en 40 mm
	Ø16 mm	5, 10, 15, 20, 25, 30, 40, 50, 60, 80 en 100 mm
	Ø20 - Ø25 mm	5, 10, 15, 20, 25, 30, 40, 50, 60, 80, 100 en 125 mm
	Ø32 - Ø40 mm	5, 10, 15, 20, 25, 30, 40, 50, 60, 80, 100, 125 en 160 mm
	Ø50 - Ø63 mm	10, 15, 20, 25, 30, 40, 50, 60, 80, 100, 125, 160 en 200 mm
	Ø80 - Ø100 mm	10, 15, 20, 25, 30, 40, 50, 60, 80, 100, 125, 160, 200 en 250 mm
	<i>Afwijkende slaglengtes op aanvraag</i>	
standaard slaglengtes FDMA	Diameter	Slaglengte
	Ø20 - Ø40 mm	5, 10, 15, 20, 25, 30, 40, 50, 60, 80, 100 en 125 mm
	Ø50 mm	10, 15, 20, 25, 30, 40, 50, 60, 80, 100 en 125 mm
	Ø63 - Ø100 mm	10, 15, 20, 25, 30, 40, 50, 60, 80, 100, 125 en 160 mm
		<i>Afwijkende slaglengtes op aanvraag</i>

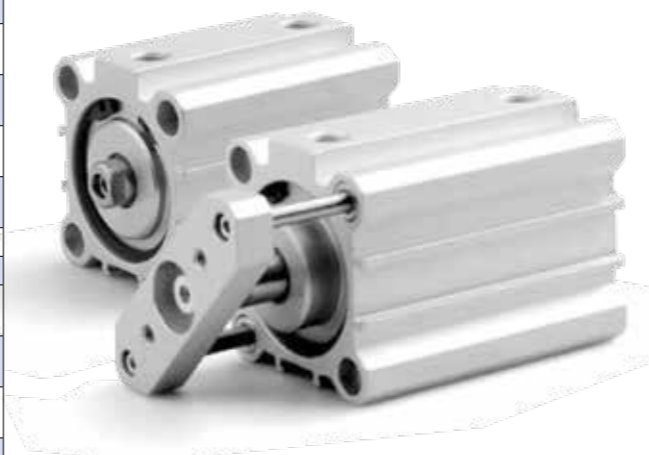

Kortslag cilinder Ø20 | Ø100

FDP(A)

Model FDP heeft een doorgaande zuigerstang en zonder magneet. De cilinders hebben PU afdichtingen voor een extreem lange standtijd. Zowel binnendraad als buitendraad leverbaar op aanvraag. Niet genormeerde cilinders hebben geen voorkeur bij nieuwbouw.

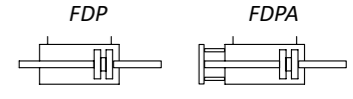

- Kortslag cilinders
- PU afdichtingen
- Dubbelwerkend
- Doorgaande zuigerstang
- Anti-rotatie (FDPA)

model	FDP en FDPA	
diameters	Ø20, Ø25, Ø32, Ø40, Ø50, Ø63, Ø80 en Ø100 mm	
standaard slaglengtes	Diameter	Slaglengte
	Ø20 - Ø40 mm	5, 10, 15, 20, 25, 30, 40, 50, 60, 80, 100 en 125 mm
	Ø50 mm	10, 15, 20, 25, 30, 40, 50, 60, 80, 100 en 125 mm
	Ø63 - Ø100 mm	10, 15, 20, 25, 30, 40, 50, 60, 80, 100, 125 en 160 mm
		<i>Afwijkende slaglengtes op aanvraag</i>



Kortslag cilinder Ø20 | Ø100

FDMP(A)

Model FDMP heeft een doorgaande zuigerstang en een magneet voor positiebepaling. De cilinders hebben PU afdichtingen voor een extreem lange standtijd. Zowel binnendraad als buitendraad leverbaar op aanvraag. Niet genormeerde cilinders hebben geen voorkeur bij nieuwbouw.

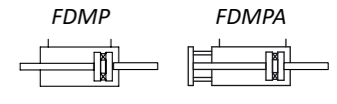

- Kortslag cilinders
- PU afdichtingen
- Dubbelwerkend
- Doorgaande zuigerstang
- Anti-rotatie (FDMPA)
- Inclusief magneet

model	FDMP en FDMPA	
diameters	Ø20, Ø25, Ø32, Ø40, Ø50, Ø63, Ø80 en Ø100 mm	
standaard slaglengtes	Diameter	Slaglengte
	Ø20 - Ø40 mm	5, 10, 15, 20, 25, 30, 40, 50, 60, 80, 100 en 125 mm
	Ø50 mm	10, 15, 20, 25, 30, 40, 50, 60, 80, 100 en 125 mm
	Ø63 - Ø100 mm	10, 15, 20, 25, 30, 40, 50, 60, 80, 100, 125 en 160 mm
		<i>Afwijkende slaglengtes op aanvraag</i>



Maatvoering en krachten korteslag cilinders Ø12 - Ø100 F Serie

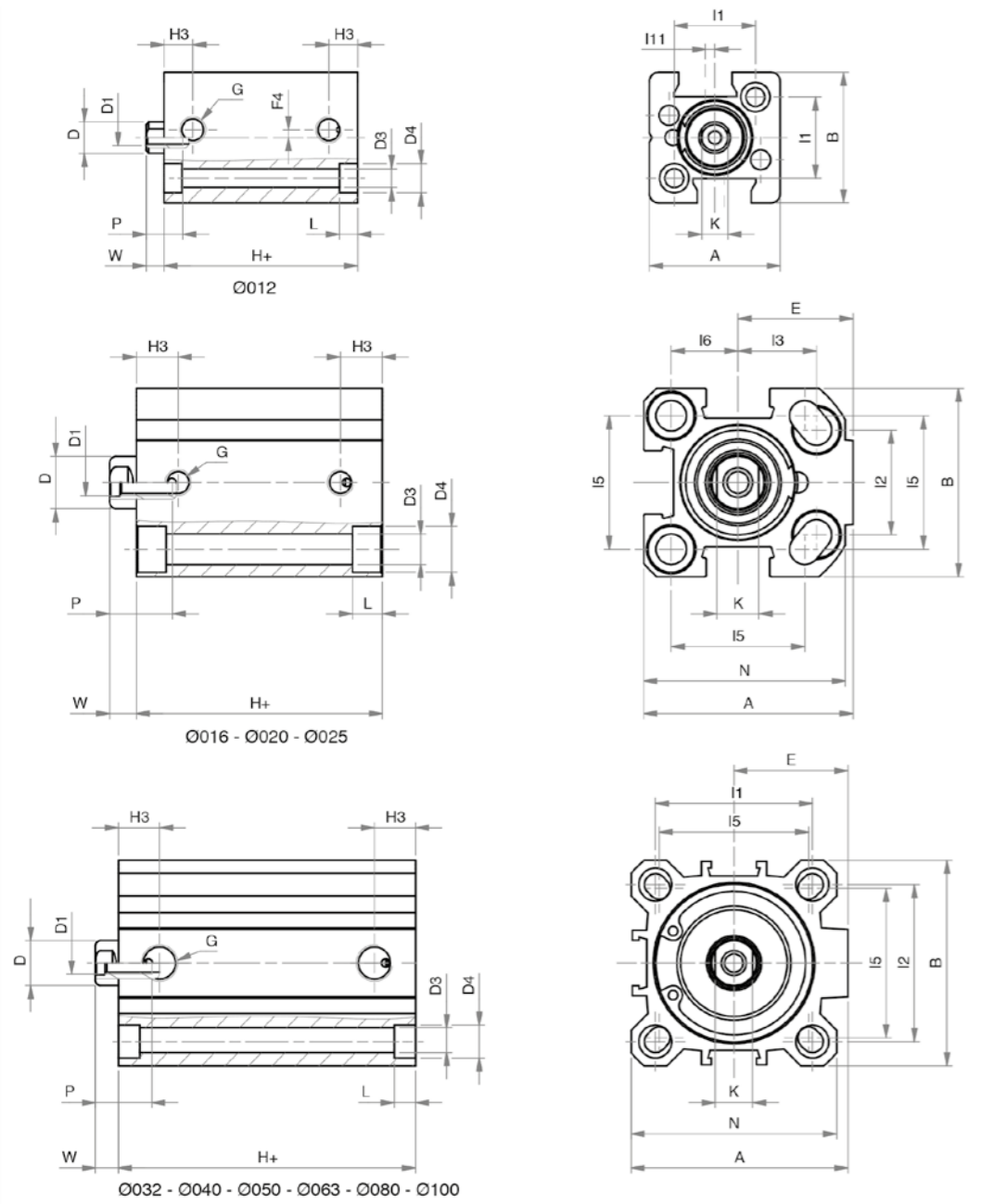

Model FSR, FSM, FDR, FDM

Model FSR, FSM, FDR, FDM, FSE, FSEM

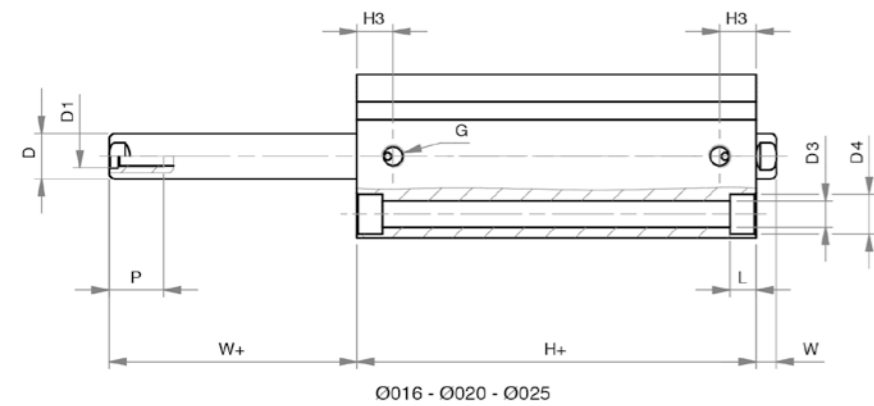

Model FDP, FDMP

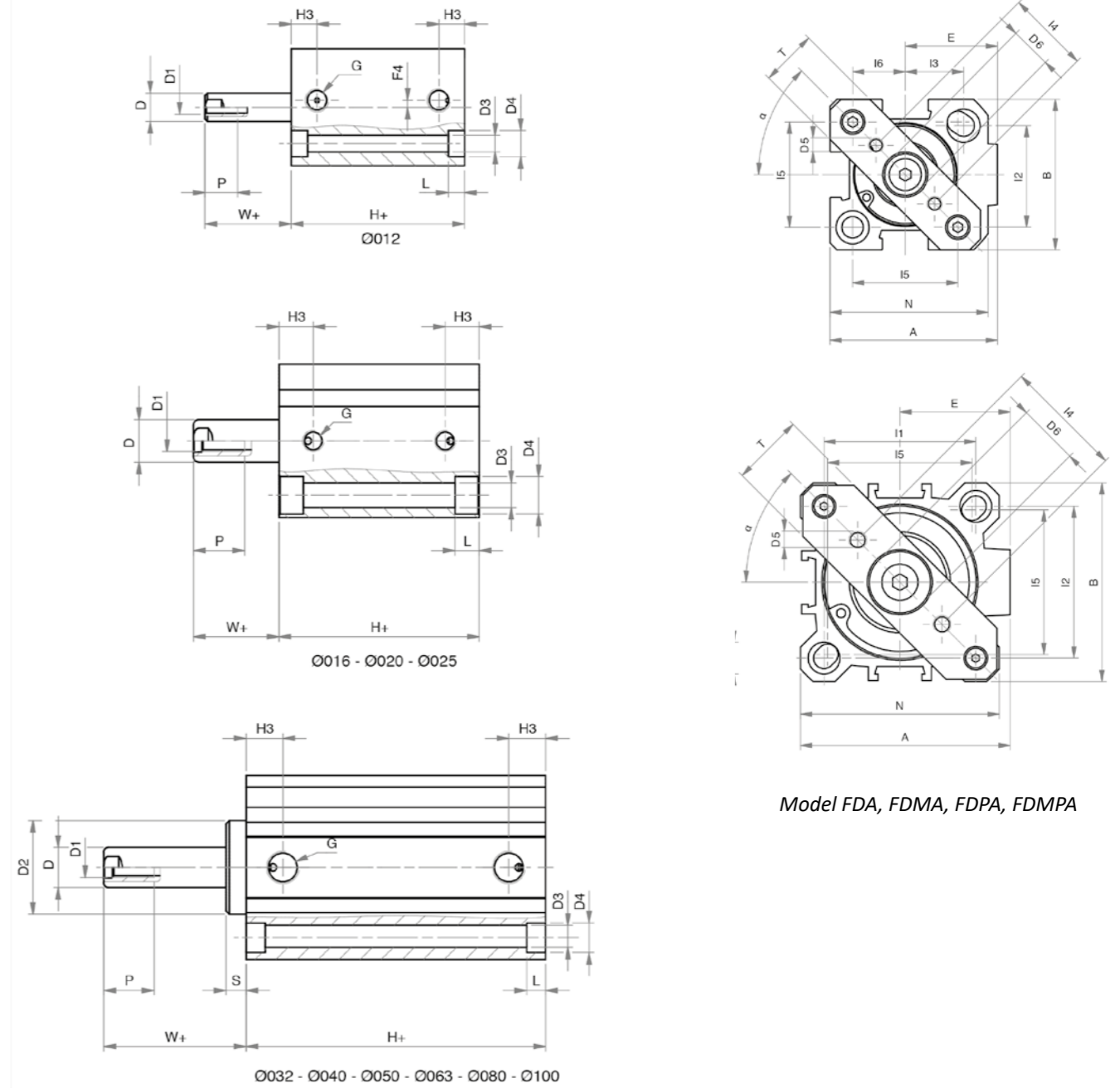

Model FSE, FSEM

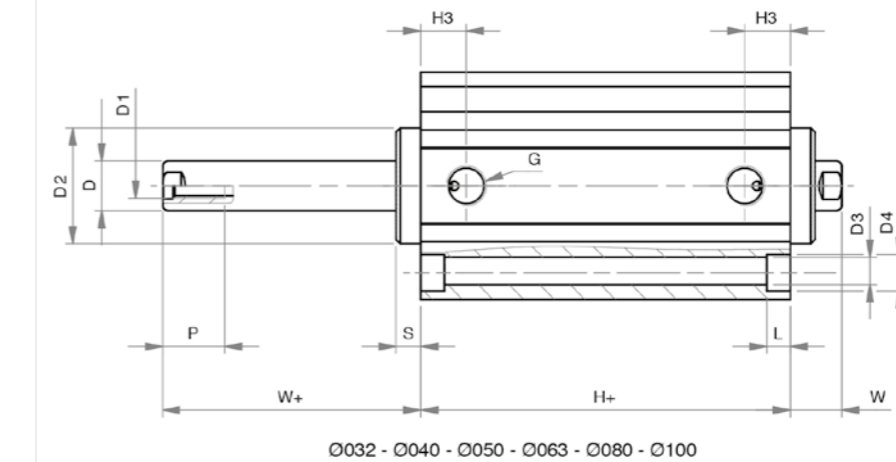

Model FDP, FDMP

Model FDA, FDMA, FDPA, FDMPA

Maatvoering en krachten korteslag cilinders Ø12 - Ø100 F Serie

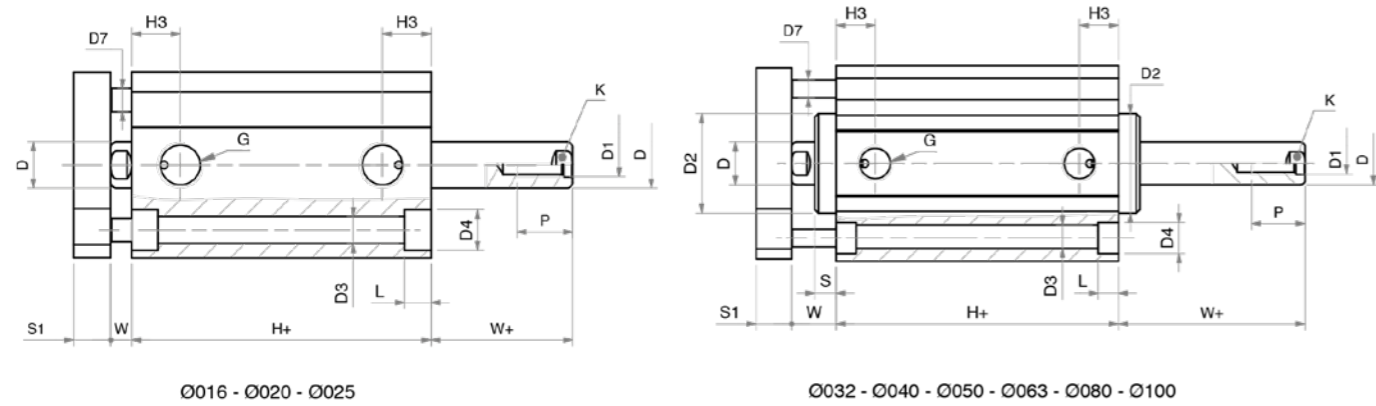

Model FDPA, FDMPA

cilinder	maatvoering tabel (maten in mm)													H+							
	A	B	α	ØD	D1	ØD2	ØD3	ØD4	D5	ØD6	E	G	FSR	FSM	FSE(M)	FDR	FDM	FD(M)A	FD(M)P	FD(M)PA	
Ø12	25	25	-	6	M3	-	3,7	5,6	-	-	-	M5	17***	27	***	17	27	-	32*	-	
Ø16	34	30	-	8	M4	-	**	**	-	-	19	M5	27	32*	32*	27*	32*	-	32*	-	
Ø20	40	36	45°	10	M5	-	5,8	9	M4	11	22	M5	27	32*	32*	27*	32*	32*	38,5*	32*	
Ø25	44,5	40	45°	10	M5	-	5,8	9	M4	11	24,5	G1/8	28,5	38,5*	38,5*	28,5*	38,5*	38,5*	38,5*	38,5*	
Ø32	51	46	41,5°	12	M6	24,5	5,8	9	M5	17	27	G1/8	29,5*	39,5*	39,5*	29,5	39,5	39,5	39,5	39,5	
Ø40	58	55	45°	12	M6	28	5,8	9	M5	17	30,5	G1/8	29,5*	39,5*	39,5	29,5	39,5	39,5	39,5	39,5	
Ø50	70	65	45°	16	M8	34	6,8	11	M6	22	37,5	G1/8	34,5*	39,5*	39,5	34,5	39,5	39,5	39,5	39,5	
Ø63	89	80	45°	16	M8	38,5	9	14	M6	22	46	G1/8	37*	42*	42	37	42	42	42	42	
Ø80	105	100	45°	20	M10	44	9	14	M8	28	55	G1/4	46*	46*	-	46	46	46	46	46	
Ø100	131	124	45°	25	M12	56	11	17,2	M10	30	69	G1/4	56*	56*	-	56	56	56	56	56	

cilinder	maatvoering tabel (maten in mm)																
	H3	I1	I2	I3	I4	I5	I6	K	L	L1	N	P	S	S1	T	W	W+
Ø12	5,5	15,5	-	-	-	-	-	5	3,5	-	-	7	-	-	-	3,5	-
Ø16	8	-	18	12	-	20	10	6	4,6	3,5	32	11	-	-	-	4,5	4,5
Ø20	8	-	20	15	20	25,5	12,7	8	5,7	5,7	38,5	12	-	8	15	4,5	4,5
Ø25	10,5	-	26	15,5	22	28	14	8	5,7	5,7	42	12	-	8	15	5,5	5,5
Ø32	11,5	36	32	-	28	34	-	10	5,7	-	48	15	5	10	20	11	11
Ø40	11	42	42	-	33	40	-	10	5,7	-	55	15	6	10	20	12,5	12,5
Ø50	11,5	50	50	-	42	50	-	13	6,8	-	65	17	6	12	30	13,5	13,5
Ø63	11	62	62	-	50	60	-	13	8,8	-	80	17	8	12	30	15	15
Ø80	14	82	82	-	65	77	-	17	9	-	100	17	10	14	50	18	18
Ø100	16	103	103	-	80	94	-	22	11	-	124	22	10,5	14	50	20,5	20,5

- + voeg de slaglengte toe aan de opgegeven maat
- * voor slaglengtes tot 25 mm: FSM/FDM/FD(M)P16, 20 voeg 6 mm toe, FD(M)A/FD(M)PA20 voeg 6 mm toe, FSM/FDM/FD(M)A/FD(M)P/FD(M)PA25 voeg 1 mm toe
- voor slaglengtes 20, 25 mm: FSE(M)20 voeg 11mm toe, FSE(M)25 voeg 6 mm toe FSE(M)32 voeg 5 mm toe
- voor slaglengtes 30 mm: FSE(M)32 voeg 10 mm toe
- voor slaglengtes 30, 40, 50 mm: FDR16, 22 voeg 1 mm toe
- voor slaglengtes 40, 50 mm: FSR/FSM32, 40, 50, 63, 80, 100 voeg 10 mm toe, FDR25 voeg 1 mm toe
- ** Zie afmetingen voor Ø16 mm rechts *** voor slaglengtes 15, 20, 25 mm: FSR12 voeg 5 mm toe FSE=17 - FSEM=27

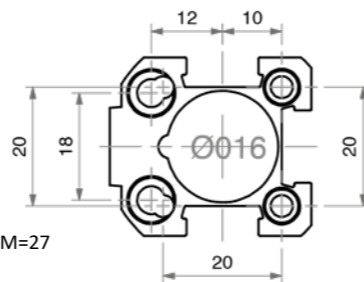

cilinder	krachten tabel (bij 6 bar)							
	FSM / FSR		FDM / FDR		FDMA / FDA		FDP / FDM P	
	F in	F out	F in	F out	F in	F out	F in	F out
Ø12	51N	5N	58N	42N	-	-	42N	42N
Ø16	106N	6N	114N	84N	-	-	84N	84N
Ø20	170N	6N	176N	129N	173N	123N	129N	129N
Ø25	258N	13N	227N	230N	272N	225N	230N	230N
Ø32	441N	18N	462N	392N	454N	385N	392N	392N
Ø40	729N	20N	763N	663N	750N	653N	663N	663N
Ø50	1070N	40N	1110N	990N	1110N	980N	990N	990N
Ø63	1720N	49N	1770N	1650N	1750N	1630N	1650N	1650N
Ø80	2880N	76N	2990N	2800N	2970N	2770N	2800N	2800N
Ø100	4440N	131N	4650N	4370N	4620N	4330N	4370N	4370N

Cilinders met P in het artikelnummer leveren aan beide zijden deze kracht: F in

Toebehoren cilinders Ø12 | Ø100 F Serie

Korteslag cilinders verloopnippel



maatvoering tabel (maten in mm)					
cilinder	A	B	C	D	D1
NP06-03	16	6,5	22,5	M6x1	M3
NP06-04	15	8	23	M6x1	M4
NP08-04	20	10	30	M8x1,25	M4
NP08-05	20	10	30	M8x1,25	M5
NP10-05	22	12	34	M10x1,25	M5
NP10-06	22	12	34	M10x1,25	M6
NP12-08	24	14	38	M12x1,25	M8
NP16-08	32	14	46	M16x1,5	M8
NP16-10	32	15	47	M16x1,5	M10
NP20-12	40	20	60	M20x1,5	M12

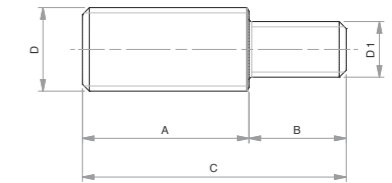

	Ø12	Ø16		Ø20-25		Ø32-40	Ø50-Ø63		Ø80	Ø100
roestvast staal	NP06-03	NP06-04	NP08-04	NP08-05	NP10-05	NP10-06	NP12-08	NP16-08	NP16-10	NP20-12

Korteslag cilinders voetmontageplaat



cilinder	maatvoering tabel (maten in mm)											
	A1	A2	B2	C	E1	F2	I6	I7	N1	ØD10	ØD9	
SHPD16	3	5	10	10	17	5	30	20	40	3,5	3,5	
SHPD20	5	5	10	10	18	5	40	25,5	50	5,5	5,5	
SHPD25	6	6	12	12	20	7,5	45	28	60	5,5	5,5	
SHPD32	5	6	12	12	24	5	50	34	60	5,5	5,5	
SHPD40	5,5	6	12	12	27,5	5	60	42	70	5,5	5,5	
SHPD50	7,5	7,5	15	15	32,5	5	70	50	80	5,5	5,5	
SHPD63	6	7,5	15	15	40	7,5	85	62	100	8,5	8,5	
SHPD80	9	10	20	20	50	20	60	82	100	8,5	8,5	
SHPD100	9,5	10	20	20	62	22	80	103	124	10,5	10,5	

	Ø16	Ø20	Ø25	Ø32	Ø40	Ø50	Ø63	Ø80	Ø100
Geanodiseerd aluminium	SPHD16	SPHD20	SPHD25	SPHD32	SPHD40	SPHD50	SPHD63	SPHD80	SPHD100

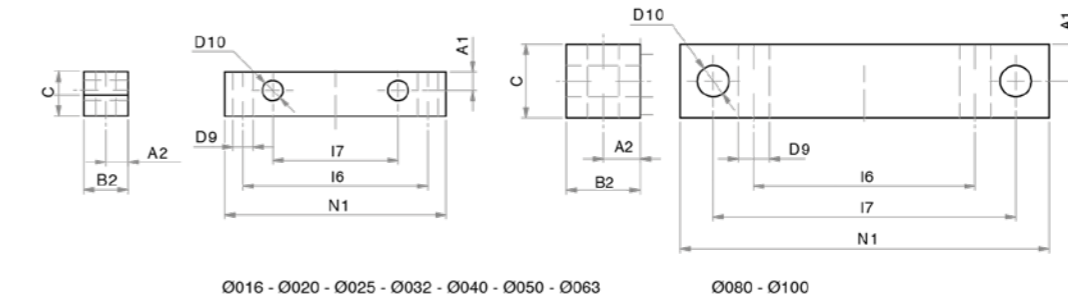

Korte slag blokvorm cilinders

De R serie cilinders van Artec hebben een extreem compacte bouwwijze. Door de compacte bouwwijze bevatten de cilinders geen magneet of eindslagbuffering. Ze zijn wel voorzien van PU afdichtingen voor een lange standtijd.

R serie

- ✓ Extreem compacte bouwwijze
- ✓ Binnen- én buitendraad

Technische specs

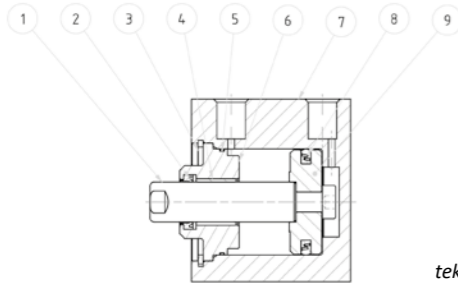

tekening kan afwijken

materialen		
Zuigerstang	1	AISI 303 RVS
Afdichting	2	Polyurethaan
Cilinderkap	3	Ø8 - Ø20 messing Ø32 - Ø63 geanodiseerd aluminium
Lager	4	Staal met PTFE
O-ring	5	NBR
Profielbuis	7	Geanodiseerd aluminium
Afdichting	8	NBR
Zuiger enkelwerkend	9	Ø8 - Ø12 AISI 303 RVS Ø20 aluminium Ø32 - Ø63 POM
Zuiger dubbelwerkend	9	Ø8 - Ø20 messing Ø32 - Ø63 POM
Veer		Verenstaal

eigenschappen	
werkdruk	tot 10 bar
temperatuur	-20°C - +80°C

Opbouw artikelnummer

R S 0 2 0 - 0 2 5

Diameter (mm)
012, 020, 032,
050, 063

Slaglengte (mm)
Zie slaglengtetabel

Versie

D Dubbelwerkend
S Enkelwerkend standaard in

Serie

R Korte slag blokvorm cilinder



Korte slag blokvorm cilinder Ø12 - Ø63

RS

De RS is een enkelwerkende korteslag cilinder met een extreem compacte bouwwijze. De maximale slaglengte van de RS veerbediende cilinders is 25 mm.

De RS cilinders zijn standaard voorzien van een binnendraad aansluiting op de zuigerstang.

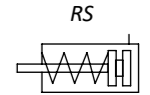

- Korteslag cilinders
- PU afdichting
- Enkelwerkend
- Veer in

model	RS	
diameters	Ø12, Ø20, Ø32, Ø50 en Ø63mm	
standaard slaglengtes	Diameter	Slaglengte
	Ø12 mm	4 en 10 mm
	Ø20 mm	4, 10 en 25 mm
	Ø32 mm	5, 10 en 25 mm
	Ø50 - Ø63 mm	10 en 25 mm
	<i>Afwijkende slaglengtes op aanvraag</i>	



Korte slag blokvorm cilinder Ø12 - Ø63

RD

De RD is een dubbelwerkende korteslag cilinder met een extreem compacte bouwwijze. De maximale slaglengte van de RD cilinders is 30 mm.

Ø12 is standaard voorzien van een buitendraad aansluiting op de zuigerstang.
Ø20-Ø63 zijn standaard voorzien van een binnendraad aansluiting op de zuigerstang.

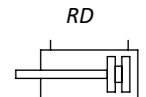

- Korteslag cilinders
- PU afdichting
- Dubbelwerkend

model	RD
diameters	Ø12, Ø20, Ø32, Ø50 en Ø63mm
standaard slaglengtes	5, 10, 15, 20, 25, 30 mm



Maatvoering en krachten korte slag blok vorm cilinders Ø8 - Ø63 R Serie

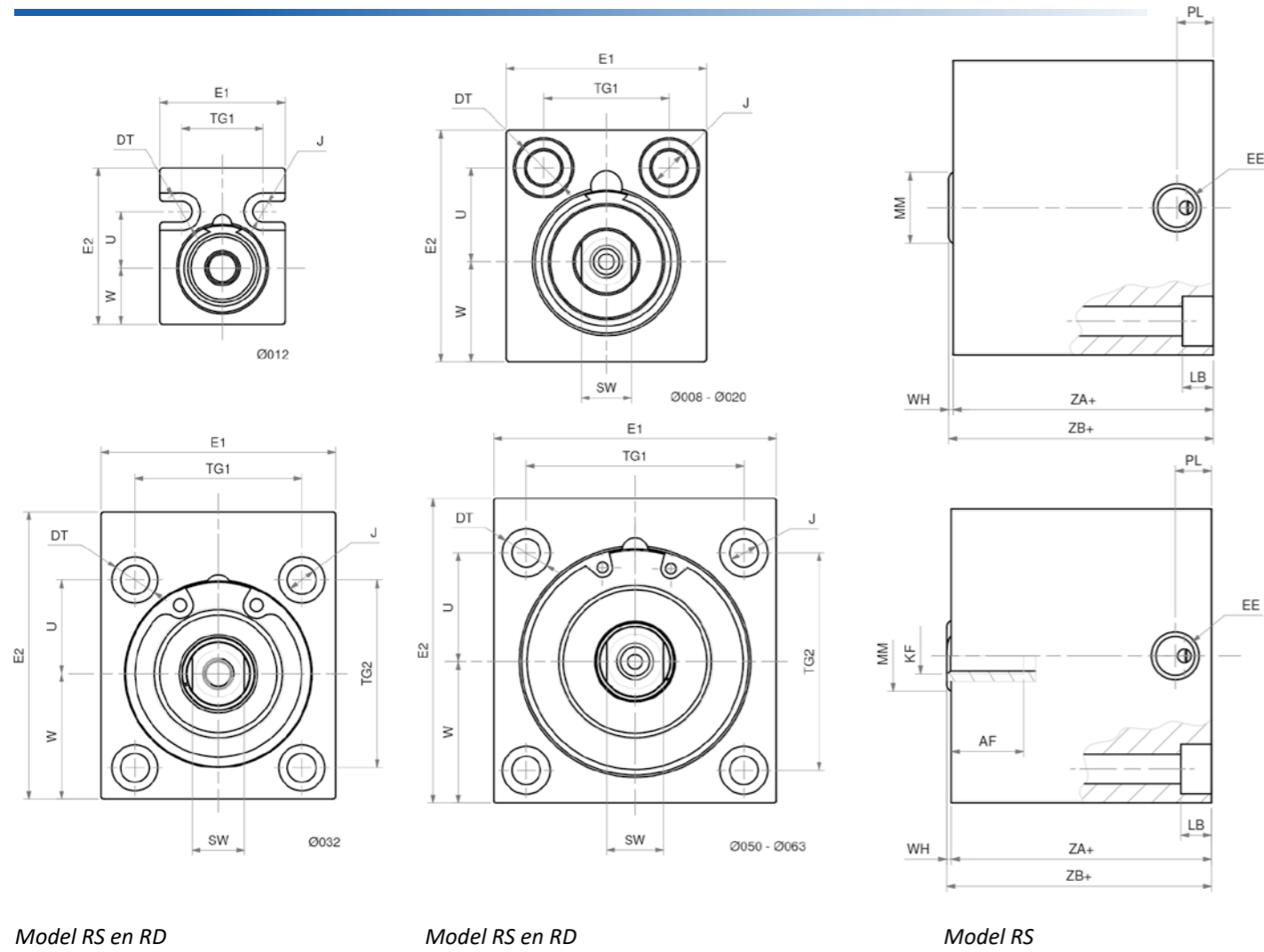

Model RS en RD

Model RS en RD

Model RS

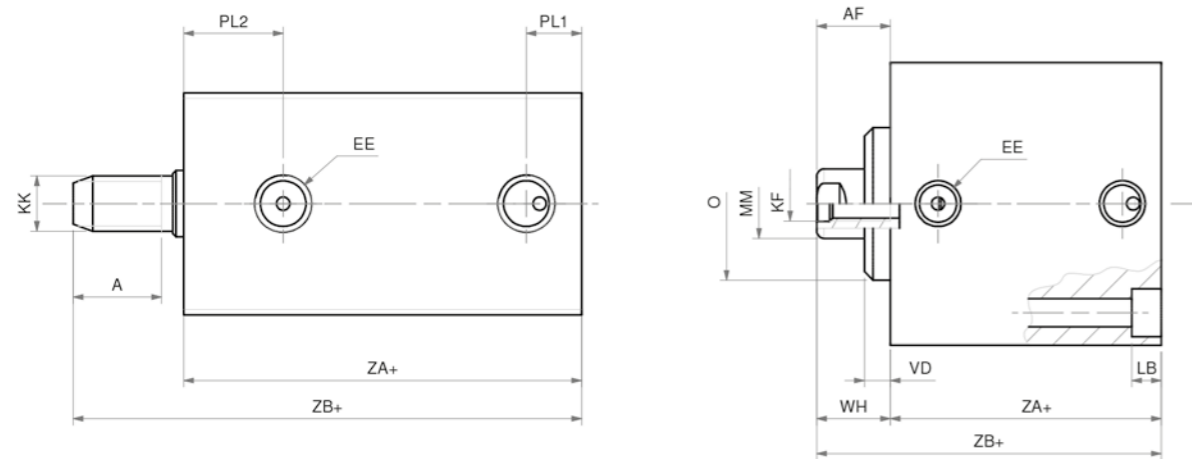

Model RD

RS maatvoering tabel (maten in mm)

cilinder	AF	ØDT	E1	E2	EE	KF	LB	ØMM	ØJ	PL1	SW	TG1	TG2	U	W	WH	ZA+	ZB+
RS012-010	10	6	20	25	M5	M3	3,4	5	3,3	6	-	13	-	9	9	4	16	20
RS020-004	9	9	32	37	M5	M5	5,5	10	5,5	5	8	20	-	15	16	1	16	17
RS020-010	10	9	32	37	M5	M5	5,5	10	5,5	5	8	20	-	15	16	1	22	23
RS020-025	10	9	32	37	M5	M5	5,5	10	5,5	5	8	20	-	15	16	1	28	29
RS032-005	10	8,8	45	55	G1/8	M6	5,7	12	5,5	8,5	10	32	36	18	24	1	21	22
RS032-010	14,5	8,8	45	55	G1/8	M6	5,7	12	5,5	8,5	10	32	36	18	24	1	22	23
RS032-025	14,5	8,8	45	55	G1/8	M6	5,7	12	5,5	8,5	10	32	36	18	24	1	32,5	33,5
RS050-010	10,5	11	65	70	G1/8	M8	6,8	16	6,5	7,5	13	50	50	25	32,5	1	20	21
RS050-025	15,5	11	65	70	G1/8	M8	6,8	16	6,5	8	13	50	50	25	32,5	1	32,5	33,5
RS063-010	14,5	14	80	85	G1/8	M8	9	16	9	8	13	62	62	31	40	1	25	26
RS063-025	14,5	14	80	85	G1/8	M8	9	16	9	8	13	62	62	31	40	2	35,5	37,5

+ voeg de slaglengte toe aan de opgegeven maat

RD maatvoering tabel (maten in mm)

cilinder	A	AF	ØDT	E1	E2	EE	KF	KK	LB	ØMM	ØJ	PL1	SW	TG1	TG2	U	VD	W	WH	ZA+	ZB+
Ø12	9	-	6	20	25	M5	-	M5	3,4	6	3,3	5	-	13	-	9	-	9	1	21	31
Ø25	-	10	9	32	37	M5	M5	-	5,5	10	5,5	5	8	20	-	15	-	16	9,5	24,5	34
Ø32	-	15	9,5	45	56	G1/8	M6	-	5,7	12	5,3	8,5	10	32	36	18	3,5	24	12,5	33	45,5
Ø50	-	17	11	65	70	G1/8	M8	-	6,8	16	6,5	9	13	50	50	25	6	32,5	17	32,5	49,5
Ø63	-	17	14	80	85	G1/8	M8	-	9	16	9	8	13	62	62	31	6,5	40	17	35,5	52,5

+ voeg de slaglengte toe aan de opgegeven maat

RS krachten tabel

cilinder	Trekkkracht	blokkeerkracht	Max. verticale last
RS012-010	7 N	53 N	25 g
RS020-004	7 N	170 N	75 g
RS020-010	15 N	160 N	75 g
RS020-025	13 N	157 N	75 g
RS032-005	28 N	454 N	100 g
RS032-010	23 N	459 N	100 g
RS032-025	21 N	461 N	100 g
RS050-010	53 N	1080 N	200 g
RS050-025	49 N	1075 N	200 g
RS063-010	67 N	1765 N	250 g
RS063-025	73 N	1735 N	250 g

krachten tabel (bij 6 bar)

cilinder	F in	F out
Ø12	51	68 N
Ø20	141 N	189 N
Ø32	415 N	483 N
Ø50	1056 N	1178 N
Ø63	1750 N	1870 N

Overige cilinders

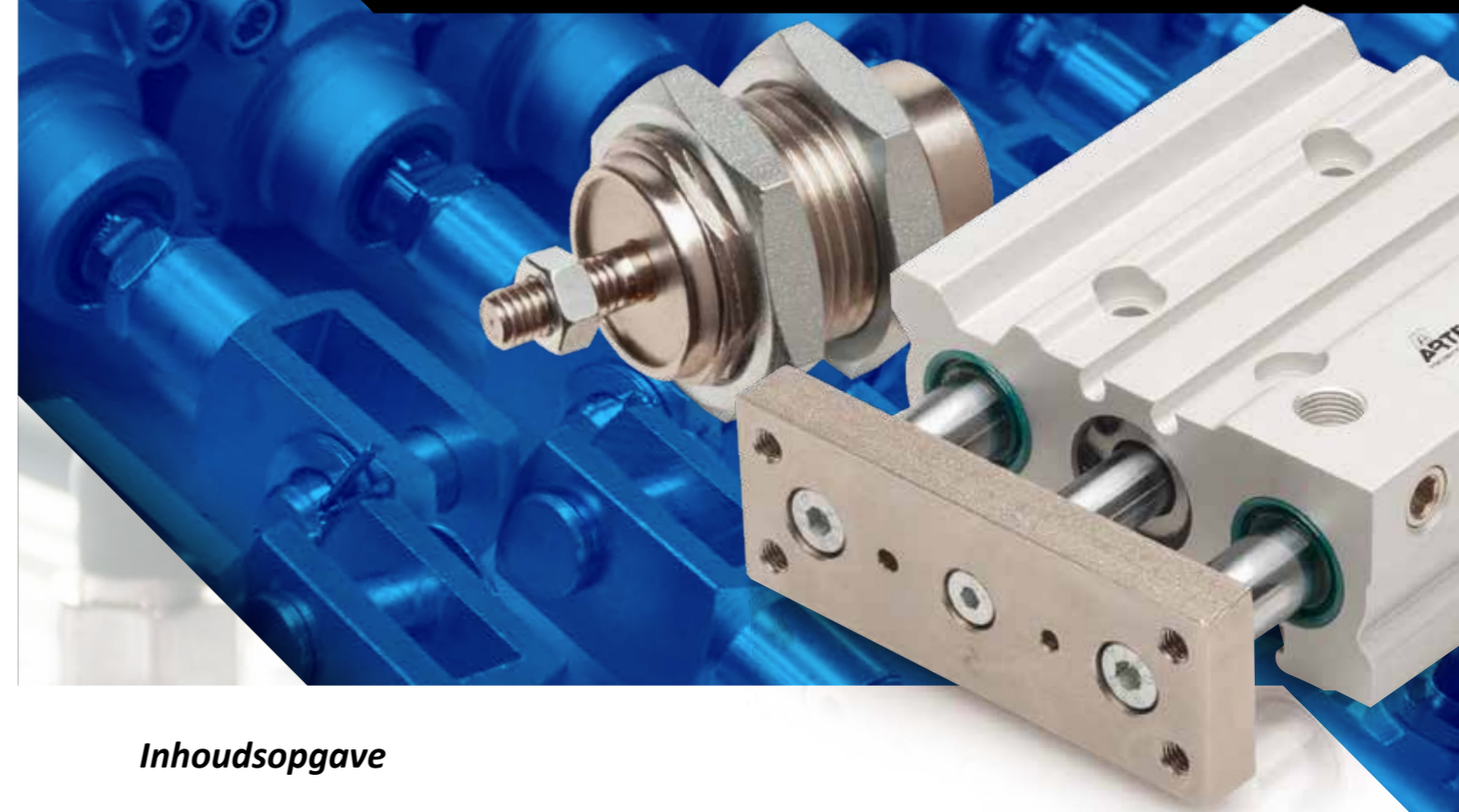

Inhoudsopgave

Speciaal cilinders

Cartridge cilinders	CZ serie	Pagina 104	Zuigerstangloze parallele cilinders ZP	Pagina 125
Cartridge cilinders $\varnothing 6$ $\varnothing 16$	CZS & CZT	Pagina 105	Zuigerstangloze cilinder dubbel ZG(S/K)	Pagina 126
			Zuigerstangloze cil. gekoppeld ZT (S/K)	Pagina 127
Stoppercilinders	PST	Pagina 106	Zuigerstangloze cilinder toebehoren	Pagina 128
Geleide compact cilinders	E serie	Pagina 108	Zuigerstangloze cilinder	MCRPM Pagina 130
Geleide compact cil. $\varnothing 16$ $\varnothing 63$	EDM	Pagina 109	Pneumatische gripper	Pagina 131
Geleide compact cil. $\varnothing 16$ $\varnothing 63$	EDMS	Pagina 110	Draaicilinder	Pagina 132
Geleide compact cil. $\varnothing 16$ $\varnothing 63$	EDMW	Pagina 111	Speciaal cilinders	Pagina 133
Geleide compact cil. $\varnothing 16$ $\varnothing 63$	EDMSW	Pagina 112	Olieremcilinder	Pagina 134
CNOMO cilinder	CN serie	Pagina 114	UGH geleidingen $\varnothing 12$ $\varnothing 100$	UGH serie Pagina 136
CNOMO cilinder $\varnothing 32$ $\varnothing 200$	CNDM	Pagina 115	Zuigerstangrem $\varnothing 12$ $\varnothing 100$	ZSR serie Pagina 137
Toebehoren CNOMO		Pagina 116	Cilindersensoren	Pagina 139
Zuigerstangloze cilinder	Z serie	Pagina 120		
Zuigerstangloze cil. $\varnothing 18$ $\varnothing 63$	ZS(S)	Pagina 121		
Zuigerstangloze cil. $\varnothing 18$ $\varnothing 63$	ZK(S)	Pagina 122		
Zuigerstangloze cililinder met externe geleidingen	ZF(F/K/U/B)	Pagina 123		



Cartridge cilinders

Cartridge cilinders zijn cilinders die ingebouwd kunnen worden in een behuizing en op deze wijze zeer compact weggewerkt kunnen worden. Een vrij specifiek product dat onder andere wordt gebruikt in uitwerpersystemen. De zuigerstang is beschikbaar met draad (+T achter het artikelnummer) of als gladde pen (+S achter het artikelnummer).

CZ serie

- ✓ Extreem compacte bouwwijze
- ✓ Buitendraad en gladde pen
- ✓ Scherp geprijsd

Technische specs

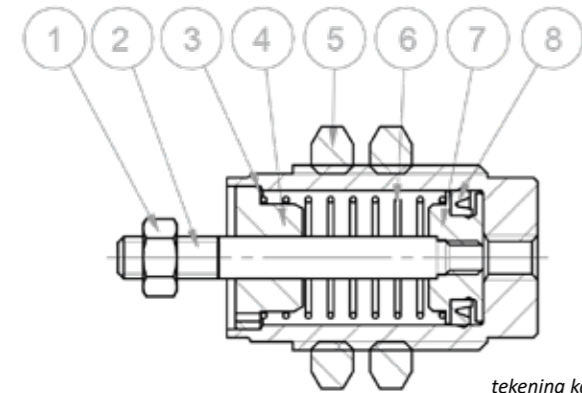

tekening kan afwijken

materialen		
Bouten	1,5	Staal, verzinkt
Zuigerstang	2	AISI 303 RVS
Profielbuis	3	Messing, vernikkeld
Cilinderkappen	4	Messing, vernikkeld
Veer	6	Staal
Zuiger	7	Ø6 - Ø10 AISI 303 RVS Ø16 messing
Afdichting	8	Ø6 NBR Ø10 - Ø16 polyurethaan

eigenschappen	
werkdruk	tot 7 bar
temperatuur	-20°C - +80°C



Opbouw artikelnummer

C	Z	0	6	-	0	1	5	S
Diameter (mm) 006, 010, 016				Slaglengte (mm) Zie slaglengtetabel				Versie S Gladde pen T Draad op zuigerstang
Serie CZ Cartridge cilinder enkelwerkend veer in								

Cartridge cilinders Ø6 - Ø16

model	CZS en CZT
diameters	Ø6, Ø10 en Ø16 mm
standaard slaglengtes	5, 10 en 15 mm

CZS & CZT

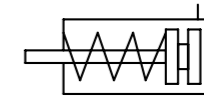

- Enkelwerkend
- NBR afdichtingen voor Ø6
- PU afdichtingen vanaf Ø10

Maatvoering model CZS

cilinder	maatvoering tabel (maten in mm)											
	A	B	C	D	∅E	F	G slaglengte 5	G slaglengte 10	G slaglengte 15	H	M	CH
Ø6	M10x1	8,5	M5	3	9	5	19,5	26,5	33,5	8	3	14
Ø10	M15x1,5	13	M5	5	14	5	21,5	28	35	10,5	4	19
Ø16	M22x1,5	19	M5	5	20	6	24,5	30,5	37	13	5	27

(+ slaglengte)

Maatvoering model CZT

cilinder	maatvoering tabel (maten in mm)											
	A	B	C	D	∅E	F	G slaglengte 5	G slaglengte 10	G slaglengte 15	H	M	CH
Ø6	M10x1	8,5	M5	M3	9	5	19,5	26,5	33,5	8	3	14
Ø10	M15x1,5	13	M5	M4	14	5	21,5	28	35	10,5	4	19
Ø16	M22x1,5	19	M5	M5	20	6	24,5	30,5	37	13	5	27

(+ slaglengte)

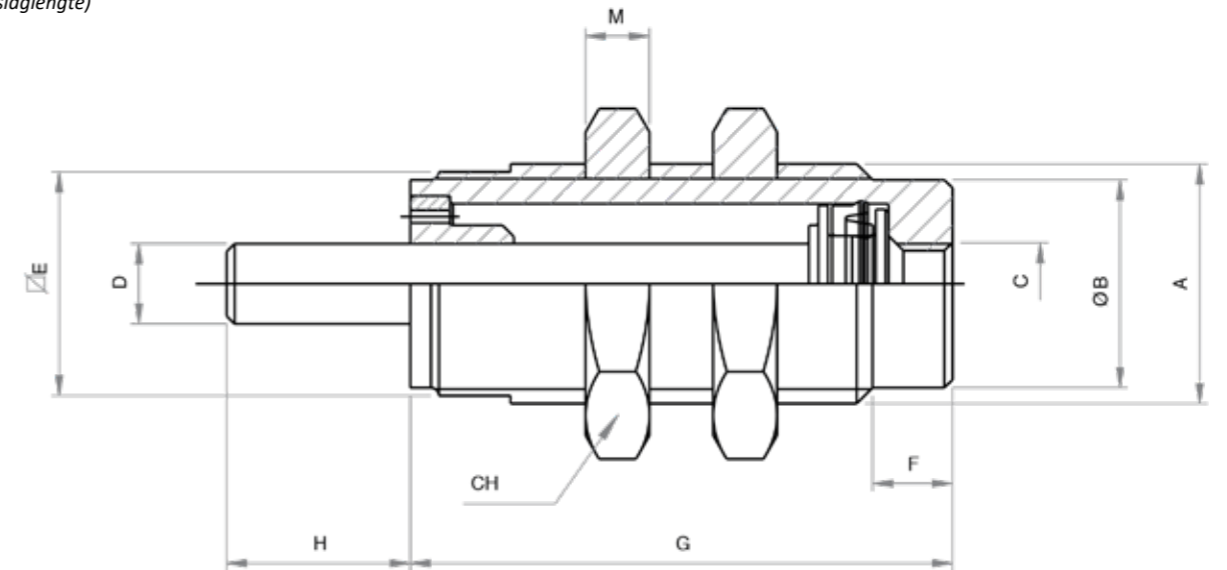

Stoppercilinders Ø20 - Ø80

De PST Serie stoppercilinders van Artec zijn ontworpen voor het stoppen van bewegende delen en objecten. De cilinder is verkrijgbaar met bevestigingspunten zoals vastgelegd volgens de ISO 21287 uitvoering. Ze zijn in diameters van Ø20, Ø32, Ø50, Ø80 mm verkrijgbaar met een gladde zuigerstang (/P achter het artikelnummer) en met roller (/R achter het artikelnummer).

Het aluminium profiel is voorzien van sleuven voor magnetische sensoren.

De PST serie is uitwisselbaar met onder andere de DFSP serie van Festo. Deze serie stoppercilinders is op aanvraag verkrijgbaar in UNITOP uitvoering (AST).

Technische specs

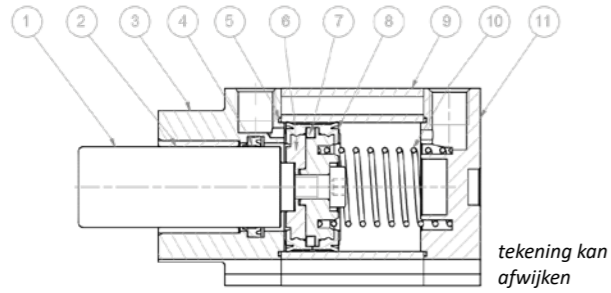

materialen		
Zuigerstang	1	RVS, verchroomd
Lagerbus	2	Staal + PTFE
Eindkappen	3,11	Staal + PTFE
Afdichtingen	4,8	Polyurethaan
O-ring	5	NBR
Zuiger	6	Aluminium
Magneet	7	Plastoferriet
Cilinderbus	9	Staal
Veer	10	Staal
Schroeven		Staal, verzinkt
Eindslagdemping		Polyurethaan

werkdruk	tot 10 bar
temperatuur	-20°C - +80°C

Opbouw artikelnummer

P	S	T	2	0	-	0	3	2	/	P
Serie			Diameter (mm)		Slaglentgte (mm)		Serie			
PST			20,32,50,80		Zie slaglentgetabel		/P Gladde zuigerstang /R Met roller			



- ✓ Extreem compacte bouwwijze
- ✓ Beschikbaar in twee uitvoeringen
- ✓ Scherp geprijsd

Stoppercilinders Ø20 - Ø80

model	PST
diameters	Ø20, Ø32, Ø50 en Ø80 mm
standaard slaglengtes	15 mm voor Ø20 mm 20 mm voor Ø32 mm 30 mm voor Ø50 en Ø80 mm

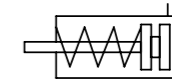

- Stoppercilinder
- NBR en PU afdichting
- Enkelwerkend
- Veer uit

Maatvoering model PST/P

maatvoering tabel (maten in mm)																						
cilinder	AF	ØB	ØD	ØD2	ØD5	E	EE	I9	I10	KF	LA	L3	PL	PL1	RT	TG	VD	WH	WH+	ZA+	ZB+	ZB++
Ø20	15	26	12	9	7,5	36	M5	-	-	M6	4,5	3	9	7,5	M5	22	11,5	11,5	11,5	38	49,5	49,5
Ø32	15	38	20	9	9	49	G1/8"	10,8	-	M8	5	3	8	8	M6	32,5	16,5	16,5	16,5	44	60,5	60,5
Ø50	17	52	32	12	10,5	65,5	G1/8"	21	-	M10	5	4	8	8	M8	46,5	24,5	24,5	24,5	45	69,5	69,5
Ø80	20	76	50	12	13,5	95,5	G1/8"	30	18	M12	3	4	8	8	M10	72	15,5	15,5	15,5	96	111	111

(+ slaglengte)

Maatvoering model PST/R

maatvoering tabel (maten in mm)																								
cilinder	ØB	ØD	ØD2	ØD5	E	EE	H3	H4	H4+	H9	I9	I10	LA	L3	PL	PL1	RT	TG	VD	WH	WH+	ZA+	ZB+	ZB++
Ø20	26	12	9	7,5	36	M5	3	9	9	2	-	-	4,5	3	9	7,5	M5	22	11,5	20,5	20,5	38	58,5	58,5
Ø32	38	20	9	9	49	G1/8"	6	18	18	2	10,8	-	5	3	8	8	M6	32,5	16,5	34,5	34,5	44	78,5	78,5
Ø50	52	32	12	10,5	65,5	G1/8"	6	20,5	20,5	2	21	-	5	4	8	8	M8	46,5	24,5	45	45	45	90	90
Ø80	76	50	12	13,5	95,5	G1/8"	10	33	33	3	30	18	3	4	8	8	M10	72	15	48	48	96	144	144

(+ slaglengte)

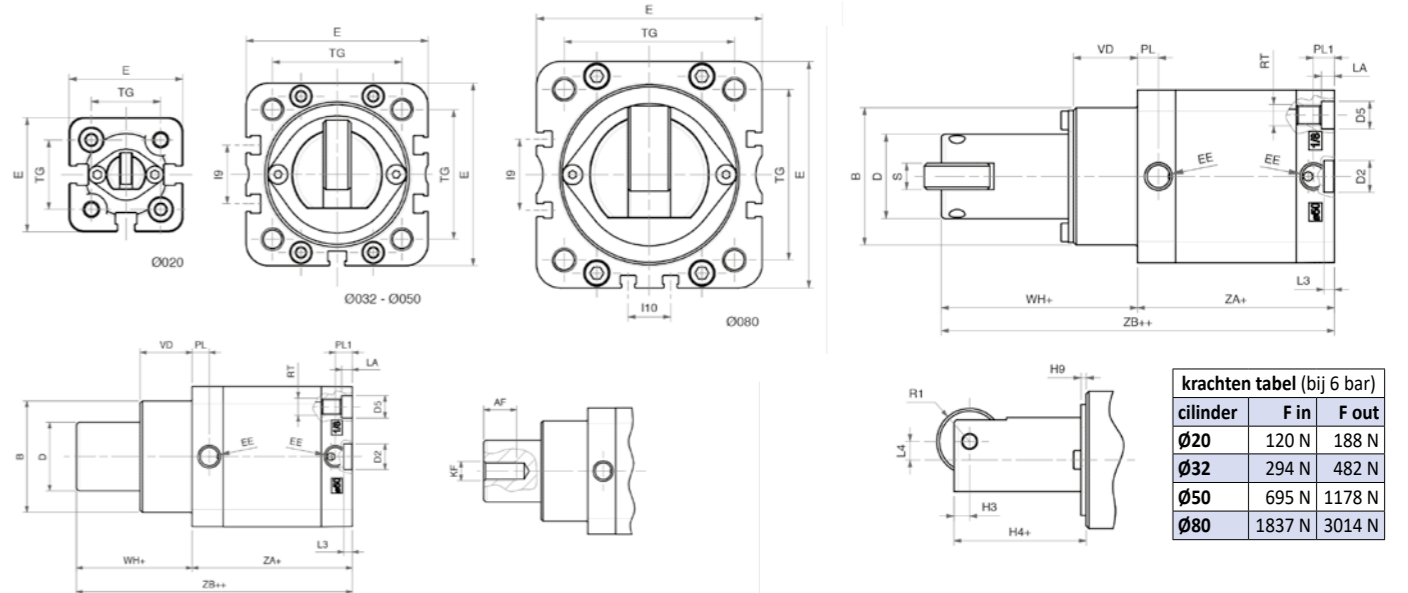

krachten tabel (bij 6 bar)		
cilinder	F in	F out
Ø20	120 N	188 N
Ø32	294 N	482 N
Ø50	695 N	1178 N
Ø80	1837 N	3014 N

Geleide compact cilinders

E serie

De Artec E serie cilinders bestaat uit een sterk pakket sledes en rechtgeleidingen. Het pakket is niet alleen breed, de producten zijn ook van uitstekende kwaliteit. De cilinders zijn uitwisselbaar met geleidecilinders van andere gerenommeerde merken. Naast een goede kwaliteit bieden we ook uitstekende prijzen.

- ✓ Beste standtijd PU afdichtinge
- ✓ Scherp geprijsd

Deze productlijn voeren we met name voor de machinebouwers. In overleg leggen we specifieke modellen op voorraad zodat we deze snel uit kunnen leveren.

Technische specs

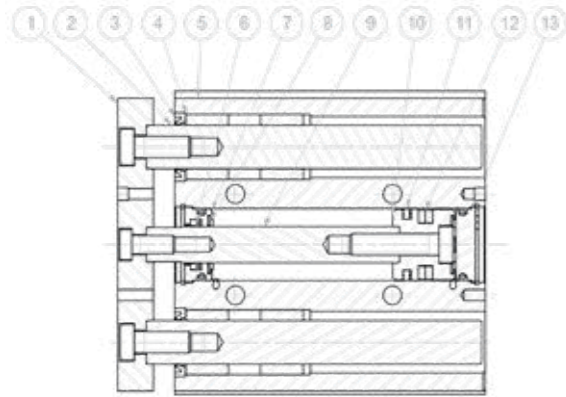

materialen	
Plaat	1 Staal, vernikkeld
Geleidestang	2 C45 staal, verchroomd
Schraapring	3 NBR
Lagerbus	4 Sinterbrons
Cilinderbuis	5 Geanodiseerd aluminium
Afdichting	6 Polyurethaan
Cilinderkappen	7,13 Geanodiseerd aluminium
Bumper	8 NBR
Zuigerstang	9 C45 staal, verchroomd
Zuiger	10 Aluminium
Afdichting	11 NBR
Magneet	12 Plastroferriet

eigenschappen	
werkdruk	tot 10 bar
temperatuur	-20°C - +80°C

Opbouw artikelnummer

E D M S W 1 6 - 0 5 0

Serie	Diameter (mm)	Slaglengte (mm)
D Dubbelwerkend	16,20,25,32,40	Zie slaglengtetabel
M Magnetisch	50,63	
S Kogellagers		
W Pneumatische eindslagdemping		

Serie
E Cartridge cilinder enkelwerkend veer in



Geleide compact cilinders Ø16 | Ø63

EDM

De EDM cilinders hebben een boring van 16 tot 63 mm en standaard slagen tot wel 200 mm. Deze cilinders zijn verkrijgbaar in de dubbelwerkende versie, zowel magnetisch als niet-magnetisch, met bronzen bus.

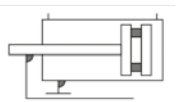

De behuizing van E-Serie cilinders bestaat uit een profielbuis met C-vormige en T-vormige sleuven, waarmee magnetische sensoren kunnen worden geplaatst.

- Dubbelwerkend
- Bronzen bus
- PU afdichtingen

model	EDM	
diameters	Ø16, Ø20, Ø25, Ø32, Ø40, Ø50 en Ø63 mm	
standaard slaglengtes	Diameter	Slaglengte
	Ø16 mm	10, 20, 30, 40, 50, 75, 100 mm
	Ø20 - Ø25 mm	20, 30, 40, 50, 75, 100, 125, 150, 175, 200 mm
	Ø32 - Ø63 mm	25, 50, 75, 100, 125, 150, 175, 200 mm
Afwijkende slaglengtes op aanvraag		



Maatvoering en krachten geleide compact cilinder model EDM

cil.	maatvoering tabel (maten in mm)																									
	A+ 0-50	A+ 75-200	B+	C+	ØDA	ØDB	E 0-50	E 75-200	FA	FB	G	GA	GB	H	HA	HB	HC	J	K	L	MM	ML	NN	OA	OB	OL
Ø16	42	64,5	46	33	8	10	0	18,5	8	5	30,5	11	8	64	M4	32,5	32	15	15,5	22	M5	12	M5	4,2	8	4,5
Ø20	53	84,5	53	37	10	12	0	31,5	10	6	36,8	11,5	9	84	M5	41,5	42,5	18	18,8	24	M5	13	M5	5,2	9,5	5,5
Ø25	53,5	85	53,5	37,5	10	16	0	31,5	10	6	42,8	11,5	10	94	M5	46,5	47,5	21	21,8	30	M6	15	M6	5,2	9,5	5,5
Ø32	97	102	59,5	37,5	12	20	37,5	42,5	10	12	49	12	9	113	M6	56	57	24	25	34	M8	16	M8	6,5	11	7,5
Ø40	91	102	66	44	12	20	31	36	10	12	55	15	12	121	M6	60	61	27	28	40	M8	16	M8	6,5	11	7,5
Ø50	106,5	118	72	44	16	25	34,5	46	15	13	65	15	12	149	M8	74	75	32	33	46	M10	20	M10	8,5	14	9
Ø63	106,5	118	77	49	16	25	29,5	41	15	13	79	15,5	13,5	163	M10	81	82	39	40	58	M10	22	M10	8,5	14	9

cil.	maatvoering tabel (maten in mm)														
	P	PA+	PB	PW	Q	R	S	T	U	VA	VB	VC	WA 0-30	WA 40-100	WA 125-200
Ø16	M5	15	10	19	16	54	25	62	46	56	38	10,5	24	44	110
Ø20	G1/8"	13,5	11	25	18	70	30	81	54	72	44	12,5	24	44	120
Ø25	G1/8"	12,5	14	30	26	78	40	91	64	82	50	15	24	44	120
Ø32	G1/8"	6,5	16	35,5	30	96	45	110	78	98	63	19,5	24	48	124
Ø40	G1/8"	13	18	39,5	30	104	45	118	86	106	72	25	24	48	124
Ø50	G1/4"	9	21,5	47	40	130	60	146	110	130	92	33	24	48	124
Ø63	G1/4"	13	28	58	50	130	70	158	124	142	110	34	28	52	128

cil.	maatvoering tabel (maten in mm)															
	WB 0-30	WB 30-100	WB 125-200	X +/- 0,02	ØXA H9	XB	XC	XL	YY	YL	Z	a	b	c	d	e
Ø16	17	27	60	24	3	3,5	3	6	M5	10	54	4,4	7,4	3,7	3,5	6,7
Ø20	29	39	77	28	3	3,5	3	6	M6	12	17	5,4	8,4	4,5	3,6	8,6
Ø25	29	39	77	34	4	4,5	3	6	M6	12	17	5,4	8,4	4,5	3,8	9
Ø32	33	45	83	42	4	4,5	3	6	M8	16	21	6,5	10,5	5,5	4,5	10,5
Ø40	34	46	84	50	4	4,5	3	6	M8	16	22	6,5	10,5	5,5	5	10,5
Ø50	36	48	86	66	5	6	4	8	M10	20	24	8,5	13,5	7,5	5,5	14,5
Ø63	38	50	88	80	5	6	4	8	M10	22	24	11	17,8	10	8	19,5

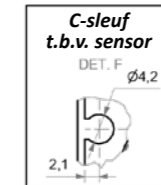

krachten tabel (bij 6 bar)		
cilinder	F in	F out
Ø16	90 N	121 N
Ø20	141 N	188 N
Ø25	247 N	295 N
Ø32	415 N	483 N
Ø40	686 N	754 N
Ø50	1057 N	1178 N
Ø63	1750 N	1870 N

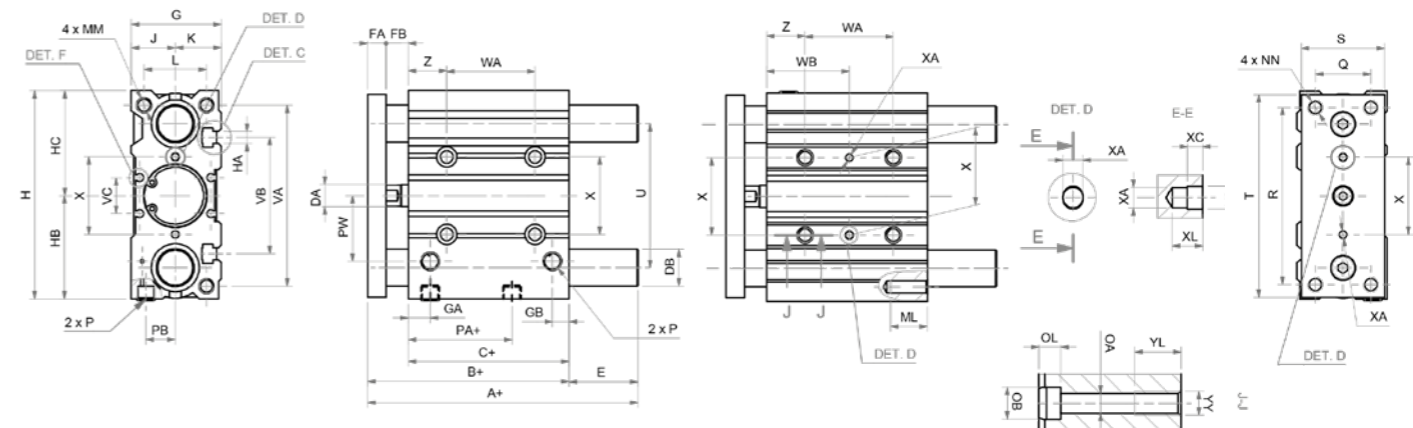
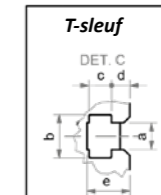

Geleide compact cilinders Ø16 | Ø63

EDMS

De EDMS cilinders hebben een boring van 16 tot 63 mm en standaard slagen tot wel 200 mm. Deze cilinders zijn verkrijgbaar in de dubbelwerkende versie, zowel magnetisch als niet-magnetisch en kogelomloop.

De behuizing van E-Serie cilinders bestaat uit een profielbuis met C-vormige en T-vormige sleuven, waarmee magnetische sensoren kunnen worden geplaatst.

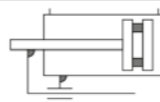

- Dubbelwerkend
- PU afdichtingen
- Incl. kogelomloop



Table with columns: model, diameters, standaard slaglengtes, Diameter, Slaglengte. Lists dimensions for Ø16, Ø20, Ø25, Ø32, Ø40, Ø50 and Ø63 mm models.

Maatvoering en krachten geleide compact cilinder model EDMS

maatvoering tabel (maten in mm) table with 19 columns (cil. to K) and rows for various diameters (Ø16 to Ø63).

maatvoering tabel (maten in mm) table with 17 columns (cil. to VC) and rows for various diameters (Ø16 to Ø63).

maatvoering tabel (maten in mm) table with 17 columns (cil. to e) and rows for various diameters (Ø16 to Ø63).

krachten tabel (bij 6 bar) table with 3 columns (cil., F in, F out) and rows for various diameters (Ø16 to Ø63).

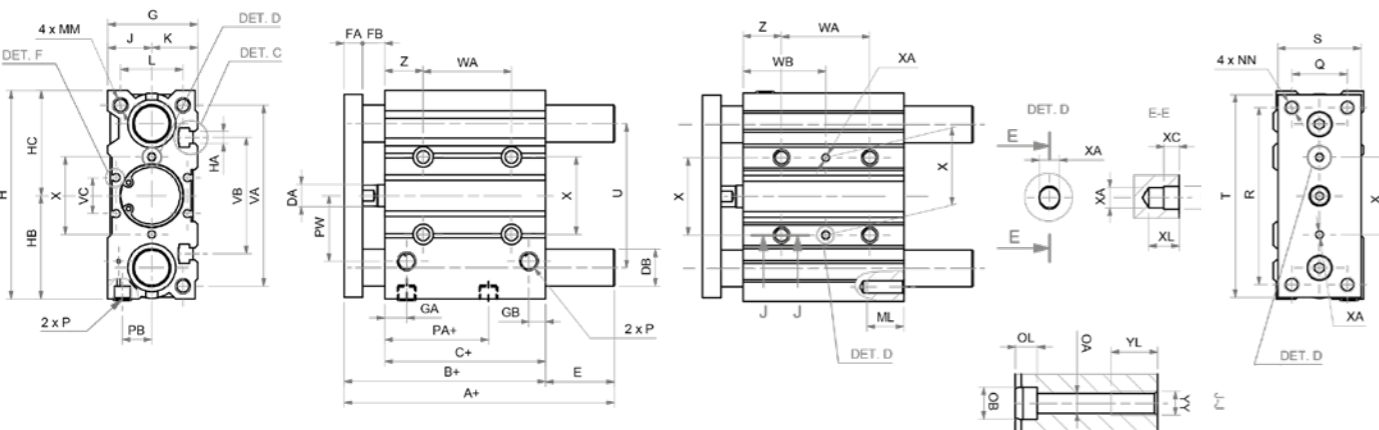
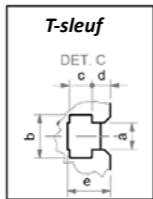
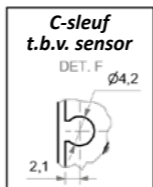

Geleide compact cilinders Ø16 | Ø63

EDMW

De EDMW cilinders hebben een boring van 16 tot 63 mm en standaard slagen tot wel 200 mm. Deze cilinders zijn verkrijgbaar in de dubbelwerkende versie, zowel magnetisch als niet-magnetisch, met bronzen bus en pneumatische eindslagdemper.

De behuizing van E-Serie cilinders bestaat uit een profielbuis met C-vormige en T-vormige sleuven, waarmee magnetische sensoren kunnen worden geplaatst.

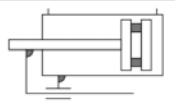

- Dubbelwerkend
- Bronzen bus
- PU afdichtingen
- Pneumatische eindslagdemper



Table with columns: model, diameters, standaard slaglengtes, Diameter, Slaglengte. Lists dimensions for Ø16, Ø20, Ø25, Ø32, Ø40, Ø50 and Ø63 mm models.

Maatvoering en krachten geleide compact cilinder model EDMW

maatvoering tabel (maten in mm) table with 20 columns (cil. to OL) and rows for various diameters (Ø16 to Ø63).

maatvoering tabel (maten in mm) table with 17 columns (cil. to WA) and rows for various diameters (Ø16 to Ø63).

maatvoering tabel (maten in mm) table with 17 columns (cil. to e) and rows for various diameters (Ø16 to Ø63).

krachten tabel (bij 6 bar) table with 3 columns (cil., F in, F out) and rows for various diameters (Ø16 to Ø63).

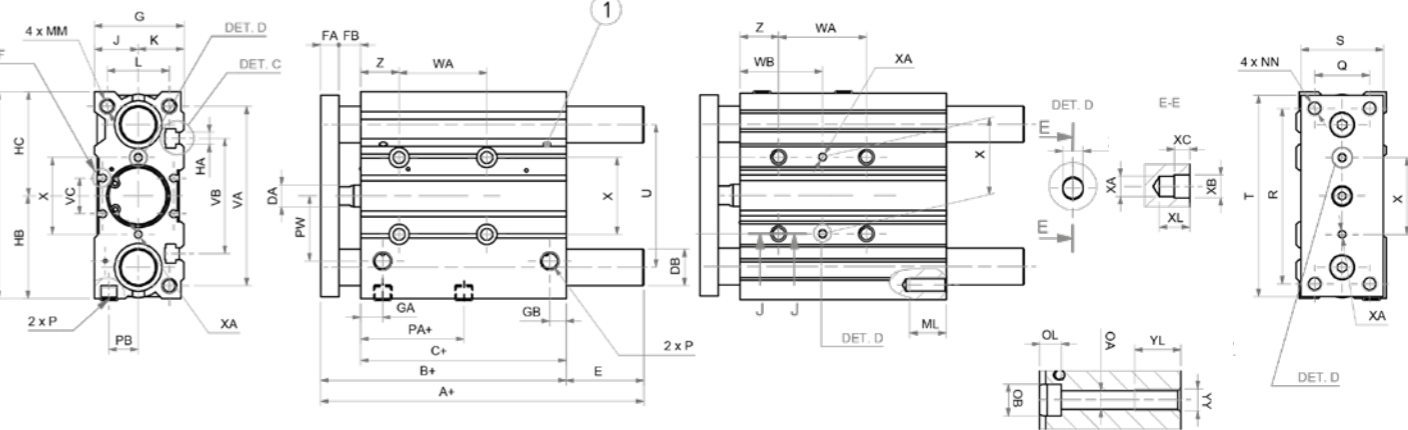
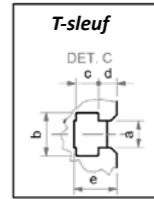
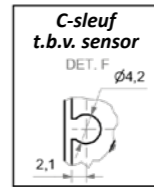

Geleide compact cilinders Ø16 - Ø63

EDMSW

De EDMS cilinders hebben een boring van 16 tot 63 mm en standaard slagen tot wel 200 mm. Deze cilinders zijn verkrijgbaar in de dubbelwerkende versie, zowel magnetisch als niet-magnetisch, met pneumatische eindslagdemping en kogelomloop.

De behuizing van E-Serie cilinders bestaat uit een profielbuis met C-vormige en T-vormige sleuven, waarmee magnetische sensoren kunnen worden geplaatst.

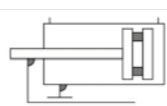

- Dubbelwerkend
- PU afdichtingen
- Incl. kogelomloop
- Pneumatische eindslagdemping



model	EDMSW	
diameters	Ø16, Ø20, Ø25, Ø32, Ø40, Ø50 en Ø63 mm	
standaard slaglengtes	Diameter	Slaglengte
	Ø16 mm	10, 20, 30, 40, 50, 75, 100 mm
	Ø20 - Ø25 mm	20, 30, 40, 50, 75, 100, 125, 150, 175, 200 mm
	Ø32 - Ø63 mm	25, 50, 75, 100, 125, 150, 175, 200 mm
<i>Afwijkende slaglengtes op aanvraag</i>		

Maatvoering en krachten geleide compact cilinder model EDMSW

cil.	maatvoering tabel (maten in mm)																								
	A+ 0-25	A+ 50	A+ 75	A+ 100	A+ 125-200	B+	C+	ØDA	ØDB	E 0-25	E 50	E 75	E 100	E 125-200	FA	FB	G	GA	GB	H	HA	HB	HC	J	K
Ø16	71	71	71	71	-	71	58	8	8	0	0	0	0	-	8	5	30,5	11	8	64	M4	32,5	32	15	15,5
Ø20	95	80	80	99	104	78	62	10	12	17	2	2	21	26	10	6	36,8	11,5	9	84	M5	41,5	42,5	18	18,8
Ø25	100,5	85,5	85,5	99,5	104,5	78,5	62,5	10	14	22	7	7	26	26	10	6	42,8	11,5	10	94	M5	46,5	47,5	21	21,8
Ø32	84,5	123	98	115,5	118	84,5	62,5	12	20	0	38,5	13,5	31	33,5	10	12	49	12	9	113	M6	56	57	24	25
Ø40	91	123	98	115,5	118	91	69	12	20	0	32	7	24,5	27	10	12	55	15	12	121	M6	60	61	27	28
Ø50	97	127,5	114	159	134	97	69	16	25	0	30,5	17	62	37	15	13	65	15	12	149	M8	74	75	32	33
Ø63	102	127,5	114	159	134	102	74	16	25	0	25,5	12	57	32	15	13	79	15,5	13,5	163	M10	81	82	39	40

cil.	maatvoering tabel (maten in mm)																		
	L	MM	ML	NN	OA	OB	OL	P	PA+	PB	PW	Q	R	S	T	U	VA	VB	VC
Ø16	22	M5	12	M5	4,2	8	4,5	M5	40	10	19	16	54	25	62	46	56	38	10,5
Ø20	24	M5	13	M5	5,2	9,5	5,5	G1/8"	38,5	10,5	25	18	70	30	81	54	72	44	12,5
Ø25	30	M6	15	M6	5,2	9,5	5,5	G1/8"	32,5	13,5	30	26	78	40	91	64	82	50	15
Ø32	34	M8	16	M8	6,5	11	7,5	G1/8"	35	16	35,5	30	96	45	110	78	98	63	19,5
Ø40	40	M8	16	M8	6,5	11	7,5	G1/8"	38	18	39,5	30	104	45	118	86	106	72	25
Ø50	46	M10	20	M10	8,5	14	9	G1/4"	34	21,5	47	40	130	60	146	110	130	92	33
Ø63	58	M10	22	M10	8,5	14	9	G1/4"	38	28	58	50	130	70	158	124	142	110	34

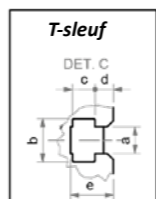
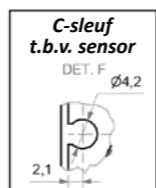

cil.	krachten tabel (bij 6 bar)	
	F in	F out
Ø16	90 N	121 N
Ø20	141 N	188 N
Ø25	247 N	295 N
Ø32	415 N	483 N
Ø40	686 N	754 N
Ø50	1057 N	1178 N
Ø63	1750 N	1870 N

cil.	maatvoering tabel (maten in mm)																		
	WA 0-30	WA 30-100	WA 125-200	WB 0-30	WB 30-100	WB 125-200	X ±0,02	ØXA H9	XB	XC	XL	YY	YL	Z	a	b	c	d	e
Ø16	44	110	-	27	60	-	24	3	3,5	3	6	M5	10	5	4,4	7,4	3,7	3,5	6,7
Ø20	44	120	200	39	77	117	28	3	3,5	3	6	M6	12	17	5,4	8,4	4,5	3,6	8,6
Ø25	44	120	200	39	77	117	34	4	4,5	3	6	M6	12	17	5,4	8,4	4,5	3,8	9
Ø32	48	124	200	45	83	121	42	4	4,5	3	6	M8	16	21	6,5	10,5	5,5	4,5	10,5
Ø40	48	124	200	46	84	122	50	4	4,5	3	6	M8	16	22	6,5	10,5	5,5	5	10,5
Ø50	48	124	200	48	86	124	66	5	6	4	8	M10	20	24	8,5	13,5	7,5	5,5	14,5
Ø63	52	128	200	50	88	124	80	5	6	4	8	M10	22	24	11	17,8	10	8	19,5

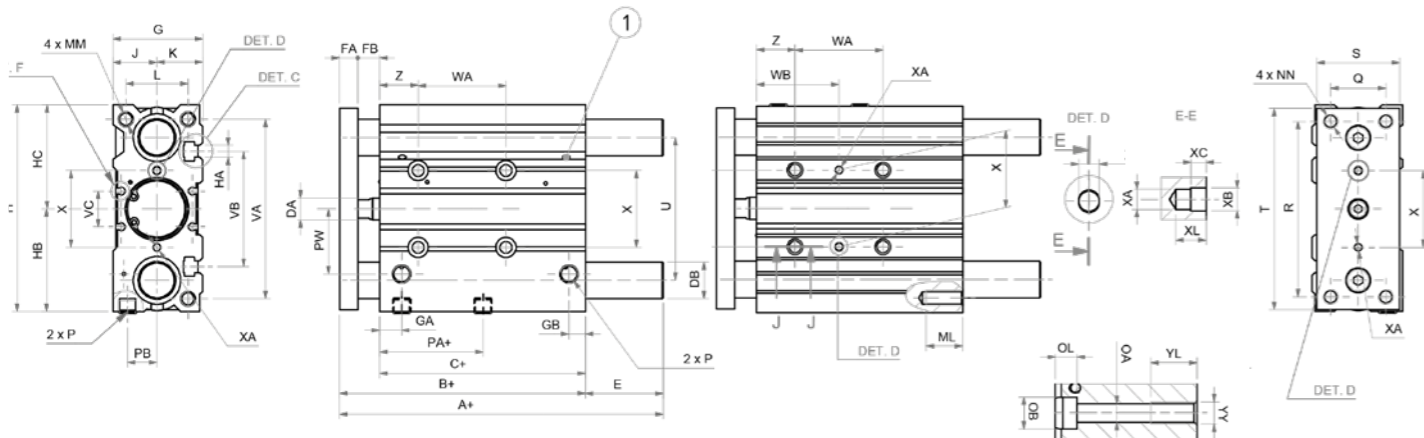

Maximaal toelaatbare belastingen geleide compact cilinder Ø16 - Ø63

Omdat door de compacte bouw de oplegpunten (zuiger – zuigerstanglager) kort bij elkaar liggen zijn de toelaatbare belastingen haaks op de zuigerstang (buigende momenten) kleiner dan bij andere cilinders. We geven onderstaand de maximale belastingen op. Voor krachten die werken in de bewegingsrichting van de zuigerstang (duwen / trekken) geldt de tabel van de cilinderkrachten bij 6 bar.

Gebruik van de tabellen: maximaal toelaatbare belasting

- Kies de juiste tabel aan de hand van de genoemde cilindermodellen.
- Bepaal in uw machineontwerp de maximale afstand van de verticale belasting (hartlijn) ten opzichte van het zuigerstangdekseel : X
- Zoek in de grafiek het snijpunt op van de belasting in N en de maat X
- Controleer voor akkoord of dit snijpunt onder de lijn van de gekozen cilinderdiameter valt in de grafiek

Maximaal toelaatbare belastingen E Serie

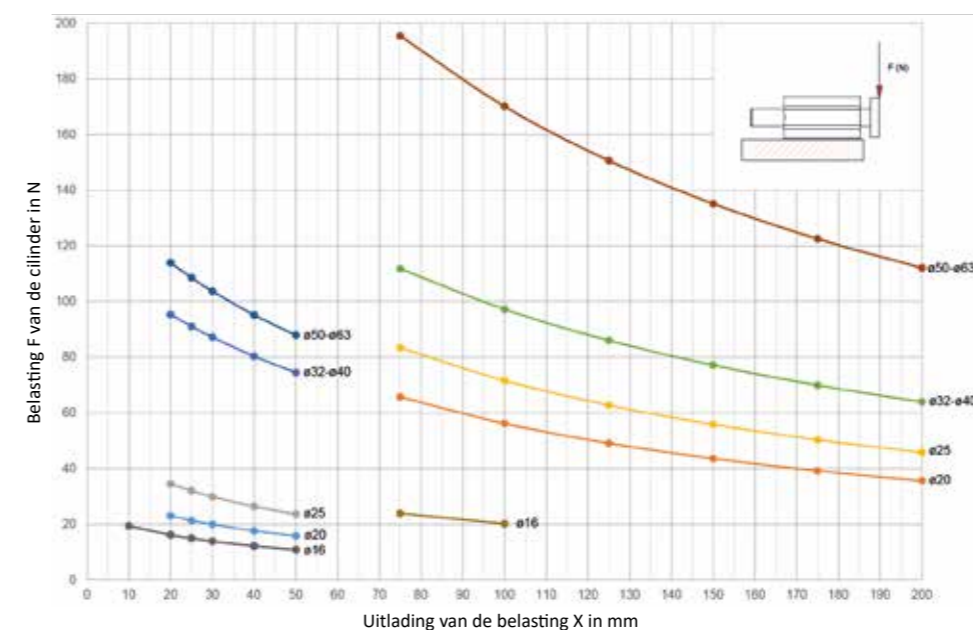

Maximaal toelaatbare belastingen E Serie

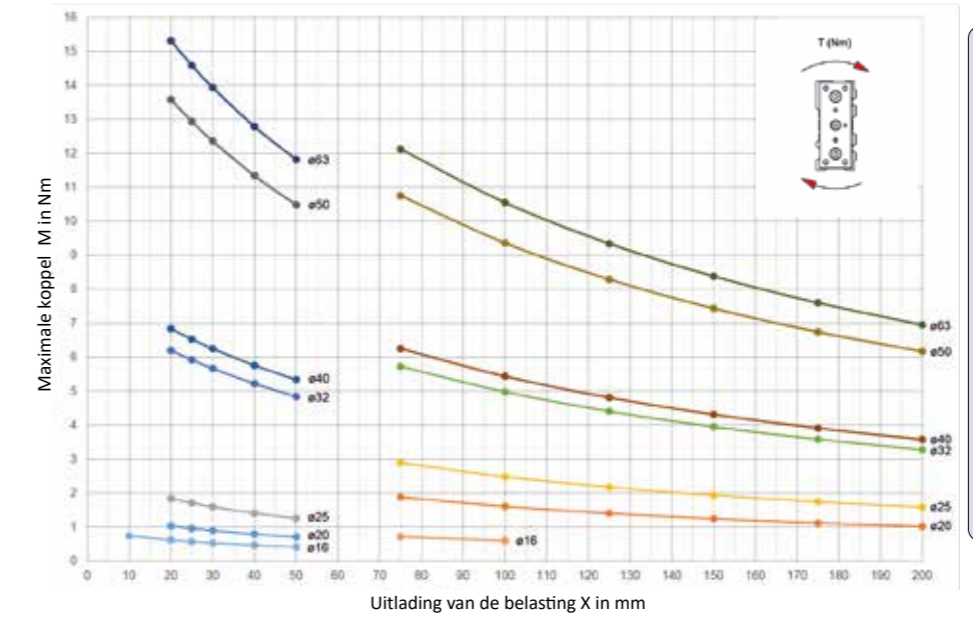

Gebruik tabel: maximaal dwarskoppel

- Door lasten excentrisch aan de onverdraaibare cilinders te bevestigen zal een koppel op de geleidestangen komen. U dient gebaseerd op uw constructie het optredende koppel (zwaartepunt afstand x belasting) te bepalen en te vergelijken met de toelaatbare uitlading van de betreffende cilinder diameter.

CNOMO cilinder

CNOMO is een verouderde normering cilinders en wordt gezien als één van de voorgangers van de ISO15552 cilinders. Doordat de twee normeringen niet uitwisselbaar zijn hebben we speciaal voor onze klanten de Artec CNDM serie in ons pakket opgenomen. Wij adviseren echter wel dat u overstapt naar ISO15552 cilinders wanneer u de mogelijkheid heeft.

De CNDM is een cilinder waarbij uiterste zorg is besteed aan gewichtsbesparing. U bespaart dus fors op uw aanschafkosten omdat u geen overbodig aluminium aanschaft!

Ondanks de lage prijsstelling verliezen we de hoge kwaliteitseisen niet uit het oog. De zuigerstang is van C45 staal en we gebruiken NBR afdichtingen op de geborstelde cilinderbuis voor de beste levensduur.

Technische specs

materialen	
Zuigerstang	C45 staal, verchroomd
Afdichtingen	NBR
Lagerbus	Sinterbrons
Eindkappen	Geanodiseerd aluminium
Cilinderbuis	Geanodiseerd aluminium
Magneet	Plastofriet
Zuiger	NBR monoblock
Eindslagdemping	Messing
Schroeven	Staal, vernikkeld
Trekstangen	Staal, verzinkt
O-ring	NBR

eigenschappen	
werkdruk	tot 10 bar
temperatuur	-20°C - +80°C
uitwisselbaarheid	alle CNOMO cilinders

CN serie

- ✓ NBR afdichtingen
- ✓ Uitwisselbaar met alle CNOMO cilinders
- ✓ Scherp geprijsd
- ✓ Laag gewicht

Opbouw artikelnummer

C	N	D	M	0	5	0	-	0	5	0
Serie										
D Dubbelwerkend										
M Magnetisch										
Serie										
CN CNOMO cilinder										

Diameter (mm)
032,040,050,063
080,100,125,160
200

Slaglentge (mm)
Zie slag-
lentgetabel



CNOMO cilinder Ø32 | Ø200

model	CNDM
diameters	Ø32, Ø40, Ø50, Ø63, Ø80, Ø100, Ø125, Ø160 en Ø200 mm
standaard slaglengtes	25, 50, 75, 100, 125, 150, 200, 250, 300, 400, 500, 550, 600, 650, 700, 750, 800, 850, 900, 950 en 1000mm Afwijkende slaglengtes beschikbaar op aanvraag

CNDM

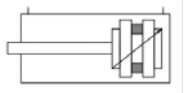

- Dubbelwerkend
- Magnetisch
- NBR afdichtingen

Maatvoering en krachten CNOMO cilinders Ø32 - Ø200 model CNDM

cilinder	maatvoering tabel (maten in mm)																		
	A	B	B2	C	D	ØD2	ØE	F	H	ØJ	L	M	N	O+	Q	SW1	SW2	WH	*
Ø32	45	25	6	15	5	5,3	25	33	M6	12	15,5	M10	20	80	G1/8"	10	17	25	20
Ø40	52	29	8	15	5	5,3	32	40	M6	18	15,5	M16x1,5	36	110	G1/4"	15	24	34	21
Ø50	66	29	8	15	5	7,15	32	49	M8	18	20,5	M16x1,5	36	110	G1/4"	15	24	34	23
Ø63	75	34	9	20	5	7,15	45	59	M8	22	20,5	M20x1,5	46	125	G3/8"	19	30	39	26
Ø80	95	41	9	20	5	9	45	75	M10	22	23,5	M20x1,5	46	125	G3/8"	19	30	39	32
Ø100	115	44	12	20	5	9	55	90	M10	30	23,5	M27x2	63	145	G1/2"	27	41	47	26
Ø125	140	48,5	12	20	5	10,8	55	110	M12	30	-	M27x2	63	145	G1/2"	27	41	47	26
Ø160	180	60	14	35	5	14,6	65	140	M16	40	-	M36x2	85	180	G3/4"	36	55	50	32
Ø200	220	59	14	35	5	14,6	65	175	M16	40	-	M36x2	85	180	G3/4"	36	55	50	

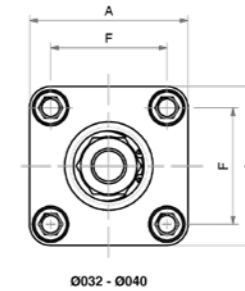
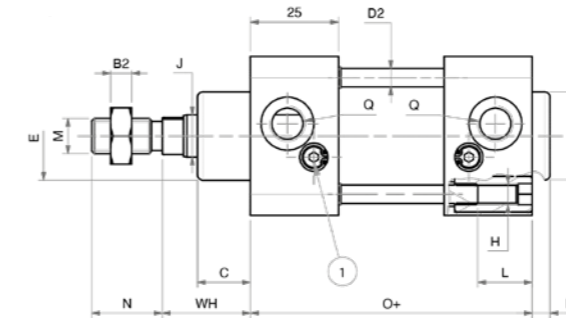

krachten tabel (bij 6 bar)		
cilinder	F in	F out
Ø32	415 N	480 N
Ø40	633 N	754 N
Ø50	990 N	1178 N
Ø63	1682 N	1870 N
Ø80	2721 N	3016 N
Ø100	4418 N	4712 N
Ø125	6881 N	7363 N
Ø160	11310 N	12064 N
Ø200	18096 N	18850 N

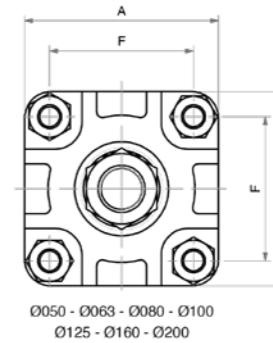
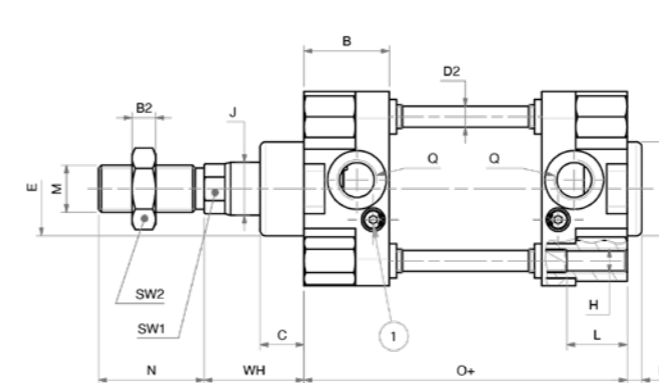

Onverdraaibare cilinder Ø32 | Ø100

PTR

De PTR heeft een montageplaat welke met twee zuigerstangen onverdraaibaar op de cilinder is gemonteerd. Dankzij de zware lagering en achter een schraapring opgesloten afdichting zijn grote dwarskrachten of koppels op te vangen. Alle ISO 15552 montage toebehoren kunnen op deze cilinder worden gemonteerd. Kijkt u ook bij de slides voor andere maten. Let op: deze cilinder is niet genormeerd.

- ✓ Onverdraaibare cilinder
- ✓ Schraapring én PU afdichtingen
- ✓ Beste standtijd
- ✓ RVS zuigerstangen
- ✓ Past op ISO 15552 toebehoren
- ✓ Scherp geprijsd

Technische specs

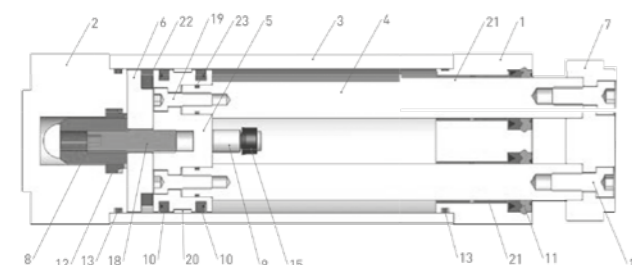

Opbouw artikelnummer

P T R 0 3 2 - 0 1 5 0

Diameter (mm)
032,040,050,063
080,100

Slaglentgte (mm)
Zie slaglentgtetabel

Serie
PTR Onverdraaibare cilinders

materiaal

Part	Qty	Material
Frontkap en Achterkap	1-2	AlMgSi12 Vacuum geïnjecteerd, gechromateerd grijs gelakt
Cilinderbuis	3	AlMgSi0,5 gehoord voor anodiseren
Stang	4	X20Cr13 met 50 micron hardchrom
Zuiger	5	AL 6082
Magneetgeleiding	6	AL 6082
Zuigerstang geleiding	7	Verzinkt Staal
Buffertaats	8	Messing
Bufferpin	9	Verzinkt Staal
Zuiger afdichtingen	10	Polyurethaan
Stang afdichting	11	Polyurethaan
Buffermanchet	12	Polyurethaan
O-ring kappen	13	NBR 70
Bufferschroefafdichting	14	AL 6082 + geanodiseerd + RVS 303 + NBR 70
Bufferpin-afdichting	15	NBR 75
Bouten kappen	16	Verzinkt Staal
Bouten	17-19	Verzinkt Staal
Schroef	18	Verzinkt Staal
Zuigerband	20	Polyacetaal
Zuigerstanglager	21	PTFE Polymeer composiet
Magneet	22	Plastoferriet
Zuiger O-ring	23	NBR 70

werkdruk	tot 10 bar
temperatuur	-20°C - +80°C



Onverdraaibare cilinder Ø32 | Ø100

PTR



- Onverdraaibaar
- Dubbelwerkend
- Magnetisch
- Instelbare einddemping
- PU afdichtingen met schraapringen

model	PTR
diameters	Ø32, Ø40, Ø50, Ø63, Ø80, Ø100 mm
standaard slaglengtes	25, 50, 80, 100, 125, 150, 160, 200, 250, 250, 40, 50, 75, 80, 100, 125, 150, 160, 200, 250, 300, 320, 350, 400, 450, 500, 600, 700, 800, 900, 1000, 1100, 1200, 1300, 1400, 1500 mm Afwijkende slaglengtes, tot 3000 mm, op aanvraag

Maatvoering en krachten ISO15552 cilinders Ø32 - Ø100 model PTR

cilinder	maatvoering tabel (maten in mm)																krachten tabel (bij 6 bar)		
	ØA	ØB	ØC	L1	L2	L3	L4	L5	L6	I	I2	EE	FF	KK	H	ØE	cilinder	F in	F out
Ø32	8	32	35	4	15	29	4	100	127	32,5	19	1/8	M6	M6	45	30	Ø32	422 N	480 N
Ø40	10	40	45	4	16	33	4	114	143	38	23	1/4	M6	M8	54	35	Ø40	660 N	750 N
Ø50	12	50	55	5	18	34	4	116	150	46,5	30	1/4	M8	M8	65	40	Ø50	1040 N	1180 N
Ø63	16	63	70	5	22	35	4	124	161	56,5	38	3/8	M8	M10	76	45	Ø63	1628 N	1870 N
Ø80	20	80	95	6	24	35	4	134	174	72	50	3/8	M10	M12	94	45	Ø80	2639 N	3010 N
Ø100	20	100	115	6	24	37	4	140	180	89	70	3/8	M10	M12	112	55	Ø100	4333 N	4712 N

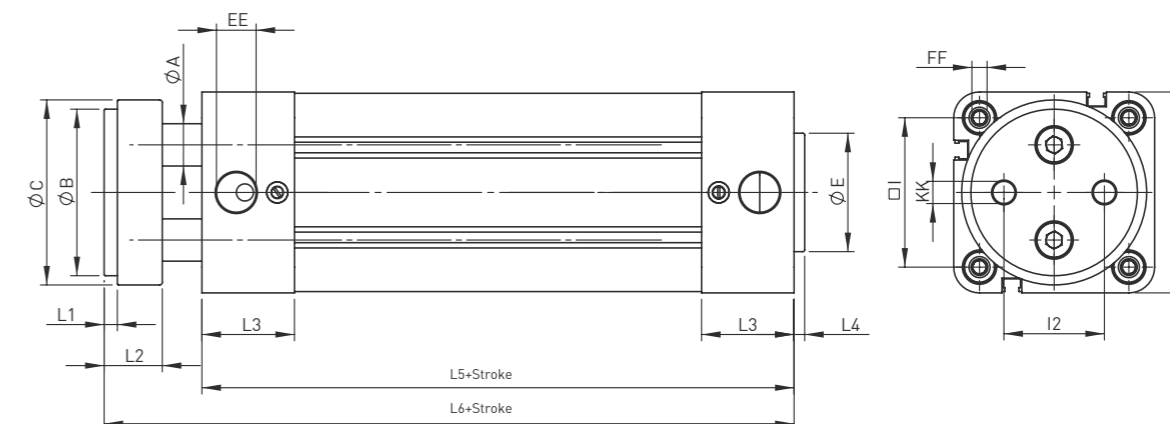

Zuigerstang afdichtingen
Inclusief schraapring
PTR diameter-KIT/NS

Let op: Afdichtingen zijn niet uitwisselbaar tussen verschillende merken cilinders.
Onderhoud: Bestel altijd de originele onderdelen bij onderhoud en reparatie.
Smering: synthetisch vet, watervast, verouderingsbestendig b.v. CO.GREASE-50 en CO.GREASE-400.

Revisieset afdichtingen
alle afdichtingen
PTR diameter-SEALKIT

Zuigerstangloze cilinder

Q Plus heeft een breed pakket met zeer robuuste zuigerstangloze cilinders. Al deze cilinders hebben een afdichtstelsel met een PU afdichtband die zorgt voor een cilinder met een lange levensduur.

Om de aansluiting voor u zo makkelijk mogelijk te maken zijn er meervoudige poorten op de kappen. Er is bovendien een eenvoudig instelbare pneumatische eindslagdemping. Een inbouw schokdemper behoort tot de mogelijkheden.

- Zuigerstangloze cilinders
- Verkrijgbaar in standaard lengte ZS en de kortere variant ZK
- Ook verkrijgbaar met externe kogellagers ZSS en ZKS

Technische specs

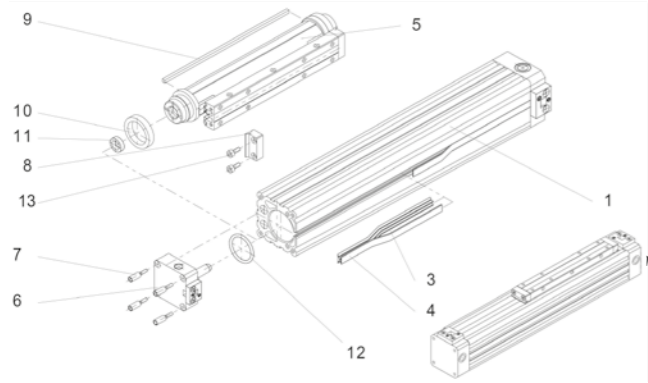

materialen		
Cilinderbus	1	Geanodiseerd aluminium
Sluitstrip	3	PA
Afdekstrip	4	RVS
Yoke	5	Geanodiseerd aluminium / POM
Eindkap	6	Geanodiseerd aluminium
Schroeven	7,13	Staal, verzinkt
Schrapers	8,9	POM
Zuigerstang afdichting	10	Polyurethaan
Eindslagdemping	11	NBR
O-ring	12	NBR

werkdruk	tot 8 bar
temperatuur	-20°C - +80°C

Opbouw artikelnummer

1 2 5 0 - 0 0 0 0 - 0 1 0 0

Extra opties
Vraag naar de mogelijkheden

Slaglengte (mm)
Slaglengte op aanvraag

Serie vervolg: model ZS & ZK
3 S: Externe kogellagers

Serie vervolg: model ZF
0 Externe geleiding zijkant L / R
1 F: Externe geleiding zijkant L + R
2 K: Externe geleiding onderzijde

4 B: Stangrem t.b.v. verticaal gebruik
5 U: Externe geleiding bovenzijde

Serie vervolg: model ZG
0 S: Gebaseerd op model ZS
3 K: Gebaseerd op model ZK

Serie vervolg: model ZT
1 S: Gebaseerd op model ZS
2 K: Gebaseerd op model ZK

Diameter (mm)
18, 25, 32, 40, 50, 63

- Serie**
- 1 ZS
 - 2 ZK
 - 3 ZF
 - 4 ZP
 - 5 ZG
 - 6 ZT



Zuigerstangloze cilinder Ø18 - Ø63

ZS(S)

De ZS is een uitvoering welke zich eenvoudig in bestaande situaties laat inbouwen dankzij zijn bouw lengte. Hierdoor past deze vaak direct op de bestaande montagebeugels.

model	ZS en ZSS
diameters	Ø18, Ø25, Ø32, Ø40, Ø50 en Ø63 mm
Slaglengtes	Slaglengte op aanvraag



Maatvoering en krachten zuigerstangloze cilinder model ZS

cil.	maatvoering tabel (maten in mm)																	
	A	AF	AM	D	E	F	G	J	L	M	N	ØO	ØOP	ØS	T	U	W	Bufferlengte
Ø18	80	50	10	M5x6	103	75	-	3	L = 2xA + stroke	15,5	M3x6	3,5	3,4	23,5	M3x7	30	39	15
Ø25	100	70	13	G1/8x8	131	100	50	3,5		20	M4x7	4,5	4,4	33	M4x9	42	53	18
Ø32	120	100	16	G1/8x8	171	140	70	4,5		25	M5x9	5,5	5,3	41	M5x10	52	65	24
Ø40	150	140	22	G1/4x12	220	180	90	5		33	M6x10	7	6,8	51	M6x12	63	79	34
Ø50	180	180	29	G1/4x12	280	220	110	6,5		42	M8x12	7	6,8	63	M8x12	78	96	40
Ø63	215	230	40	G3/8x12	333	280	140	8	54	M8x15	9	8,8	78	M8x12	93	113,5	49	

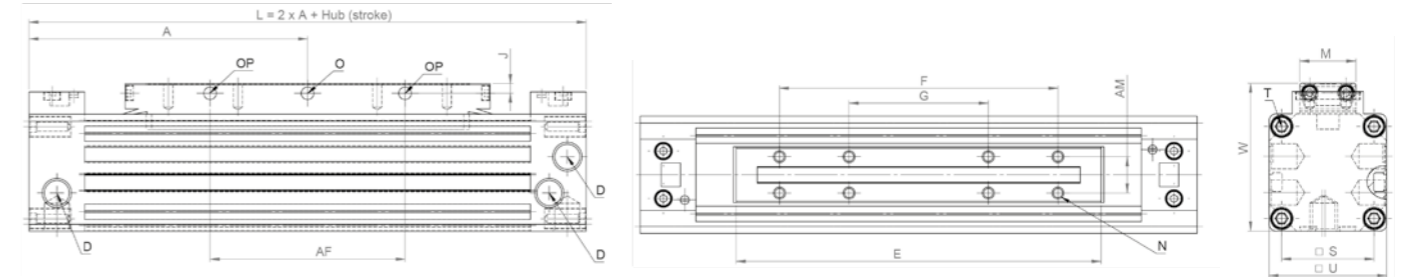

Maatvoering en krachten zuigerstangloze cilinder model ZSS

cil.	maatvoering tabel (maten in mm)																
	A	AM	BM	D	FE	FF	FG	FM	FN	FO	L	N	S	T	U	W	Bufferlengte
Ø18	80	10	35	M5x6	90	75	-	60,5	20,5	13	L = 2xA + Hub (stroke)	M4x7,5	23,5	M3x7	30	39	15
Ø25	100	13	45	G1/8x8	116	100	50	83,5	30,5	18		M4x8	33	M4x9	42	53	18
Ø32	120	16	55	G1/8x8	156	140	70	101	36	22		M5x10	41	M5x10	52	65	24
Ø40	150	22	70	G1/4x12	200	180	90	120	41	25		M6x12	51	M6x12	63	79	34
Ø50	180	29	85	G1/4x12	260	220	110	151	55	33		M8x16	63	M8x12	78	96	40
Ø63	215	40	105	G3/8x12	313	280	140	168,5	55	32	M8x16	78	M8x12	93	113,5	49	

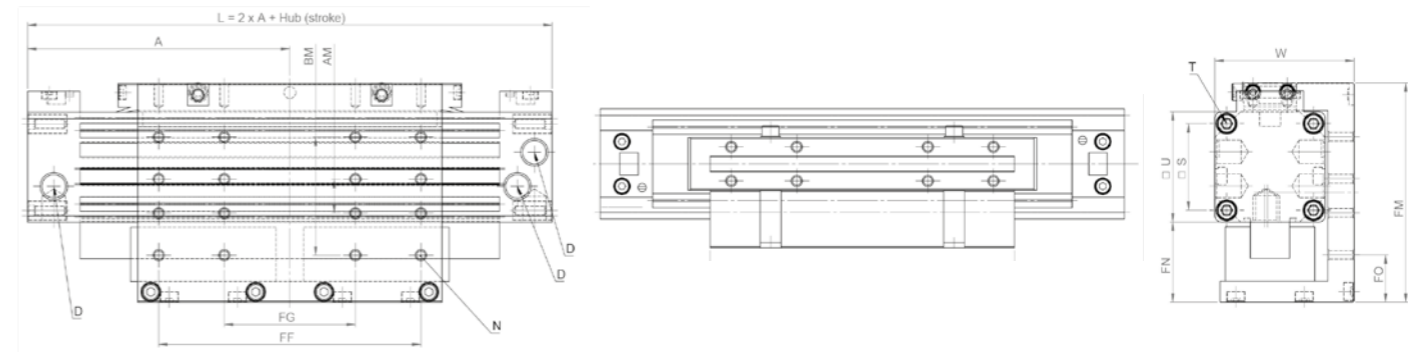

Zuigerstangloze cilinder Ø18 - Ø63

Voor een compacte inbouw is er de ZK uitvoering. Dit is de kortst inbouwende zuigerstangloze cilinder in de markt.

model	ZK en ZKS
diameters	Ø16, Ø20, Ø25, Ø32, Ø40, Ø50 en Ø63 mm
Slaglengtes	Slaglengte op aanvraag

ZK(S)

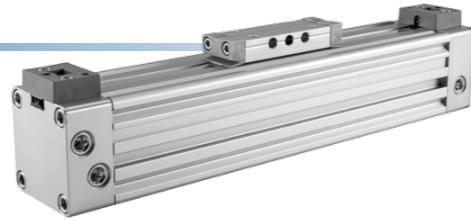

Maatvoering en krachten zuigerstangloze cilinder model ZK

maatvoering tabel (maten in mm)																	
cil.	A	AF	AM	D	E	F	J	L	M	N	ØO	ØOP	S	T	U	W	Bufferlengte
Ø18	57,5	15	10	M5x6	58	30	3	L= 2xA +stroke	15,5	M3x6	3,5	3,4	23,5	M3x7	30	39	15
Ø25	67,5	19	13	G1/8x8	66	35	3,5		20	M4x7	4,5	4,4	33	M4x9	42	53	18
Ø32	77,5	35	16	G1/8x8	86	55	4,5		25	M5x9	5,5	5,3	41	M5x10	52	65	24
Ø40	95	50	22	G1/4x12	110	70	5		33	M6x10	7	6,8	51	M6x12	63	79	34
Ø50	105	46	29	G1/4x12	130	70	6,5		42	M8x12	7	6,8	63	M8x12	78	96	40
Ø63	125	70	40	G3/8x12	153	100	8	54	M8x15	9	8,8	78	M8x12	93	113,5	49	

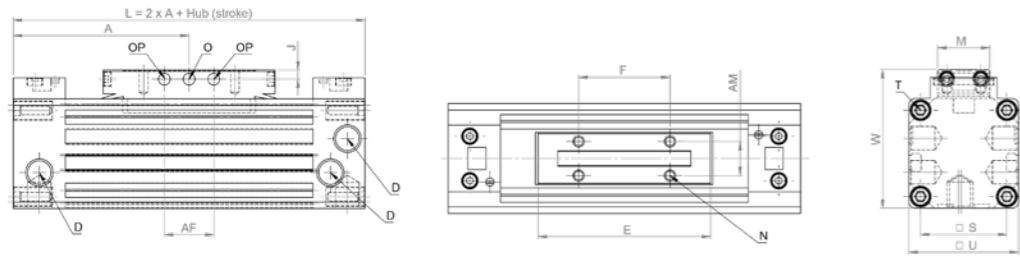

Maatvoering en krachten zuigerstangloze cilinder model ZKS

maatvoering tabel (maten in mm)																
cil.	A	AM	BM	D	FE	FF	FM	FN	FO	L	N	S	T	U	W	Bufferlengte
Ø18	57,5	10	35	M5x6	90	75	60,5	20,5	13	L= 2xA +stroke	M4x7,5	23,5	M3x7	30	39	15
Ø25	67,5	13	45	G1/8x8	116	100	83,5	30,5	18		M4x8	33	M4x9	42	53	18
Ø32	77,5	16	55	G1/8x8	156	140	101	36	22		M5x10	41	M5x10	52	65	24
Ø40	95	22	70	G1/4x12	200	180	120	41	25		M6x12	51	M6x12	63	79	34
Ø50	105	29	85	G1/4x12	260	220	151	55	33		M8x16	63	M8x12	78	96	40
Ø63	125	40	105	G3/8x12	313	280	168,5	55	32	M8x16	78	M8x12	93	113,5	49	

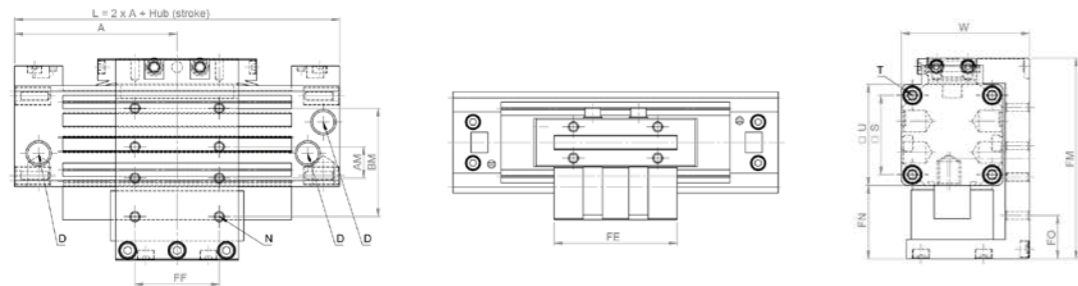

Zuigerstangloze cilinder met externe geleiding

De ZF uitvoeringen zijn speciaal ontwikkeld voor het opvangen van grote momenten. Deze serie is verkrijgbaar met externe geleidingen in glijstrip geleiding of met kogelomloop geleidingen. Er zijn diverse keuzes in posities van aansluitpoorten beschikbaar.

De ZF, ZFF en ZFU zijn gebaseerd op het ZS model. De ZFK is gebaseerd op het ZK model.

Cilinders van model ZFB hebben een opgebouwde stangrem die beveiliging kan bieden bij verticaal gebruik.

Er is een directe bewegingsstop bij het wegvallen van de persluchtdruk of andere beveiligingsvoorwaarden.

ZF(F/K/U/B)

- Externe geleidingen in glijstrip geleiding of met kogelomloop geleidingen.
- Voor het opvangen van (zeer) grote momenten.
- Diverse keuzes in posities van aansluitpoorten.

model	ZF, ZFK, ZFF en ZFU
diameters	Ø18, Ø25, Ø32, Ø40, Ø50 en Ø63 mm
Slaglengtes	Slaglengte op aanvraag

Maatvoering en krachten zuigerstangloze cilinder model ZF

maatvoering tabel (maten in mm)																
cil.	A	AM	BM	D	FE	FF	FG	FM	L	N	S	T	U	W	Bufferlengte	
Ø18	80	10	35	M5x6	103	75	-	50	L= 2xA +stroke	M4x7,5	23,5	M3x7	30	39	15	
Ø25	100	13	45	G1/8x8	131	100	50	66		M4x8	33	M4x9	42	53	18	
Ø32	120	16	55	G1/8x8	171	140	70	80		M5x10	41	M5x10	52	65	24	
Ø40	150	22	70	G1/4x12	220	180	90	97		M6x12	51	M6x12	63	79	34	
Ø50	180	29	85	G1/4x12	280	220	110	116		M8x16	63	M8x12	78	96	40	
Ø63	215	40	105	G3/8x12	333	280	140	136	M8x16	78	M8x12	93	113,5	49		

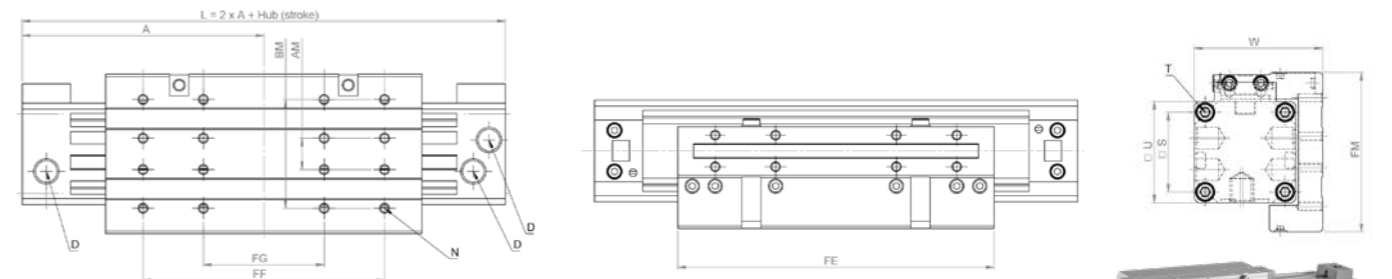

Maatvoering en krachten zuigerstangloze cilinder model ZFK

maatvoering tabel (maten in mm)																
cil.	A	AM	BM	D	FE	FF	FM	L	N	S	T	U	W	Bufferlengte		
Ø18	57,5	10	35	M5x6	58	30	50	L= 2xA +stroke	M4x7,5	23,5	M3x7	30	39	15		
Ø25	67,5	13	45	G1/8x8	66	35	66		M4x8	33	M4x9	42	53	18		
Ø32	77,5	16	55	G1/8x8	86	55	86		M5x10	41	M5x10	52	65	24		
Ø40	95	22	70	G1/4x12	110	70	110		M6x12	51	M6x12	63	79	34		
Ø50	105	29	85	G1/4x12	130	70	130		M8x16	63	M8x12	78	96	40		
Ø63	125	40	105	G3/8x12	153	100	153	M8x16	78	M8x12	93	113,5	49			

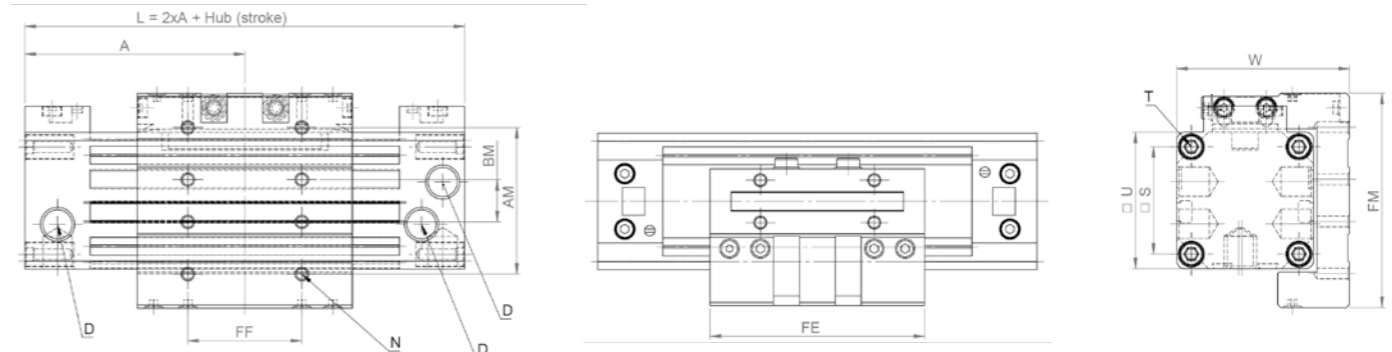

Zuigerstangloze cilinder met externe geleiding

Maatvoering en krachten zuigerstangloze cilinder model ZFF

ZF(F/K/U/B)



cil.	A	AM	BM	D	FE	FF	FG	FM	L	N	S	T	U	W	Bufferlengte
Ø18	80	10	35	M5x6	103	75	-	50	L = 2xA + stroke	M4x7,5	23,5	M3x7	30	48	15
Ø25	100	13	45	G1/8x8	131	100	50	66		M4x8	33	M4x9	42	64	18
Ø32	120	16	55	G1/8x8	171	140	70	80		M5x10	41	M5x10	52	78	24
Ø40	150	22	70	G1/4x12	220	180	90	97		M6x12	51	M6x12	63	95	34
Ø50	180	29	85	G1/4x12	280	220	110	116		M8x16	63	M8x12	78	114	40
Ø63	215	40	105	G3/8x12	333	280	140	136	M8x16	78	M8x12	93	134	49	

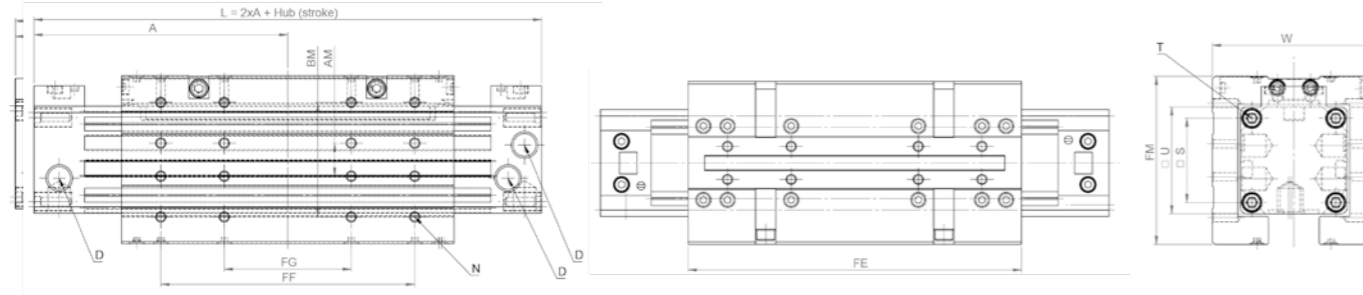

Maatvoering en krachten zuigerstangloze cilinder model ZFU



cil.	A	AM	BM	D	FE	FF	FG	FM	FN	L	N	S	T	U	W	Bufferlengte
Ø18	80	10	35	M5x6	103	75	-	50	39	L = 2xA + stroke	M4x7,5	23,5	M3x7	30	48	15
Ø25	100	13	45	G1/8x8	131	100	50	66	53		M4x8	33	M4x9	42	64	18
Ø32	120	16	55	G1/8x8	171	140	70	80	65		M5x10	41	M5x10	52	78	24
Ø40	150	22	70	G1/4x12	220	180	90	97	79		M6x12	51	M6x12	63	95	34
Ø50	180	29	85	G1/4x12	280	220	110	116	96		M8x16	63	M8x12	78	114	40
Ø63	215	40	105	G3/8x12	333	280	140	136	113,5	M8x16	78	M8x12	93	134	49	

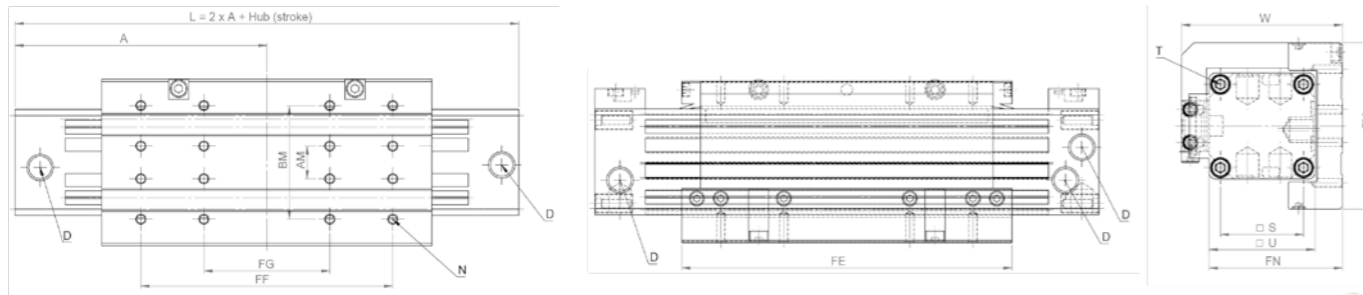

Maatvoering en krachten zuigerstangloze cilinder model ZFB



cil.	A	BM	C	D	DA	FE	FF	FG	FM	FR	L	N	S	T	W	Bufferlengte	Fb
Ø18	86	35	6	M5x6	M5	103	75	-	50	47	L = 2xA + stroke	M4x7,5	42	M3	48	15	180 N
Ø25	110	45	10	G1/8x8	M5	131	100	50	66	66		M4x8	54	M4	67	18	600 N
Ø32	130	55	10	G1/8x8	M5	171	140	70	80	80		M5x10	68	M5	79	24	600 N
Ø40	162	70	12	G1/4x12	G1/8	220	180	90	97	97		M6x12	50	M6	93,5	34	1000 N
Ø50	195	85	15	G1/4x12	G1/8	280	220	110	116	116		M8x16	100	M8	115,5	40	1400 N
Ø63	230	105	15	G3/8x12	G1/8	333	280	140	136	136	M8x16	120	M8	139	49	2000 N	

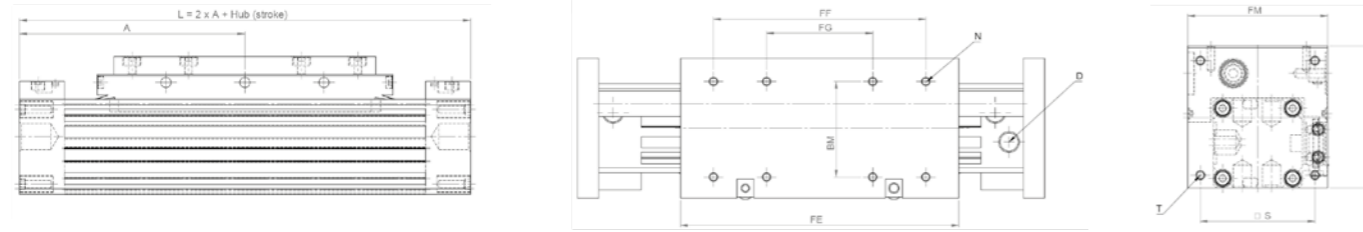

Zuigerstangloze parallelle cilinders

ZP

De ZP uitvoering bestaat uit twee parallel gekoppelde cilinders met centrale aansluiting van de voedingspoorten. Door de bouw- breedte van de slede zijn zeer grote belastingen in alle richtingen op te nemen.

Door de dubbele aandrijfkraft zijn grote versnellingen en hoge snelheden mogelijk.

Deze cilinders hebben pneumatische einddemping, wat zorgt voor een geleidelijke einddemping.

model	ZP
diameters	Ø25, Ø32, Ø40, Ø50 en Ø63 mm
Slaglengtes	Slaglengte op aanvraag

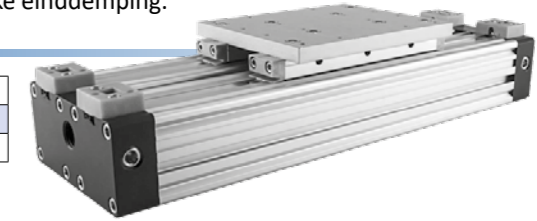

Maatvoering en krachten zuigerstangloze cilinder model ZP

cil.	A	AM	BM	C	D	FE	FF	FG	FM	L	N	S	T	W	Bufferlengte
Ø25	100	21	79	8	G1/4x12	116	100	50	92	L = 2xA + stroke	M4	33	M4x9	61	18
Ø32	120	26	109	10	G1/4x12	156	140	70	125		M5	41	M5x10	75	24
Ø40	150	35	139	12	G3/8x12	200	180	90	159		M6	51	M6x12	91	34
Ø50	180	44	164	15	G3/8x12	260	220	110	184		M8	63	M8x12	111	40
Ø63	215	55	195	15	G1/2x13	313	280	140	218		M8	78	M8x12	128,5	49

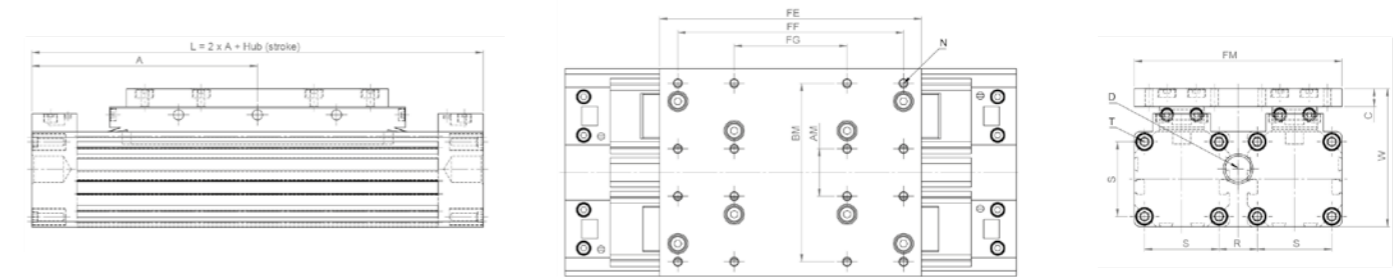

Zuigerstangloze cilinders dubbel

ZG(S/K)

De ZG uitvoering heeft twee onafhankelijk bestuurbare zuigers in het profiel zitten. Beide zuigers kunnen ook onafhankelijk van elkaar worden bewogen.

Deze cilinders worden vaak gebruikt bij deurbedieningen. De ZGS gebaseerd op het ZS model. De ZGK is gebaseerd op het ZK model.

model	ZGS en ZGK
diameters	Ø18, Ø25, Ø32, Ø40, Ø50 en Ø63 mm
Slaglengtes	Slaglengte op aanvraag

Maatvoering en krachten zuigerstangloze cilinder model ZGS

maatvoering tabel (maten in mm)																				
cil.	A	A1	A2	AF	AM	D	E	F	G	J	L	M	N	ØO	ØOP	S	T	U	W	Bufferlengte
Ø18	80	160	A2= A+ Stroke	50	10	M5x6	103	75	-	3	L= 2xA +stro- ke	15,5	M3x6	3,5	3,4	23,5	M3x7	30	39	15
Ø25	100	200		70	13	G1/8x8	131	100	50	3,5		20	M4x7	4,5	4,4	33	M4x9	42	53	18
Ø32	120	240		100	16	G1/8x8	171	140	70	4,5		25	M5x10	5,5	5,3	41	M5x10	52	65	24
Ø40	150	300		140	22	G1/4x12	220	180	90	5		33	M6x12	7	6,8	51	M6x12	63	79	34
Ø50	180	360		180	29	G1/4x12	280	220	110	6,5		42	M8x12	7	6,8	63	M8x12	78	96	40
Ø63	215	430		230	40	G3/8x12	333	280	140	8		54	M8x12	9	8,8	78	M8x12	93	113,5	49

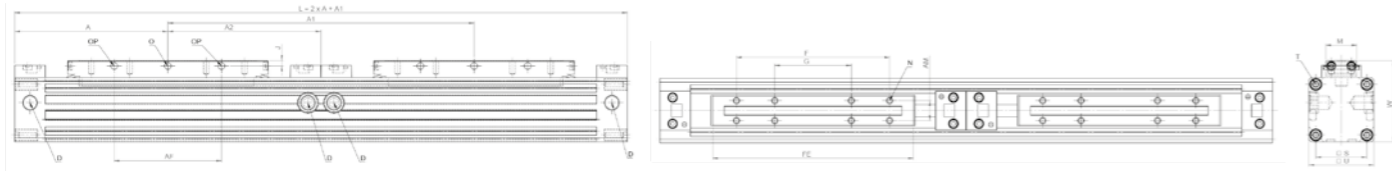

Maatvoering en krachten zuigerstangloze cilinder model ZGK

maatvoering tabel (maten in mm)																			
cil.	A	A1	A2	AF	AM	D	E	F	J	L	M	N	ØO	ØOP	S	T	U	W	Bufferlengte
Ø18	57,5	115	A2= A+ Stroke	15	10	M5x6	58	30	3	L= 2xA +stro- ke	15,5	M3x6	3,5	3,4	23,5	M3x7	30	39	15
Ø25	67,5	135		19	13	G1/8x8	66	35	3,5		20	M4x7	4,5	4,4	33	M4x9	42	53	18
Ø32	77,5	155		35	16	G1/8x8	86	55	4,5		25	M5x10	5,5	5,3	41	M5x10	52	65	24
Ø40	95	190		50	22	G1/4x12	110	70	5		33	M6x12	7	6,8	51	M6x12	63	79	34
Ø50	105	210		46	29	G1/4x12	130	70	6,5		42	M8x12	7	6,8	63	M8x12	78	96	40
Ø63	125	250		70	40	G3/8x12	153	100	8		54	M8x12	9	8,8	78	M8x12	93	113,5	49

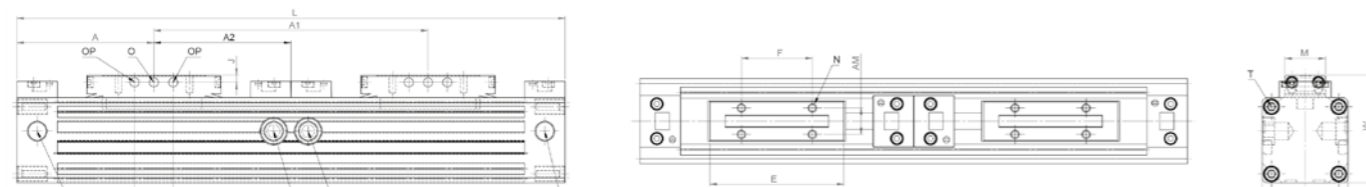

Zuigerstangloze cilinders gekoppeld

ZT(S/K)

Bij de ZT (tandem) uitvoering bewegen twee, op een gekozen afstand gekoppelde, zuigers simultaan.

De belasting van dit product is op aanvraag beschikbaar.

De ZTS gebaseerd op het ZS model. De ZTK is gebaseerd op het ZK model.

model	ZTS en ZTK
diameters	Ø18, Ø25, Ø32, Ø40, Ø50 en Ø63 mm
Slaglengtes	Slaglengte op aanvraag

Maatvoering en krachten zuigerstangloze cilinder model ZTS

maatvoering tabel (maten in mm)																			
cil.	A	A1	AF	AM	D	E	F	G	J	L	M	N	ØO	ØOP	S	T	U	W	Bufferlengte
Ø18	80	127	50	10	M5x6	103	75	-	3	L= 2xA +stro- ke hub	15,5	M3x6	3,5	3,4	23,5	M3x7	30	39	15
Ø25	100	160	70	13	G1/8x8	131	100	50	3,5		20	M4x7	4,5	4,4	33	M4x9	42	53	18
Ø32	120	200	100	16	G1/8x8	171	140	70	4,5		25	M5x9	5,5	5,3	41	M5x10	52	65	24
Ø40	150	252	140	22	G1/4x12	220	180	90	5		33	M6x10	7	6,8	51	M6x12	63	79	34
Ø50	180	312	180	29	G1/4x12	280	220	110	6,5		42	M8x12	7	6,8	63	M8x12	78	96	40
Ø63	215	370	230	40	G3/8x12	333	280	140	8		54	M8x15	9	8,8	78	M8x12	93	113,5	49

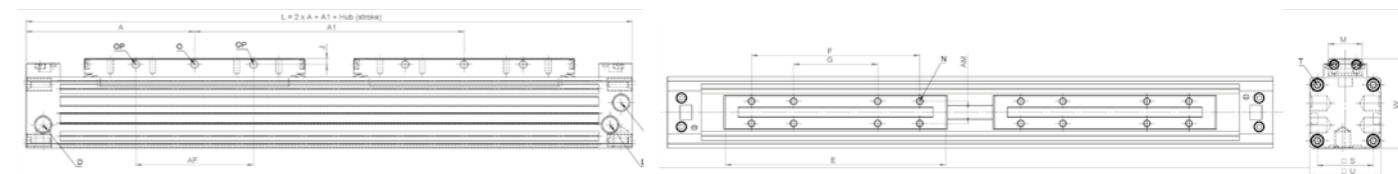

Maatvoering en krachten zuigerstangloze cilinder model ZTK

maatvoering tabel (maten in mm)																		
cil.	A	A1	AF	AM	D	E	F	J	L	M	N	ØO	ØOP	S	T	U	W	Bufferlengte
Ø18	57,5	82	15	10	M5x6	58	30	3	L= 2xA +stro- ke hub	15,5	M3x6	3,5	3,4	23,5	M3x7	30	39	15
Ø25	67,5	95	19	13	G1/8x8	66	35	3,5		20	M4x7	4,5	4,4	33	M4x9	42	53	18
Ø32	77,5	115	35	16	G1/8x8	86	55	4,5		25	M5x9	5,5	5,3	41	M5x10	52	65	24
Ø40	95	142	50	22	G1/4x12	110	70	5		33	M6x10	7	6,8	51	M6x12	63	79	34
Ø50	105	162	46	29	G1/4x12	130	70	6,5		42	M8x12	7	6,8	63	M8x12	78	96	40
Ø63	125	190	70	40	G3/8x12	153	100	8		54	M8x15	9	8,8	78	M8x12	93	113,5	49

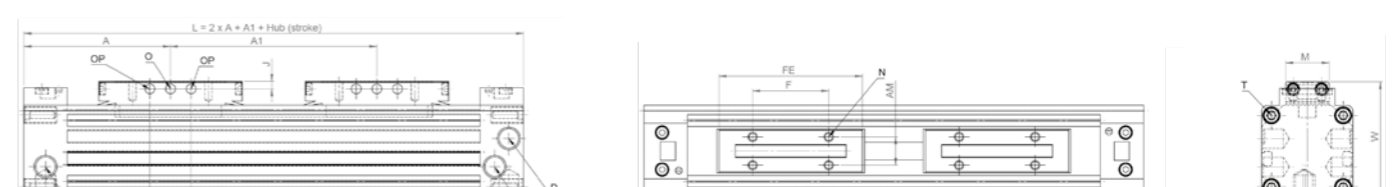

Zuigerstangloze cilinders toebehoren

We hebben alle gangbare montage toebehoren voor u op voorraad. Voor aanvullende informatie zoals maten en STEP-files kunt u terecht bij uw dealer.

Voetmontageplaat



maatvoering tabel (maten in mm)						
cil.	AA	AB	AC	AD	∅AE	AH
∅18	15	2	10	20	6	2
∅25	18	2	12,5	30	6	2
∅32	20	2	13,5	40	7	3
∅40	30	3	17,5	50	9	3,5
∅50	28	3	20	60	9	3
∅63	30	3	21	75	11	4,5

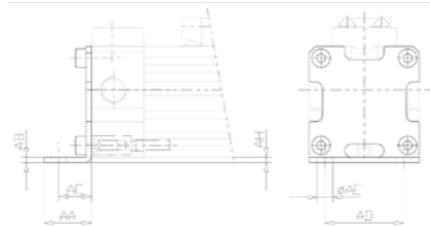

	∅18	∅25	∅32	∅40	∅50	∅63
Aluminium	1182-0001	1252-0001	1322-0001	1402-0001	1502-0001	1632-0001

Voetmontageblok



maatvoering tabel (maten in mm)										
cil.	A	B	C	D	E	F	∅G	H1	H2	
∅18	30	23,5	14	10	14,5	5	4,5	6	2	M3x14
∅25	42	33	22	15	17	7,5	5,5	6	2	M4x20
∅32	52	41	23,5	15	20	7,5	7	6	3	M5x20
∅40	63	51	30	15	23	7,5	9	8	3	M6x20
∅50	78	63	39	16	26	8	9	8	3	M8x20
∅63	93	78	52	20	27,5	10	11	8	4,5	M8x20

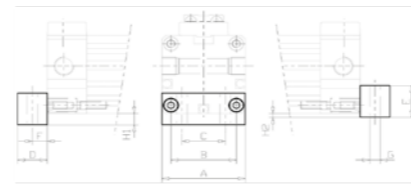

	∅18	∅25	∅32	∅40	∅50	∅63
Aluminium	1182-0005	1252-0005	1322-0005	1402-0005	1502-0005	1632-0005

Vaste aanslag



maatvoering tabel (maten in mm)												
cil.	A(ZF/ZFK)	B	C	D	E	F	G	H	J	K	L	M
∅18	80/57,5	22,5	2	8	23,5	43,5	8	45	M3x10	M6	M10x1	M6
∅25	100/67,5	65	2	12,5	33	57	12,5	58	M4x10	M8x1	M14x1,5	M6
∅32	120/77,5	65	3	14,5	41	70	14,5	71,5	M5x12	M8x1	M14x1,5	M8
∅40	150/95	78	3	16	51	93	16	89	M5x15	M8x1	M25x1,5	M8
∅50	180/105	78	3	22,5	63	102	22,5	105	M8x20	M8x1	M25x1,5	M8
∅63	215/125	70	4,5	20	78	118,5	20	122	M8x20	M8x1	M25x1,5	M8

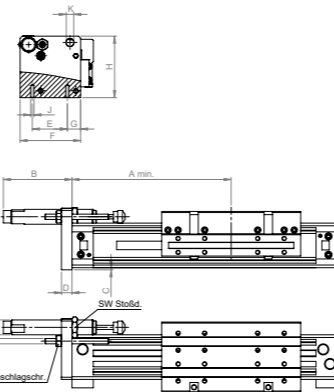

	∅18	∅25	∅32	∅40	∅50	∅63
RVS	1258-0001					

Verplaatsbare aanslag



maatvoering tabel (maten in mm)										
cil.	A(ZF/ZFK)	B	C	D	E	F	G	H	J	
∅18	11,5/89	20	62	15	43	13	M6	M10x1	-	
∅25	140/107,5	60	75	20	56	15	M8	M14x1,5	M8x1	
∅32	160/117,5	60	84	20	69	18	M8	M14x1,5	M8x1	
∅40	203/148	96	105	30	86	23	M8	M25x1,5	M8x1	
∅50	223/158	96	126	30	104	24	M8	M25x1,5	M8x1	
∅63	284/194	80	140	40	116	25	M8	M25x1,5	M8x1	

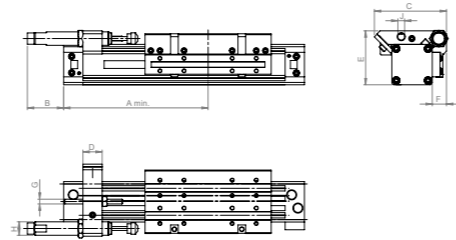

	∅18	∅25	∅32	∅40	∅50	∅63
RVS	1258-0000					

Middenbevestiging licht



maatvoering tabel (maten in mm)								
cil.	∅AE	AH	BA	BB	BC	BD	BE	BF
∅18	6	2	56	46	36,5	23	2,5	8,25
∅25	6	2	70	60	50	28	3,5	11
∅32	7	3	85	73	61,5	33	4	13,8
∅40	9	3	105	90	75	38	4,5	16
∅50	9	3	122	106	91	43	5	19
∅63	11	4,5	144	125	107	48	6	22

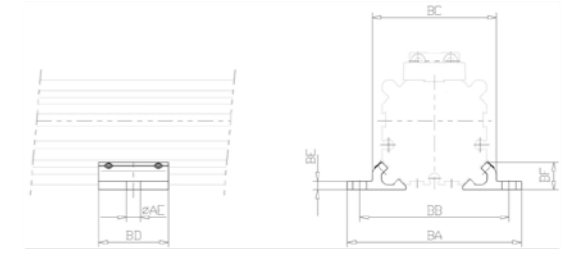

	∅18	∅25	∅32	∅40	∅50	∅63
Aluminium	1183-0001	1253-0001	1323-0001	1403-0001	1503-0001	1633-0001

Middenbevestiging zwaar



maatvoering tabel (maten in mm)								
cil.	∅A	B	C	D	E	F	G	∅H
∅18	56	46	30	12	11	6	50,6	5,5
∅25	70	60	30	12	13	6	65,5	5,5
∅32	85	73	40	12,5	15	6	77,5	6,6
∅40	105	90,5	40	16	18	8	90,5	9
∅50	122	105	40	16	20,5	8	107,5	9
∅63	144	125	50	19	21,5	8	122,5	11

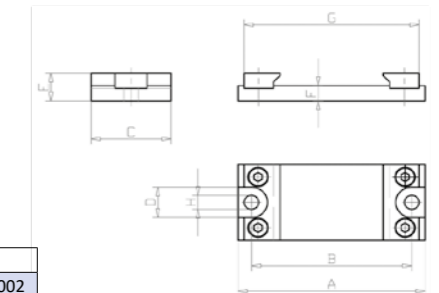

	∅18	∅25	∅32	∅40	∅50	∅63
Aluminium	1183-0002	1253-0002	1323-0002	1403-0002	1503-0002	1633-0002

Pendelbrug smal



maatvoering tabel (maten in mm)							
cil.	∅CA	CC	CD	CF	CG	CK	CM
∅18	50	25,5	30	9	M5	4	4
∅25	60	30	40	14	M5	4	4
∅32	70	37	50	16	M6	6	6
∅40	80	47	60	22	M8	8	8
∅50	90	56	70	30	M8	8	8
∅63	100	73	80	40	M10	8	8

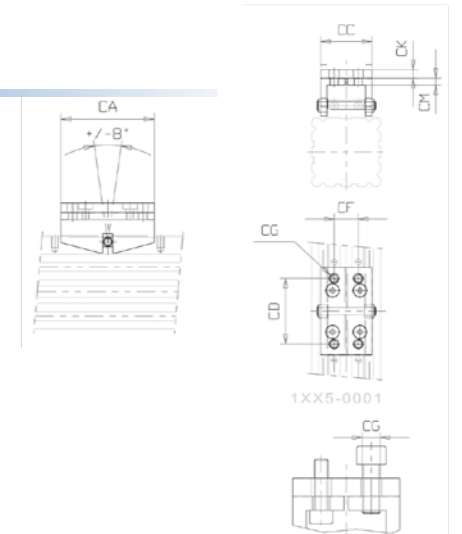

	∅18	∅25	∅32	∅40	∅50	∅63
Aluminium	1185-0001	1255-0001	1325-0001	1405-0001	1505-0001	1635-0001

Pendelbrug breed



maatvoering tabel (maten in mm)								
cil.	∅C	CB	CD	CE	CG	CH	CJ	CL
∅18	50	41,5	30	34	M5	54	4	M4
∅25	60	50	40	38	M5	70	4	M4
∅32	70	60	50	48	M6	86	6	M5
∅40	80	80	60	60	M8	107	8	M6
∅50	90	95	70	70	M8	123	8	M6
∅63	100	120	80	40	M10	145,5	8	M8

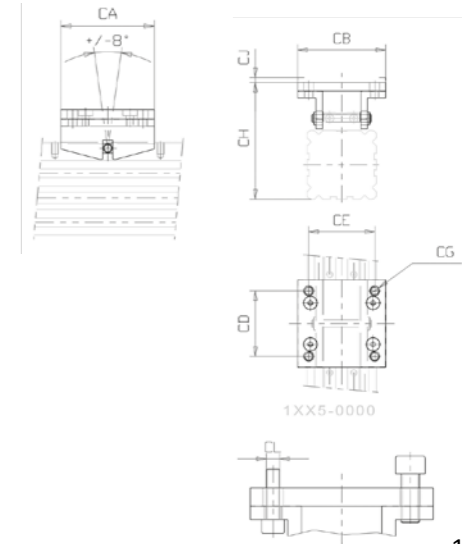

	∅18	∅25	∅32	∅40	∅50	∅63
Aluminium	1185-0000	1255-0000	1325-0000	1405-0000	1505-0000	1635-0000

Zuigerstangloze cilinder

MCRPM

De zuigerstangloze cilinders van de MCRPM serie bestaan uit een RVS buis met aluminium eindkappen en magnetisch gekoppelde slede. Tevens is deze ook met geleide frames beschikbaar. De lekvrije slede koppeling heeft, anders dan bij meeste mechanisch gekoppelde zuigerstangloze cilinders, een diameter van $\varnothing 10 - \varnothing 40$ mm, een zeer laag eigen gewicht en een zeer compacte inbouw lengte ten opzichte van de slag lengte. De cilinder behaalt snelheden vanaf 50mm/sec tot 500mm/sec.

Let wel op. Dit type cilinder is niet geschikt voor gebruik met positie sensoren.

- 50% ruimtebesparing
- Magnetisch gekoppelde slede
- Verkrijgbaar in verschillende uitvoeringen

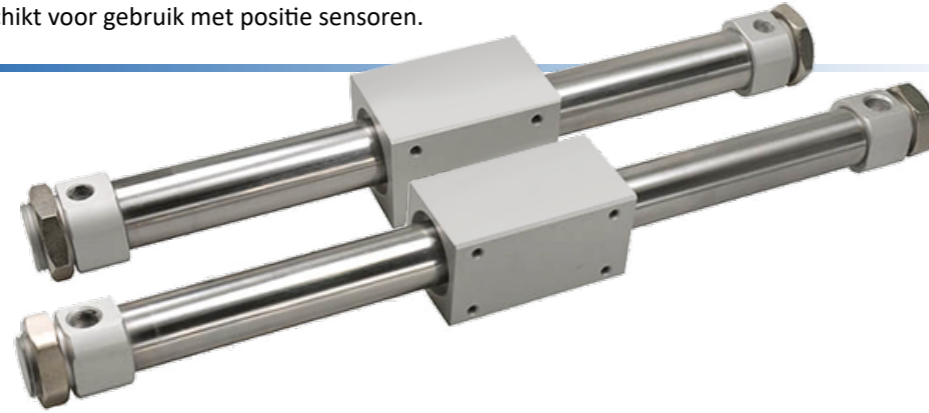

MCRPMD

Geschikt voor het opnemen van kleine momenten bij kleine hoekspeling. Model MCRPMD is beschikbaar in diameters van $\varnothing 10 - \varnothing 32$ mm.



MCRPMS

Geschikt voor de montage van aanslag bout voor slaginstelling en/of schokdemper voor energie opname. Model MCRPMS, diameters van $\varnothing 10 - \varnothing 25$ mm.



Pneumatische grippers

Een pneumatische gripper heeft standaard 2 of 3 grijpklauwen (parallel of haaks) met een enkel- of dubbelwerkende cilinder voor de beweging. Ze worden meestal gebruikt in geautomatiseerde productieprocessen. De voorwerpen kunnen variëren van kleine voorwerpen zoals printplaten of chips tot grote voorwerpen als spuitgietdelen.

Pneumatische grippers zijn er in vele varianten en hebben daardoor veel voordelen. Iedere gripper heeft zijn eigen eigenschappen.

- Lichtgewicht
- Instelbare klemkracht
- Mogelijkheid om verschillende werkstukconfiguraties vast te klemmen



Parallele grippers

De parallelle gripper beweegt zijn grijpklauwen parallel ten opzichte van de behuizing van de gripper. Parallele grippers kunnen voorwerpen met een grote verscheidenheid aan vormen en maten verwerken en kunnen dimensionale variaties opvangen.

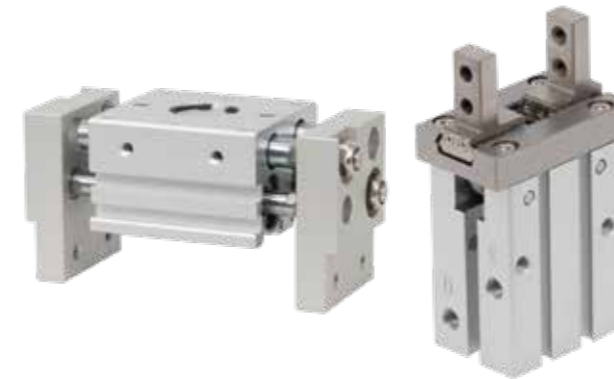

Radiaal grippers

De pneumatische haakse gripper kan zijn grijpklauwen radiaal bewegen en opent en sluit rond een centraal draaipunt. Ze worden vaak gebruikt in toepassingen met een beperkte ruimte, omdat de grijpklauwen omhoog en uit de weg bewegen. Deze grippers zijn geschikt voor het vasthouden van grote voorwerpen met vreemde vormen.



Hoekgrippers

De hoekgripper beweegt zijn grijpklauwen in een hoek ten opzichte van de behuizing van de gripper. Hoekgripper cilinders worden veel gebruikt in verschillende industriële toepassingen waarbij objecten in een hoek moeten worden vastgegrepen en verplaatst.



Draaicilinders

Met een draaicilinder kunt u een rechtlijnige beweging van de zuiger omzetten naar een draaibeweging. Deze categorie is uitermate geschikt voor sorteer en pick and place toepassingen.

Wij leveren verschillende uitvoeringen draaicilinders waarvan een aantal hieronder staan beschreven. Wilt u weten welke draaicilinder het beste past bij uw productieproces? Neem dan contact op met onze technische specialisten, zij helpen u graag verder.

- Draaicilinders
- Verkrijgbaar in verschillende uitvoeringen
- Model MRT voor zware toepassingen, MCR voor lichtere toepassingen



MRT

Deze krachtpatser is beschikbaar in $\varnothing 40$, $\varnothing 63$ en $\varnothing 80$ mm met een standaard hoekverdraaiingen van 90° of 180° ($\pm 5^\circ$).



MCRA

Deze prijsvechter is beschikbaar in $\varnothing 63$ mm met een standaard hoekverdraaiingen van 90° of 180° ($\pm 5^\circ$).



MCRB

Deze standaard uitvoering is beschikbaar in $\varnothing 16$, $\varnothing 20$, $\varnothing 25$, $\varnothing 32$ mm met een vrij instelbare hoekverdraaiing tot 190° .



MRT en MCR

MCRQ

Deze veelzijdige draaicilinder is beschikbaar in $\varnothing 12$, $\varnothing 16$, $\varnothing 20$, $\varnothing 25$, $\varnothing 32$, $\varnothing 40$ mm en is identiek qua bouwvorm aan de SMC serie.



MCRQ-S

Deze zwaardere versie van de MCRQ draaicilinder is beschikbaar in $\varnothing 15$, $\varnothing 20$, $\varnothing 25$ mm en is speciaal ontwikkeld om zware lasten te kunnen draaien.



Speciaal cilinders

De groep speciaal-cilinders is één van onze favoriete productgroepen, hier kunnen we écht laten zien wat we voor u waard zijn! Samen met u bepalen we wat uw eisen en voorwaarden zijn. Op basis daarvan stellen we een programma van eisen (PvE) samen. Onze engineers gaan voor u aan het werk en komen met een (3D) ontwerp; dit ontwerp kunt u integreren in uw toepassing.

Speciaal cilinders kunnen sterk variëren in uitvoering en moeilijkheidsgraad, maar ook in het benodigde volume. Afhankelijk van de omgeving en toepassing kunnen speciale materialen of coatings worden geselecteerd voor een betrouwbare en lange levensduur.

Een cilinder met geïntegreerde ventielen die geheel zelfstandig heen en weer beweegt zodra hij op lucht is aangesloten en geschikt moet zijn voor een zeer agressieve omgeving is veel complexer dan een compact inbouwende cilinder die zonder deksels op een manifold blok moet worden gemonteerd. Met onze expertise en het goedgekeurde ontwerp selecteren wij de beste specialist voor u.

Het minimale aantal waarvoor wij aan de slag gaan is 1, maar ook series van enkele duizenden stuks kunnen moeiteloos worden opgepakt. Met deze aanpak weten we voor u altijd de beste kostprijs te realiseren.

Na het prototype en validatie wordt er een evaluatie gedaan waarna er optimalisaties kunnen worden geïmplementeerd.

Indien uw opdracht een wederkerende productie betreft gaan we in overleg met u om onder andere de beschikbaarheid, veiligheidsvoorraad en verpakkingen optimaal in te richten.

Heeft u interesse in een cilinder die helemaal op maat gemaakt is voor uw toepassing? Neem dan contact op met onze engineers, zij helpen u graag verder!



Booster cilinders

Booster cilinders verhogen de ingangsdruk van de perslucht voor geringe afnames van hogere persluchtdruk. Deze cilinders worden aangedreven door de voedende perslucht, let daarom altijd op de aanvoercapaciteit.

Wij adviseren het gebruik een perslucht tank aan de uitgang om drukgolven te vermijden.

Air to Air

Drukverhoging van 2, 3 of 4 maal, lucht in, perslucht uit met een continue debiet:



Air to Oil

Drukverhoging van 11 tot 25 maal, lucht in, olie op uitgang met klein volume.



- Booster cilinder
- Verkrijgbaar in Air to Air en Air to Oil uitvoering

Olieremcilinders

Olieremcilinders worden gebruikt om nauwkeurige instelbare, lage snelheden van pneumatiek cilinders te realiseren tot wel 1 mm/sec. Denk hierbij aan de aanzet van verspanend gereedschap bij boren en zagen. Met perslucht is dit niet betrouwbaar te realiseren. Hogere voorloop snelheden zijn te realiseren door de oliesmoringen te by-passen, ook kunt u de beweging blokkeren door de oliestroom af te sluiten. U bedient hiervoor ventielen op de olieremcilinder.

De snelheidsregeling kan op twee manieren worden opgebouwd. De pneumatiek-cilinder kan via de zuigerstangen koppelen aan een olieremcilinder. Je hebt dan twee cilinders naast elkaar, de pneumatiek-cilinder zorgt voor de kracht, de olieremcilinder verzorgt de snelheid. Omdat de kracht wordt geleverd door een externe pneumatiekcilinder is er maar één diameter olieremcilinder vereist, de olie-remcilinder als externe smoring.

De cilinder met geïntegreerde smoring werkt hetzelfde, maar het olieremgedeelte is nu in de pneumatische cilinder ingebouwd. Dit bouwt compacter, omdat de pneumatiek cilinder die geïntegreerd is de kracht moet leveren, zijn er meerdere diameters beschikbaar Ø50, Ø63, Ø80 en Ø100 mm.

Heeft u nog vragen, neem gerust contact op met onze technische specialisten. Zij gaan graag samen met u op zoek naar de meest passende oplossing voor uw situatie.



UGH geleidingen Ø12 | Ø100

UGH/BB en /BS

Q Plus heeft een breed pakket met zeer robuuste zuigerstangloze cilinders. Al deze cilinders hebben een afdichtingsysteem met een PU afdichtband die zorgt voor een cilinder met een lange levensduur.

Om de aansluiting voor u zo makkelijk mogelijk te maken zijn er meervoudige poorten op de kappen. Er is bovendien een eenvoudig instelbare pneumatische eindslagdemping. Een inbouw schokdemper behoort tot de mogelijkheden.

- ✓ NBR afdichtingen
- ✓ Concurrerend geprijsd
- ✓ Verkrijgbaar met bronzen bus of kogelomloop

Technische specs

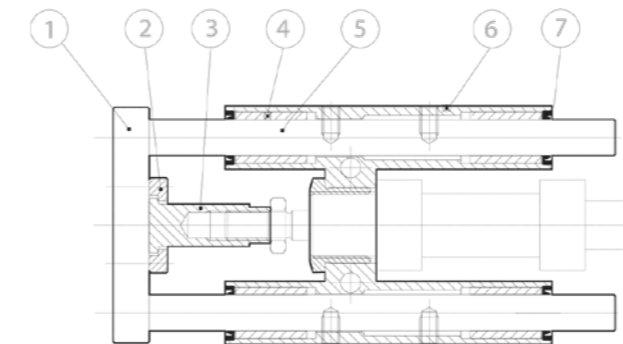

tekening kan afwijken

materialen		
Plaat	1	Geanodiseerd aluminium
Gleufmoer	2	Staal, verzinkt
Koppeling	3	Brons
Glijlager	4	Brons
Stang	5	Staal, verchroomd
Behuizing	6	Geanodiseerd aluminium
Schraapring	7	NBR

werkdruk	tot 6 bar
temperatuur	-5°C - +80°C

Opbouw artikelnummer

U	G	H	1	6	-	0	2	5	/	B	B
						Diameter (mm)					
						12, 16, 20, 25, 32, 40, 50, 63, 80, 100	Slaglengte (mm) Zie slaglengte-tabel				
Serie						Serie					
UGH Geleiding						/BB Bronzen bus					
						/BS Kogelomloop					

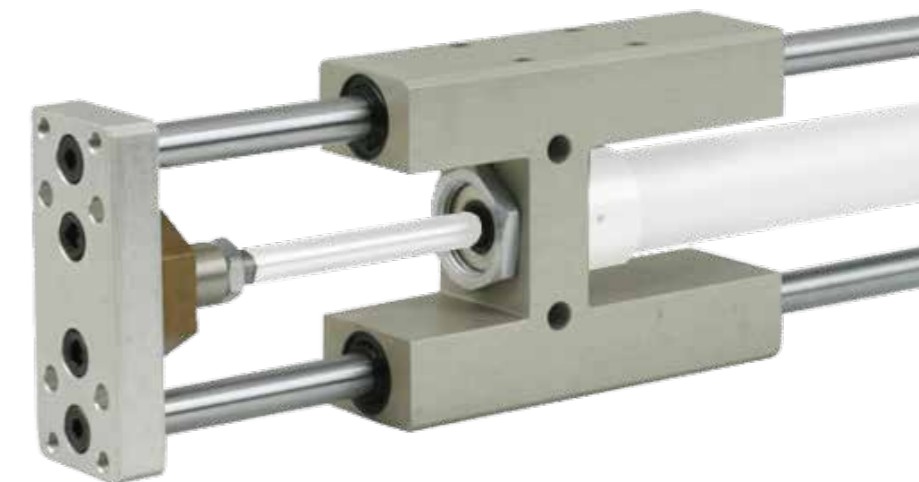

UGH geleidingen Ø12 | Ø100

UGH/BB en /BS

model	UGH/BS en UGH/BB
diameters	Ø12, Ø16, Ø20, Ø25, Ø32, Ø40, Ø50, Ø63, Ø80, Ø100 mm
standaard slaglengtes	25, 50, 80, 100, 160, 200, 250, 300, 320, 400, 500 mm Afwijkende slaglengtes op aanvraag

- NBR schraapring
- Geschikt voor ISO 6432
en ISO 15552 cilinders

Maatvoering geleidingen Ø12 - Ø25 UGH/BB en /BS

maatvoering tabel (maten in mm)																				
cilinder	A	B	C	Ch1	D	D1	E	F	G	H	Ø11	Ø12	J	K	L1	L2	L3	L4	L5	L7
Ø12-Ø16	69	30	30	8	12	6	8	66	29	10	10	8	M4	M4	22	15	46	68	121,5	21,5
Ø20-Ø25	79	34	37	12	17	8,5	15	78	32	12	12	10	M5	M6	3	18	58	108	144	21

maatvoering tabel (maten in mm)															
cilinder	N	O	P	Q	R	S	T	U	V	W	W1	X	Y	Z	
Ø12-Ø16	4,5	6	8	4,5	5,5	9	5,5	32	30	58	18	46	18	22	49,5
Ø20-Ø25	5,5	9	10	7,5	6,5	11	6	38	37	68	32,5	50	20	23	58

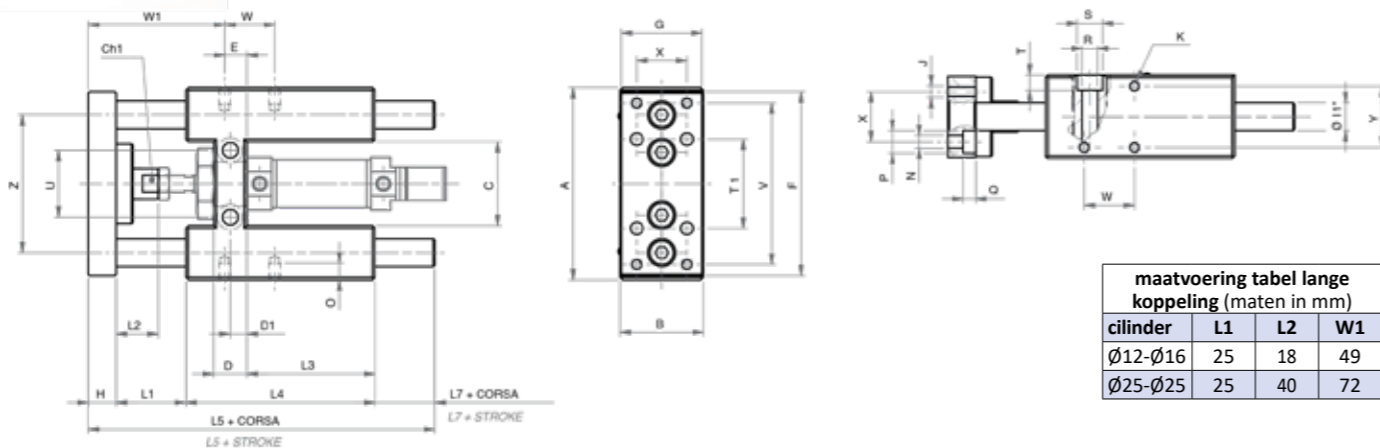

Maatvoering geleidingen Ø32 - Ø100 UGH/BB en /BS

maatvoering tabel (maten in mm)																										
cilinder	B1	D4	D5	D7	E1	E2	E3	E4	E5	I1	I4	K	L1	L2	L3	L4	L5	L6	LA	P	RT	S1	S2	TG1	TG2	V
Ø32	4,3	6,6	11	12	97	49	45	93	51	74	61	15	125	187	47	3	19,1	75	6,5	12	M6	12	24	32,5	78	60,7
Ø40	11	6,6	11	16	115	58	55	112	58,2	87	69	15	140	207	52	3	24	80	6,5	12	M6	12	28	38	84	64
Ø50	18,8	9	15	20	137	70	65	134	70,2	104	85	20	148	223	57	3	27	78	8,5	16	M8	15	34	46,5	100	69,2
Ø63	15,3	9	15	20	152	85	80	147	85,2	119	100	20	178	243	47	3	27	106	9	16	M8	15	34	56,5	105	74,7
Ø80	25	11	18	25	189	105	100	180	105,5	148	130	26	195	267	49	3	27	111	11	20	M10	20	50	72	130	82
Ø100	30	11	18	25	213	130	120	206	130,5	173	150	26	218	290	49	3	27	128	11	20	M10	20	55	89	150	83

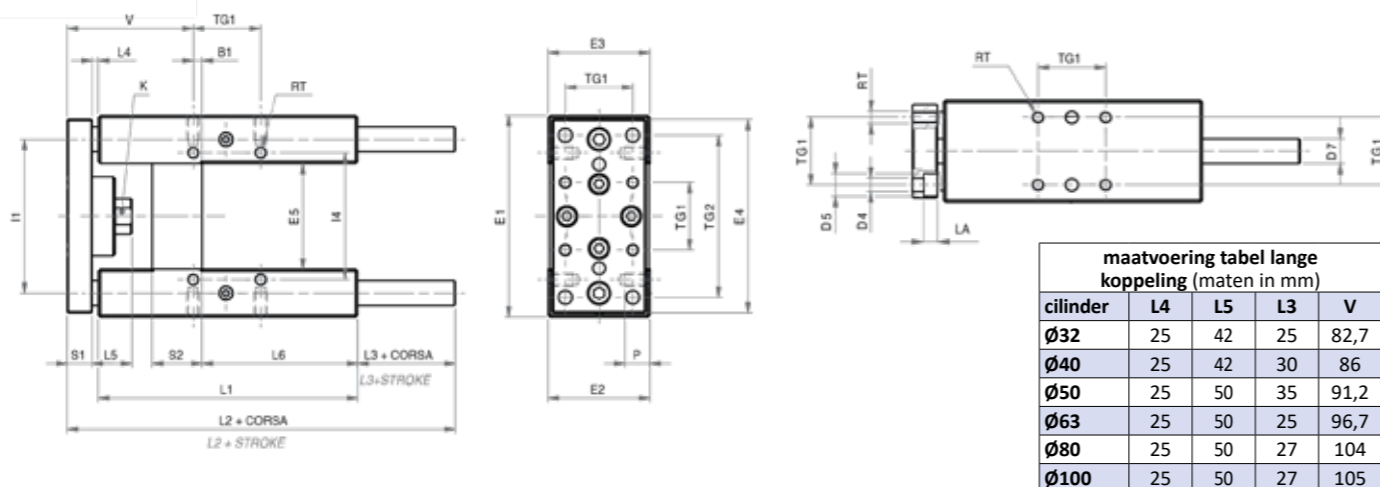

Zuigerstangrem Ø20 | Ø125

ZSR

De zuigerstangrem is een pneumatisch bediende normaal gesloten rem voor ISO6431 en ISO 15552 cilinders.

✓ NBR afdichtingen
✓ Concurrerend geprijsd

De klemkracht van de rem is altijd groter dan die van de cilinderkracht waarop hij is gemonteerd bediend met 10 bar. Als de rem gesloten is kan de cilinder dus niet bewegen. Hiermee kan de rem voor een stuk veiligheid zorgen, bijvoorbeeld bij ongewenst drukverlies zal de cilinder niet bewegen.

Deze remmen zijn bedoeld voor statisch klemmen. De zuigerstang moet in rust zijn voor er kan worden geklemd. In verband met de enorme krachten die de rem uitoefent op de stang moet deze minimaal van gehard Ck45 met een 25 micron hardchroomlaag zijn. De hardchroomlaag moet een hardheid van minimaal 900 HV en een f7 passing hebben. Een minder kwaliteit stang, waaronder standaard RVS kwaliteiten, zal putten krijgen waar de stang de rem klemt.

Technische specs

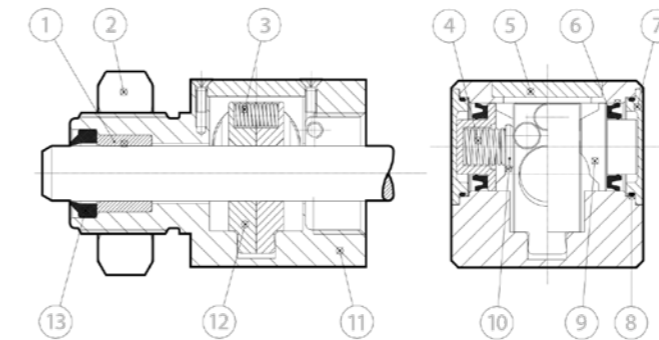

tekening kan afwijken

materialen		
Lagerbus	1	Delrin
Bout	2	Staal, verzinkt
Veer	3,4	Staal
Kap	5,7	Aluminium
Afdichting	6	Polyurethaan
Afdichting	8,13	NBR
Zuiger	9	Delrin
Veerafdekking	10	Delrin
Behuizing	11	Geanodiseerd aluminium
Klem	12	Brons
Schroeven		Staal, verzinkt

werkdruk	tot 6 bar
temperatuur	-5°C - +80°C

Opbouw artikelnummer

ZSR20

Diameter (mm)
20, 25, 32, 40, 50, 63, 80, 100, 125

Serie
ZSR Zuigerstangrem



Zuigerstangrem Ø20 | Ø125

ZSR

model	ZSR
diameters	Ø12, Ø16, Ø20, Ø25, Ø32, Ø40, Ø50, Ø63, Ø80, Ø100 mm

- Mechanische bi-directionele vergrendeling
- Geschikt voor ISO 6432 en ISO 15552 cilinders

Montage zuigerstangrem Ø32 - Ø125 model ZSR

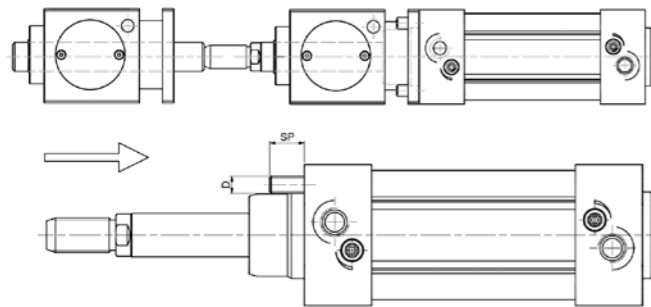

maatvoering tabel (maten in mm)		
cilinder	SP	D
Ø32	12	M6
Ø40	12	M6
Ø50	16	M8
Ø63	16	M8
Ø80	22	M10
Ø100	22	M10
Ø125	32	M12

Maatvoering zuigerstangrem Ø20 - Ø25 model ZSR

maatvoering tabel (maten in mm)											
cilinder	A	B	C	D	E	F	G	H	L	M	S
Ø20	34	35	13	54	M22x1,5	22	26	27	5	M5	71
Ø25	34	35	13	54	M22x1,5	22	28	27	5	M5	73

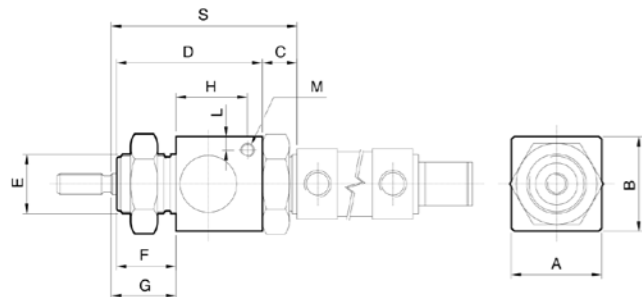

Maatvoering zuigerstangrem Ø32 - Ø125 model ZSR

maatvoering tabel (maten in mm)																
cilinder	B1	B2	ØD2	D3	E	EE	L1	L2	ØMM	P	RT	S	S2	S3	TG	WH
Ø32	9	33,25	30	30,5	47	G 1/8"	60	67,5	12	8	M6	6	19,5	20	32,5	26
Ø40	9	42,5	34,9	35,5	54	G 1/8"	70	80	16	8	M6	6	22,5	20	38	30
Ø50	12,5	58	40	40,5	65	G 1/8"	90	100	20	12	M8	8	29	24	46,5	37
Ø63	17,5	59	45	45,5	75	G 1/8"	90	100	20	12	M8	8	29	24	56,5	37
Ø80	17,5	69	45	45,5	95	G 1/4"	110	120	25	16	M10	12	37	32	72	46
Ø100	20	69	55	55,5	114	G 1/4"	110	120	25	16	M10	12	39	32	89	51
Ø125	19	84,5	60	60,5	138	G 1/4"	140	156	32	20	M12	20	51,5	45	110	65

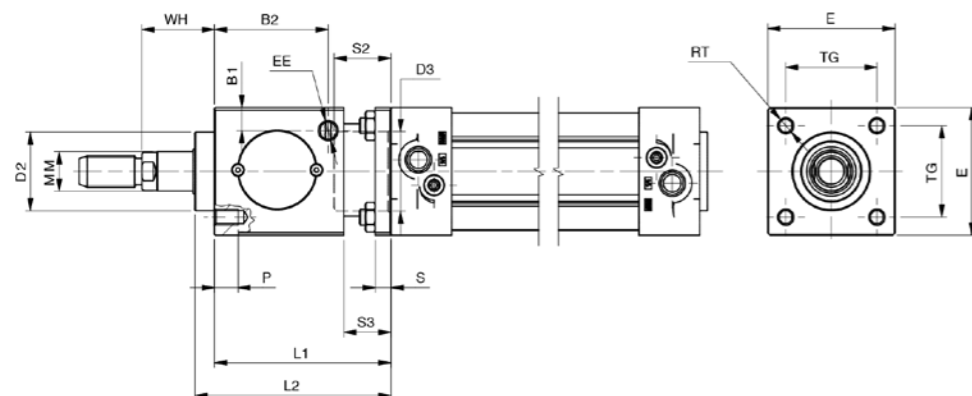

Cilindersensoren

In pneumatische applicaties worden cilindersensoren meestal toegepast voor de bewaking van de zuigerpositie.

Een cilindersensor wordt op de behuizing van een pneumatische cilinder aangebracht, precies op de plek waar een terugkoppeling van de zuigerpositie is gewenst.

De zuiger is voorzien van een magneet(band) die door de sensor wordt gedetecteerd wanneer beide componenten op dezelfde positie staan.

De magneet triggert hierbij de positie-sensor die op zijn beurt een signaal geeft. Dit signaal gaat naar een bovenliggende besturing of PLC. Afhankelijk van het programma wordt op basis hiervan een volgende stap genomen of eventuele veiligheidsmaatregelen in gang gezet.

- Mechanische bi-directionele vergrendeling
- Universele bouwvorm geschikt voor iedere cilinder met T-sleuf



Reedswitches

De werking van een reedswitch is gebaseerd op magnetisme. In een behuizing met inert gas of met vacuüm bevinden zich twee dunne overlappende metalen reeds die onder invloed van een magnetisch veld naar elkaar toe worden getrokken.

Wanneer het magnetisch veld van de zuiger de sensorpositie bereikt, bewegen de reeds naar elkaar toe. Hierdoor ontstaat er een contact en geeft de reedswitch een uitgangssignaal.

Reedswitches zijn geschikt voor een spanning van 5 tot 230V en hebben een algemene levensduur van 20 – 50 miljoenschakelingen.

Deze sensoren zijn niet beveiligd tegen overbelasting, verwisseling van polariteit en kortsluiting.

Reedswitches zijn een efficiënte en economische oplossing voor het detecteren van de zuigerpositie.



Atex certificaat op aanvraag verkrijgbaar.

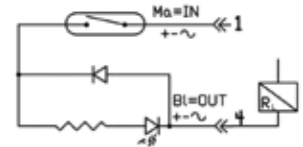

2-polig getrapte bouwvorm

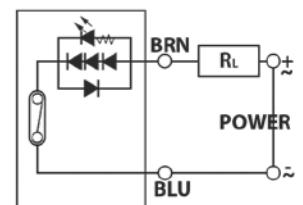

2-polig rechte bouwvorm

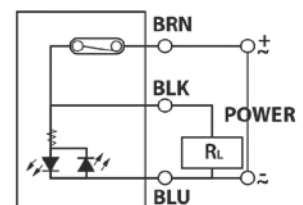

3-polig rechte bouwvorm

	2-polig getrapte bouwvorm	2-polig rechte bouwvorm	3-polig rechte bouwvorm
model	AM	KT	KT
groefbreedtes		5,0 - 5,5 mm	
temperatuur	-25°C - +90°C	-10°C - +70°C	-10°C - +70°C
Schakelcontact	Normally Open		
Bedrijfsspanning	10-240V DC/AC	5-240V DC/AC	10 - 30V DC/AC
Schakelstroom	100mA max.	100mA max.	500mA max.
Schakelvermogen	10W max.	10W max.	10W max.
Schakelfrequentie	200Hz		
Magnetisch veld	75 Gauss	75 Gauss	65 Gauss

	Kabel 0,3 meter	Kabel 3 meter	Kabel 5 meter	Kabel 10 meter
2-polig getrapte bouwvorm		AM519000-3/HA	AM519000-5/HA	AM519000-10/HA
2-polig rechte bouwvorm			KT-KT65R-5M	KT-KT65R-10M
3-polig rechte bouwvorm	KT-KT65RP-QD0.3M		KT-KT65RP-5M	KT-KT65RP-10M

Cilindersensoren

Solid-State Sensoren

De werking van een solid-state sensor is gebaseerd op een verandering in weerstand in de sensor als gevolg van een magnetisch veld. Een solid-state sensor is doorgaans uitgerust met vier zogenaamde magneto-resistieve sensoren die zijn aangesloten op een zogenaamde Wheatstone Bridge.

Wanneer de magneet van de zuiger de solid-state sensor bereikt, zal de weerstand van de individuele sensoren veranderen en daarmee de brugspanning veranderen. Deze spanningsverandering zal leiden tot een uitgaand signaal van de solid-state sensor.

Een belangrijk voordeel van een solid-state sensor is de afwezigheid van beweegbare, mechanische componenten.

De gehele schakeling bestaat uit solid-state halfgeleider-elementen die beveiligd zijn tegen overbelasting, omgekeerde polariteit en kortsluiting. Hierdoor treedt er geen slijtage op en hebben deze solid state-sensoren een veel langere levensduur en doorgaans een gemiddelde MTBF van 4077 jaar.

	model	KT
	groefbreedtes	5,0 - 5,5 mm
	temperatuur	-
	Schakelcontact	PNP
	Bedrijfsspanning	5-30 Vdc
	Schakelstroom	200mA maximaal
	Schakelvermogen	6W maximaal
	Schakelfrequentie	1.000Hz
	Magnetisch veld	40-1.000 Gauss

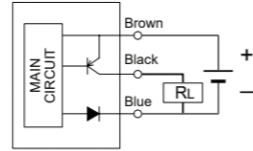

	Kabel 0,3 meter M8	Kabel 3 meter	Kabel 5 meter	Kabel 10 meter
Solid state sensor	KT-KT65PE-QD0.3M	KT-KT65PE-3M	KT-KT65PE-5M	KT-KT65PE-10M

Pneumatische cilindersensoren

Deze pneumatische sensoren zijn bedoeld voor het afgeven van een pneumatisch signaal bij het bereiken van de eindpositie van een pneumatische cilinders.

Wanneer de zuiger van een pneumatische cilinder zijn eindpositie heeft bereikt wordt de cilinder aan de ontvluchte zijde drukloos. Als de druk wegvault schakelt de druk van poort P van de twee push-in fittingen een membraan terug en ontstaat er een verbinding tussen poort P en S. Het druksignaal van poort S bevestigt dat de cilinder zijn eindstand heeft bereikt.

	model	PSF
	medium	- Perslucht - Neutrale gassen - Vloeistoffen
	werkdruk	-0,95 tot +20 bar
	temperatuurbereik	-20°C tot +80°C
	bijzonderheden	- Siliconenvrij - Conform RoHS
	Slangdiameter	4 mm

	1/8" BSPP	1/4" BSPP	3/8" BSPP	1/2" BSPP
Solid state sensor	PSF04-G01	PSF04-G02	PSF04-G03	PSF04-G04

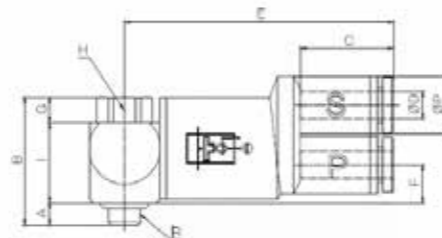

Maatvoering pneumatische cilindersensoren

maatvoering tabel (maten in mm)														
MODEL	ØD	R	ØP	A	B	C	E	F	G	H	I	J	K	X
PSF04-G01	4.2	G1/8	9	5	26.5	14.5	43.5	6	5	13	16.5	9.3	16	8.6
PSF04-G02	4.2	G1/4	9	6	32.5	14.5	45	6	10	16	16.5	9.3	19	8.6
PSF04-G03	4.2	G3/8	9	7	34.5	14.5	47	6	11	20	16.5	9.3	23	8.6
PSF04-G04	4.2	G1/2	9	8.5	38.5	14.5	50	6	13.5	26	16.5	9.3	29	8.6

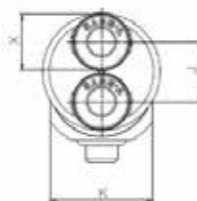

Sensorbeugels

Beugels ISO 15552

Voor ISO15552 cilinders met een trekstang, of een Mickey Mouse profiel kunt u een klembeugel gebruiken waar alle boven vermeldde reedswitches in passen. U klemt de reedswitch in de klembeugel en verschuift de klembeugel naar de juiste positie voor het afstellen van de reedswitch.



maatvoering tabel (maten in mm)				
cilinder	A	B	C	D
Ø32-Ø40	25	21,6	7,5	25,4
Ø50-Ø100	25	22,8	11,3	30,2
Ø125	25	25,9	15,3	34,2
Ø160-Ø250	25	31,1	20,3	39,6
Ø320	Zie tekening			

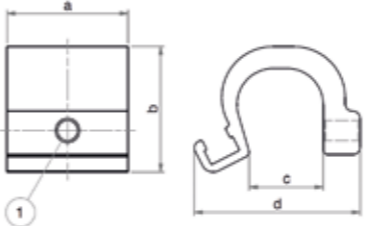

Ø32-Ø250

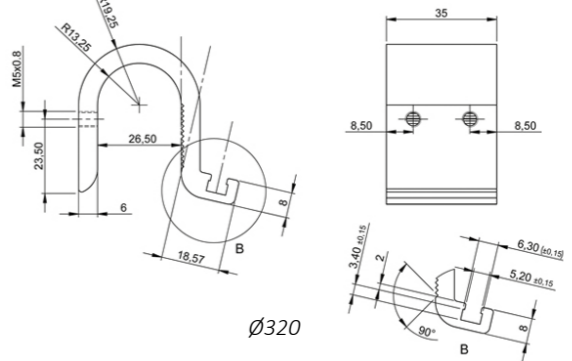

Ø320

	Ø32-Ø40	Ø50-Ø100	Ø125	Ø160-Ø250	Ø320
Aluminium	RD150009	RD150010	RD150011	RD150012	RD301320

Beugels Rondcilinders

Rondcilinders conform ISO6432 van Ø8 tot Ø25 of rondcilinders vanaf Ø32 tot Ø63mm vragen om een kunststoffen klembeugel die u voor alle modellen reedswitch kunt gebruiken. U klemt de reedswitch in de klembeugel en verschuift de klembeugel naar de juiste positie voor het afstellen van de reedswitch.



maatvoering tabel (maten in mm)			
cilinder	ØF	A	B
Ø8	Niet beschikbaar		
Ø10	Niet beschikbaar		
Ø12	Niet beschikbaar		
Ø16	17,3	14	8
Ø20	21,3	14	8
Ø25	26,3	14	8
Ø32	33,5	14	8
Ø40	41,5	14	8
Ø50	52	14	8
Ø63	65	14	8

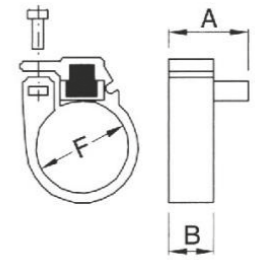

	Ø8	Ø10	Ø12	Ø16	Ø20	Ø25	Ø32	Ø40	Ø50	Ø63
POM	RD150001	RD150002	RD150003	RD150004	RD150005	RD150006	RD160001	RD160002	RD160003	RD160004

