



ACCENTUM

Auriculares Around-Ear inalámbricos

Modelo: ACAEBT



Instrucciones de manejo

Utilice la función de búsqueda, la navegación (a la izquierda) o los enlaces siguientes:

Start

„Vista general del producto“

„Primeros pasos“

„Utilizar los auriculares“

„Preguntas frecuentes/en caso de anomalías“

„Especificaciones técnicas“

Sonova Consumer Hearing GmbH

Am Labor 1

30900 Wedemark

Germany

www.sennheiser-hearing.com



Versión: 11/23 A02

Instrucciones importantes de seguridad



- ▷ Le rogamos que lea detenida y completamente estas instrucciones de manejo antes de utilizar el producto.
- ▷ En caso de que entregue el producto a terceros, hágalo siempre junto con las instrucciones de manejo.
- ▷ No utilice el producto si está visiblemente deteriorado o si emite ruidos inusuales altos (silbidos o pitidos).
- ▷ Utilice el producto únicamente en aquellos entornos en los que esté permitido el uso de la transmisión inalámbrica **Bluetooth**.

Prevención de daños para la salud y accidentes

- ▷ Proteja sus oídos de los volúmenes altos. El uso de auriculares a altos niveles de volumen durante periodos prolongados de tiempo puede causar daños auditivos permanentes. Los auriculares de Sennheiser tienen un sonido excepcionalmente bueno a niveles de volumen bajos y medios. 
- ▷ El producto genera fuertes campos magnéticos permanentes que pueden interferir en el funcionamiento de marcapasos, desfibriladores implantados (ICD) y otros implantes. Guarde siempre una distancia mínima de 10 cm entre los componentes del producto que contengan imanes y el marcapasos, el desfibrilador implantado u otro implante. 
- ▷ Mantenga el producto, el embalaje y los accesorios fuera del alcance de los niños y de los animales domésticos para evitar accidentes. Peligro de ingestión y de asfixia.
- ▷ No utilice el producto si tiene que prestar especial atención al entorno (p. ej., a la hora de conducir). Especialmente la atenuación activa del ruido del producto puede hacer que el ruido ambiental sea inaudible o cambiar acústicamente las señales de advertencia.

Prevención de daños en el producto y averías

- ▷ Asegúrese de que el producto esté siempre seco y en ningún caso lo exponga a temperaturas extremadamente altas ni bajas (secador, calefacción, exposición prolongada a los rayos del sol, etc.) para evitar corrosión o deformaciones. La temperatura de funcionamiento normal es de 0 a 40 °C.
- ▷ No tape las aberturas de micrófono de la atenuación activa del ruido en la parte exterior de los cascos para evitar ruidos fuertes e inusuales (silbidos o pitidos) y asegurar una atenuación activa del ruido adecuada.
- ▷ Utilice únicamente los dispositivos adicionales/accesorios/piezas de repuesto suministrados o recomendados por Sonova Consumer Hearing.
- ▷ Limpie el producto únicamente con un paño suave y seco.

Indicaciones de seguridad para las pilas recargables de litio



ADVERTENCIA

Las baterías o pilas recargables pueden sufrir derrames si no se utilizan correctamente. En casos extremos existe la posibilidad de:

- Explosión
- calor e incendio
- humo/gas
- daños para la salud o el medio ambiente

	Utilice únicamente las pilas recargables y los cargadores recomendados por Sonova Consumer Hearing.
	No cargue el producto / las pilas recargables sin vigilancia.
	Cargue el producto/las baterías únicamente a una temperatura ambiente de 10 °C a 40 °C y no cerca de objetos fácilmente inflamables.
	No cargue el producto / las pilas recargables en un entorno húmedo. Asegúrese de que el conector hembra no presente humedad ni impurezas.
	No caliente el producto/las baterías a más de 60 °C. Evite la radiación solar y no tire el producto/las baterías al fuego.
	Los productos que se alimenten mediante pilas recargables se deben apagar después de utilizarlos.
	Si no se utiliza el producto/las pilas recargables durante un periodo prolongado de tiempo, recárguelos regularmente (aprox. cada 3 meses).
	Evite el contacto prolongado de la piel con el producto, la pila recargable, el cargador o el cable de carga cuando estén conectados a la red eléctrica. Estos componentes pueden calentarse durante la carga y causar irritación en la piel.
	Devuelva los productos defectuosos, incluida la pila recargable, únicamente a los puntos de recogida o a su distribuidor especializado para su reciclaje.

Notas sobre el registro y procesamiento de datos y actualizaciones de firmware

Este producto guarda ajustes individuales como volumen, perfiles de sonido y datos de conexión de Bluetooth de dispositivos sincronizados. Estos datos son necesarios para el funcionamiento del producto y no se transmiten a Sonova Consumer Hearing GmbH o a empresas encargadas por Sonova Consumer Hearing GmbH, ni son procesados por ellas.

Puede actualizar gratuitamente el firmware del producto a través de la app "Sennheiser Smart Control" mediante una conexión de Internet. Cuando el dispositivo en el que está instalada la app está conectado a Internet, se transmiten automáticamente los siguientes datos al servidor de Sonova Consumer Hearing y se procesan en él para poder facilitar y transmitir actualizaciones de firmware adecuadas: Identificador de hardware, número de revisión de hardware, versión de firmware del producto, tipo y versión de sistema operativo (Android, iOS) y versión de la aplicación. Los datos solo se utilizarán para el uso indicado y no se guardarán de forma permanente.

Si no desea que estos datos se transmitan o procesen, no establezca conexión a Internet.

Indicaciones sobre el uso de los auriculares en entornos húmedos

Los auriculares le acompañarán día a día. Si usa los auriculares fuera de casa, es posible que los exponga a entornos húmedos. Por ejemplo, puede que los auriculares entren en contacto con la lluvia, la humedad del aire o incluso el sudor.

Para garantizar un funcionamiento óptimo, seguro y duradero:

- ▷ Evite el contacto con la humedad y mantenga los auriculares siempre secos.
- ▷ No utilice los auriculares si llueve/nieva ni tampoco en la ducha.
- ▷ No utilice los auriculares en piscinas, en la sauna o en otras actividades que impliquen agua/alta humedad ambiente (por ejemplo, lavar los platos).
- ▷ No guarde los auriculares en bolsas o envases herméticos junto con objetos húmedos (por ejemplo, ropa húmeda) ni tampoco junto a objetos que puedan desprender humedad de condensación (por ejemplo, botellas de agua fría).
- ▷ No cargue nunca los auriculares si están húmedos. Asegúrese de que el conector hembra no presente humedad ni impurezas.

Si sus auriculares están húmedos o mojados:

- ▷ Seque los auriculares completamente con un paño seco.
- ▷ Deje que los auriculares se sequen a temperatura ambiente durante al menos 24 horas antes de volver a utilizarlos o cargarlos.
- ▷ No vuelva a utilizar productos que estén obviamente defectuosos.

Uso adecuado/responsabilidad

Estos auriculares se han concebido como un accesorio para dispositivos compatibles con Bluetooth destinados a la audiocomunicación inalámbrica, como las llamadas y la reproducción de música por medio de una tecnología inalámbrica Bluetooth.

Se considera uso no adecuado el uso de este producto distinto al descrito en las instrucciones del producto correspondientes.

Sonova Consumer Hearing GmbH no asume ninguna responsabilidad en caso de uso incorrecto o inadecuado del producto o de los dispositivos adicionales/accesorios.

Sonova Consumer Hearing GmbH no se hace responsable de los daños en aparatos USB que no concuerden con las especificaciones del USB.

Sonova Consumer Hearing GmbH no se responsabiliza de los daños por fallos de conexión provocados por baterías gastadas o viejas o por haber excedido el área de transmisión Bluetooth.

Antes de la puesta en servicio, se deben observar las disposiciones específicas del país de uso.

Volumen de suministro



Auriculares Around-Ear ACCENTUM
Modelo: ACAEBT



Cable USB con conectores USB-C y USB-A
Longitud aprox. 1,2 m



Instrucciones resumidas



Instrucciones de seguridad

Online encontrará:

- Estas instrucciones de manejo detalladas y más información (www.sennheiser-hearing.com/download)
- La app Sennheiser Smart Control para la configuración de los auriculares y para otras funciones (www.sennheiser-hearing.com/smartcontrol)
- una lista de accesorios en la página del producto de ACCENTUM en www.sennheiser-hearing.com/accentum para la compra en línea o diríjase al proveedor de Sonova Consumer Hearing de su país: www.sennheiser-hearing.com/service-support

Vista general del producto

ACCENTUM

Modelo: ACAEBT

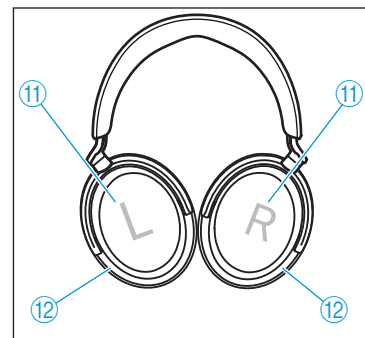
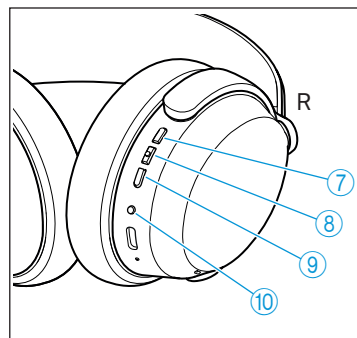
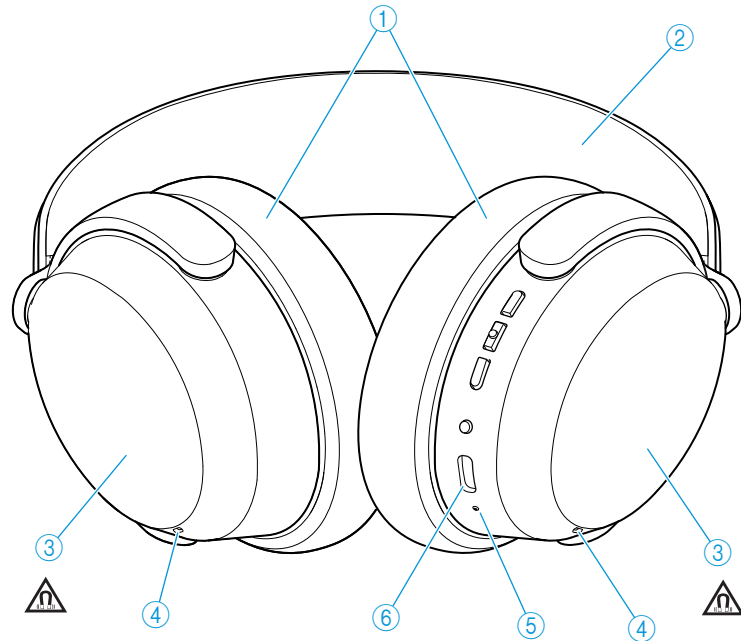

- ① Almohadillas
- ② Diadema, ajuste gradual
- ③ Cascos
- ④ Micrófonos para voz (2 unidades) para hacer llamadas
- ⑤ Indicador LED
- ⑥ Entrada para USB-C para cargar, llamar por teléfono, hacer streaming en el PC/Mac
- ⑦ Tecla de volumen +
- ⑧ Tecla de control de música y control por voz
- ⑨ Tecla de volumen -

Vista general del producto

- ⑩ Tecla principal
 - Tecla de encendido/apagado
 - Tecla de asistente personal
 - Botón de sincronización. manteniéndola pulsada durante 5 segundos se activa el modo de sincronización Bluetooth (Pairing)
- ⑪ Marcas para derecha (R) e izquierda (L) (en los auriculares)
- ⑫ Micrófonos para la atenuación activa del ruido ANC; 2 x orientado hacia el exterior, 2 x orientado hacia el interior (no visibles)

Vista general del control



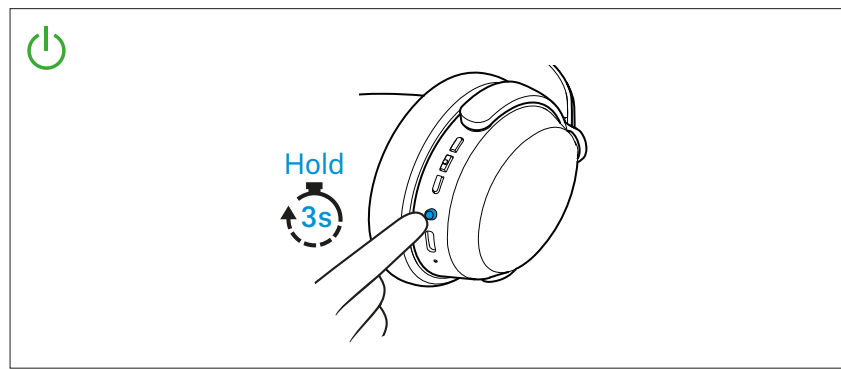

Encendido de los auriculares

- Mantener pulsada 3 segundos la tecla principal



Vista general de los indicadores LED





Durante el funcionamiento

LED		Significado/Auriculares...
 5 s	blanco luce 5 segundos	... se encienden.
 3x	blanco 3 parpadeos	... están conectados con un dispositivo vía Bluetooth.
	blanco-rojo parpadea	... están en modo sincronización Bluetooth (pairing).
 3x	rojo 3 parpadeos	... se apagan.

Durante las llamadas

LED		Significado
 10x	blanco 10 parpadeos que se repiten	Llamada entrante

Durante la carga

LED		Significado
	rojo parpadea	La batería está cargada entre el 0 % y el 20 %.
	amarillo parpadea	La batería está cargada entre el 20 % y el 90 %.
	verde parpadea	La batería está cargada entre el 90 % y el 100 %.
	verde Iluminada 5 minutos	Cuando la batería esté cargada al 100 %, el LED se iluminará 5 minutos hasta apagarse.

- i** Si el indicador LED no se ilumina:
- Limpie el conector hembra de carga (> 34).
 - Cargue la batería hasta que el indicador LED se vuelva a iluminar (al menos 30 minutos) (> 13). Si la pila está completamente gastada, el indicador LED puede tardar varios minutos en mostrar el proceso de carga.

Resumen de los tonos de aviso y los mensajes de voz

Los auriculares emiten mensajes de voz y tonos de aviso en distintas situaciones.

- i** Con ayuda de la app Smart Control puede realizar ajustes en los mensajes de voz y los tonos de aviso (> 31).

Mensaje de voz	Significado/Auriculares...
Establecer una conexión Bluetooth	
"Connected" ("conectado")	... está conectado vía Bluetooth.
"No connection" ("No hay conexión")	... se ha perdido la conexión Bluetooth con un aparato sincronizado.
"Pairing successful" ("Sincronización correcta")	... la sincronización Bluetooth se ha realizado con éxito.
"Pairing failed" ("Sincronización fallida")	... la sincronización Bluetooth no se ha realizado con éxito.
Información sobre el estado de la pila y el volumen	
"Recharge headset" ("Cargar auriculares")	... la pila recargable está vacía. Cargue la batería (> 13).
"More than xx % battery left"	... Indica la carga restante de la pila recargable en un porcentaje.
"Volume min" ("Volumen mínimo")	... ha alcanzado el ajuste de volumen mínimo.
"Volume max" ("Volumen máximo")	... ha alcanzado el ajuste de volumen máximo.
"Mute on" ("Modo silencio activado")	... silencia el micrófono.
"Mute off" ("Modo silencio desactivado")	... activa de nuevo el micrófono.

Oirá breves tonos de aviso cuando los auriculares

Vista general del producto

- se enciendan o apaguen,
- se encuentren en modo de sincronización (melodía),
- detecten dispositivos en la lista de sincronización,
- se interrumpa el proceso de sincronización (Pairing),
- reciban comandos mediante una de las teclas (subir el volumen, poner en marcha/detener la reproducción de música, contestar/dejar en espera/rechazar una llamada, ajustar el modo ANC o Transparencia)
- se reciba una llamada entrante (tono de llamada).

Primeros pasos

1. Cargar la pila recargable

En el estado de entrega, la pila recargable de los auriculares no está cargada por completo.

- ▷ Cargue la batería completamente y sin interrupción antes del primer uso (> 13).

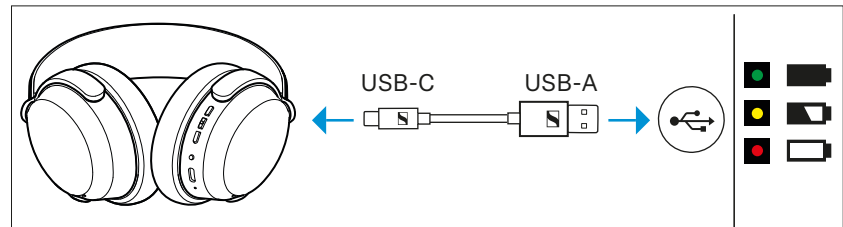

2. Conectar los auriculares con un dispositivo Bluetooth

- ▷ Conecte los auriculares vía Bluetooth con su smartphone (> 14).

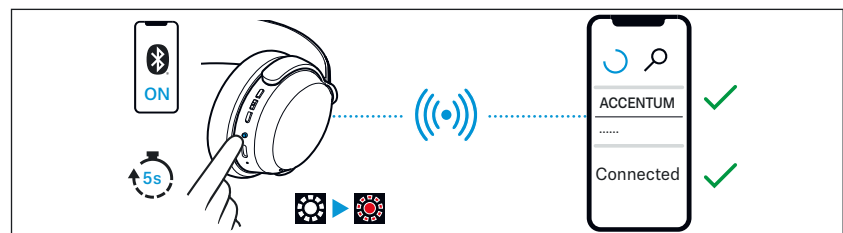

3. App Smart Control para su smartphone

Con la app Sennheiser Smart Control puede utilizar todas las funciones y ajustes de los auriculares y, p. ej., ajustar la configuración de sonido a sus necesidades mediante un ecualizador (> 18).

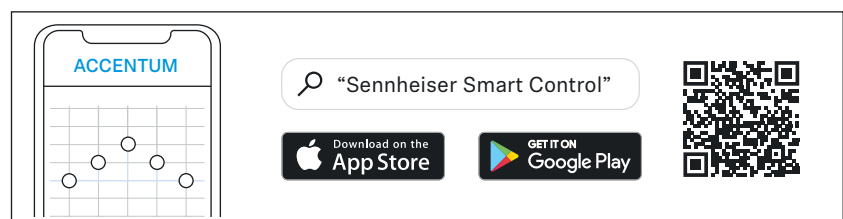

4. Ponerse los auriculares y ajustar la diadema

Para obtener una buena calidad de sonido y la mayor comodidad de uso posible, puede ajustar los auriculares al tamaño de su cabeza (> 20).

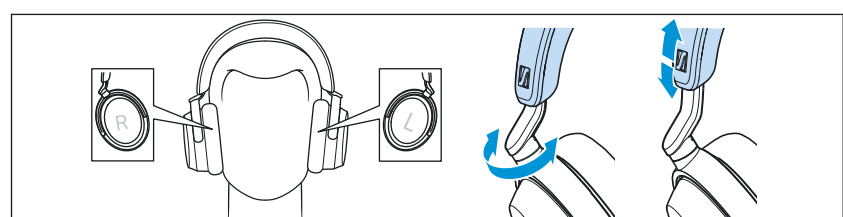

Utilizar los auriculares

Informaciones sobre la pila recargable y el proceso de carga

Los auriculares vienen con una pila recargable integrada. Un ciclo de carga completo dura aprox. 3 horas. El tiempo de carga puede variar en función de la fuente de corriente utilizada y de la temperatura ambiente. Antes de su primer uso, cargue los auriculares por completo y sin interrupción.

Mientras los auriculares se cargan, el indicador LED se ilumina (> 8). En cuanto los auriculares se han cargado al 100 %, el LED se iluminará durante 5 minutos en verde hasta apagarse. Cuando el estado de carga de la pila recargable baja a un nivel crítico, el mensaje de voz "Recharge headset" le insta a cargar los auriculares. El mensaje de voz se repite cada 10 minutos mientras no se carguen los auriculares hasta que se apagan.

Sonova Consumer Hearing recomienda utilizar el cable USB suministrado y una fuente de alimentación USB convencional compatible para cargar los auriculares.

Mientras los auriculares se están cargando, usted puede seguir oyendo música o telefoneando. Sin embargo, en este caso el tiempo de carga puede prolongarse.

Al final de la vida útil se debe entregar este producto con la pila recargable montada para su eliminación por separado. Encontrará más información aquí: > 39.

Cargar la pila recargable de los auriculares

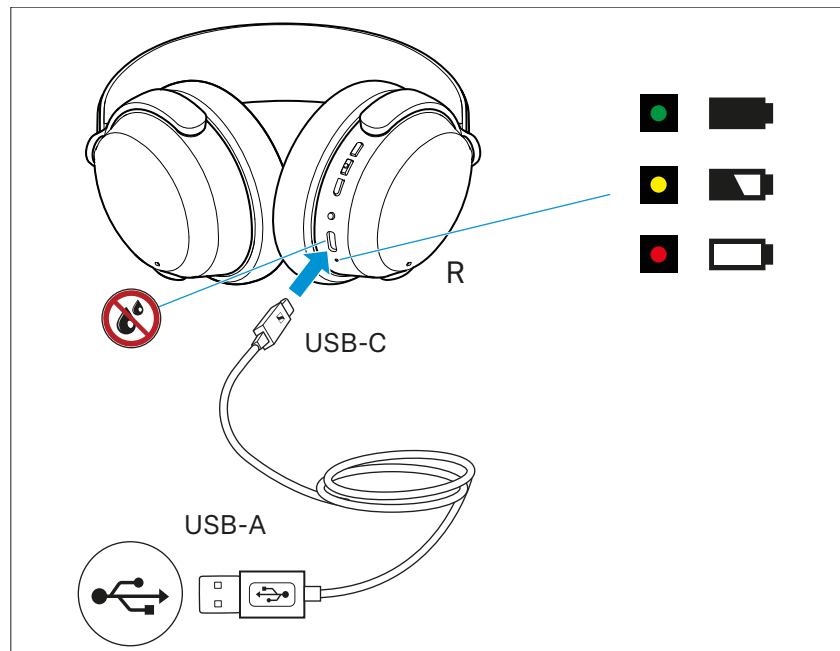

1. Asegúrese de que el conector hembra no presente humedad ni impurezas. Enchufe el conector USB-C del cable de carga en el conector hembra USB de los auriculares.
2. Enchufe el conector USB-A en un conector hembra correspondiente de una fuente de corriente USB (no incluida en el volumen de suministro). Asegúrese de que la fuente de corriente USB esté conectada a la red eléctrica.
El proceso de carga de los auriculares empieza. El indicador LED muestra el estado.

LED		Significado
	rojo parpadea	La batería está cargada entre el 0 % y el 20 %.
	amarillo parpadea	La batería está cargada entre el 20 % y el 90 %.
	verde parpadea	La batería está cargada entre el 90 % y el 100 %.
	verde iluminada 5 minutos	Cuando la batería esté cargada al 100 %, el LED se iluminará 5 minutos hasta apagarse.

Si el indicador LED no se ilumina:

- ▷ Limpie el conector hembra de carga (> 34).
- ▷ Cargue la batería hasta que el indicador LED se vuelva a iluminar (al menos 30 minutos) (> 13). Si la pila está completamente gastada, el indicador LED puede tardar varios minutos en mostrar el proceso de carga.

i Puede acelerar el proceso de carga cargando los auriculares cuando están apagados.

i Si separa la conexión USB durante o tras el proceso de carga, escuchará un mensaje de voz que le informará sobre el tiempo de autonomía restante.

Conectar los auriculares con un dispositivo Bluetooth

Para poder utilizar la conexión inalámbrica Bluetooth, debe registrar una vez ambos dispositivos (auriculares y, p. ej., smartphone). Este proceso se llama sincronización.

Observe también las instrucciones de manejo del dispositivo Bluetooth que está utilizando si el manejo difiere de los pasos indicados.

i Cuando usted enciende los auriculares por primera vez, (la lista de sincronización está vacía), éstos cambian automáticamente al modo de sincronización.

Información sobre la conexión inalámbrica Bluetooth

Los auriculares son compatibles con el estándar Bluetooth 5.2.

La música se reproduce automáticamente en alta calidad si su fuente de audio es compatible con uno de los siguientes procedimientos de codificación de audio de alta resolución: aptX™ HD o AAC. De otro modo, los auriculares reproducen su música en calidad normal (SBC).

Los dispositivos sincronizados entre sí establecen la conexión inalámbrica Bluetooth directamente tras el encendido y se pueden utilizar.

Cuando se encienden, los auriculares intentan conectarse automáticamente con los dos últimos dispositivos Bluetooth utilizados. Los auriculares pueden guardar los perfiles de conexión de hasta seis dispositivos Bluetooth sincronizados. La reproducción de audio solo es posible a través de un dispositivo.

Si sincroniza los auriculares con un séptimo dispositivo Bluetooth, se sobrescribirá el perfil de conexión del dispositivo Bluetooth que menos se haya utilizado. Si posteriormente desea establecer de nuevo una conexión con este dispositivo Bluetooth, deberá sincronizar de nuevo los auriculares.

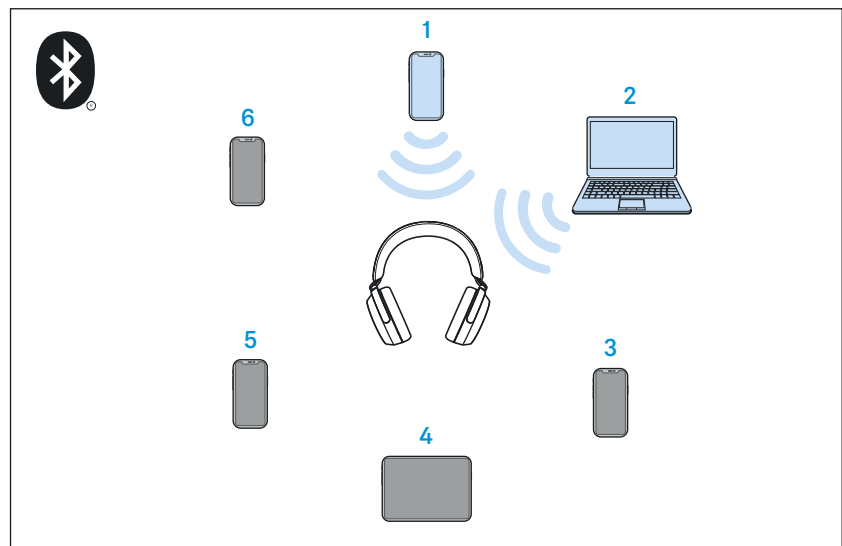

 dispositivo Bluetooth sincronizado (paired) y conectado

 dispositivo Bluetooth sincronizado (paired) (sin conexión actualmente)

Sincronizar los auriculares con un dispositivo Bluetooth (pairing)

i Cuando usted enciende los auriculares por primera vez, (la lista de sincronización está vacía), éstos cambian automáticamente al modo de sincronización.

1. Acerque los auriculares apagados al dispositivo Bluetooth (máx. 20 cm).
2. Mantenga pulsada la tecla principal durante 3 segundos.
Los auriculares están encendidos y se escucha un tono de aviso. El LED se ilumina en blanco durante 5 segundos.
3. Mantenga pulsada la tecla principal durante 5 segundos.
Los auriculares cambian al modo de sincronización. El LED parpadea alternativamente en blanco y rojo.
4. Active Bluetooth en su dispositivo Bluetooth.
5. En el menú de su dispositivo Bluetooth, active la búsqueda de dispositivos Bluetooth.
Se muestran todos los dispositivos Bluetooth activos en el entorno cercano a su dispositivo Bluetooth.

i De serie, el nombre de los auriculares es "ACCENTUM". Puede personalizar el nombre en la app Smart Control (> 18).

6. Entre los dispositivos Bluetooth encontrados, seleccione "ACCENTUM". Introduzca el código PIN "0000" en caso necesario.
7. Si la sincronización se realiza con éxito, se escuchan los mensajes de voz "Pairing successful" ("Sincronización realizada con éxito") y "Connected" ("Conectado"). El LED parpadea tres veces en blanco.

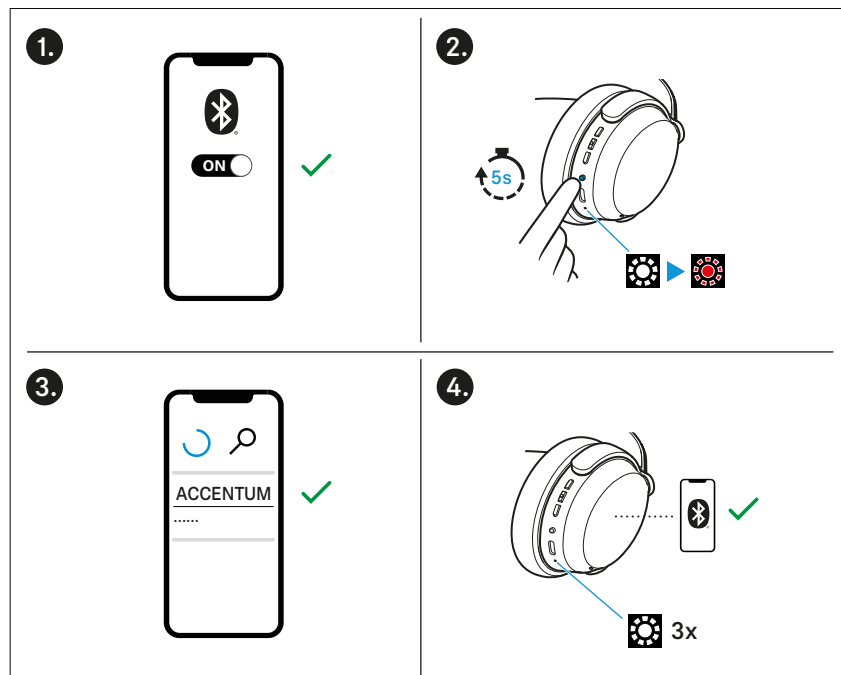

i Si en el periodo de 2 minutos no se puede establecer ninguna conexión, el modo de sincronización finaliza y los auriculares cambian al modo standby. Repita los pasos antes descritos de ser necesario.

Cambiar la conexión con los dispositivos Bluetooth sincronizados/"Conexiones"

Para utilizar la función "Conexiones" para cambiar la conexión de audio a los dispositivos Bluetooth sincronizados de forma selectiva, necesita la app Smart Control (> 18).

- ▷ En la app Smart Control, toque en "Conexiones".
Se visualiza la lista de dispositivos Bluetooth sincronizados con los auriculares.
- ▷ Seleccione en la lista el dispositivo sincronizado con el que desea conectar los auriculares. Asegúrese de que el dispositivo deseado está encendido y el Bluetooth está activado.
Se establece la conexión de audio Bluetooth entre el dispositivo Bluetooth deseado y los auriculares.

La conexión de la app entre el dispositivo con la app Smart Control y los auriculares permanece establecida (solo Bluetooth Low Energy para la comunicación entre la aplicación y los auriculares, el nombre del dispositivo está resaltado en negrita).

-  Con la función "Conexiones" también puede borrar informaciones de sincronización de los dispositivos de forma selectiva sin necesidad de restablecer los auriculares a los ajustes de fábrica.

Desconectar los auriculares de un dispositivo Bluetooth

- ▷ En el menú de su dispositivo Bluetooth, interrumpa la conexión con los auriculares.
Los auriculares están desconectados del dispositivo Bluetooth. Se escucha el mensaje de voz "No connection". Los auriculares cambian al modo standby.

-  Para borrar la lista de sincronización Bluetooth de los auriculares: > 37.

Instalar la app Smart Control

Para poder utilizar al completo todos los ajustes y funciones de los auriculares, necesita la app gratuita Sennheiser Smart Control en su smartphone.

Descargue la app en la Apple AppStore o en Google Play e instálela en su smartphone. Alternativamente, también puede escanear el siguiente código QR con su smartphone o abrir la siguiente página de Internet:

www.sennheiser-hearing.com/smartcontrol

- Google Play Store: [haga clic aquí](#)
- Apple App Store: [haga clic aquí](#)

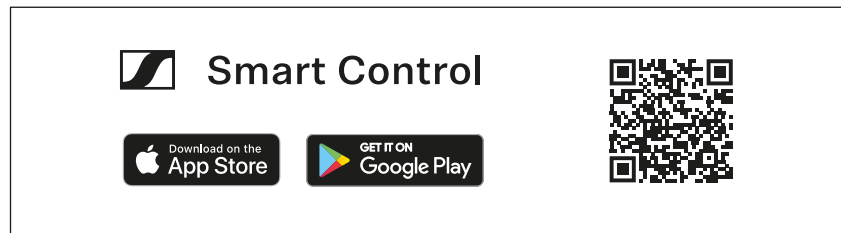

- ▷ Conecte su smartphone con los auriculares mediante la conexión inalámbrica Bluetooth (> 14).
- ▷ Arranque la app Smart Control.
- ▷ Siga las instrucciones en la aplicación.
La app Smart Control detecta los auriculares y activa todos los ajustes y funciones disponibles.

Encender los auriculares



ADVERTENCIA

Peligro por volúmenes excesivos.

Un volumen excesivo durante un periodo prolongado de tiempo puede causar daños auditivos permanentes.

- ▷ Ajuste un volumen bajo antes de ponerse los auriculares (> 21).
 - ▷ No se exponga constantemente a volúmenes demasiado altos.
-
- ▷ Mantenga pulsada la tecla principal durante 3 segundos. El LED luce en blanco durante 5 segundos. Se escucha un tono de aviso. Cuando el Bluetooth está activado en los auriculares y hay un dispositivo sincronizado disponible, el LED parpadea 3 veces en blanco y se escucha el mensaje de voz "Connected". Cuando el Bluetooth de los auriculares está desactivado (> 31), escuchará solo un tono de aviso.

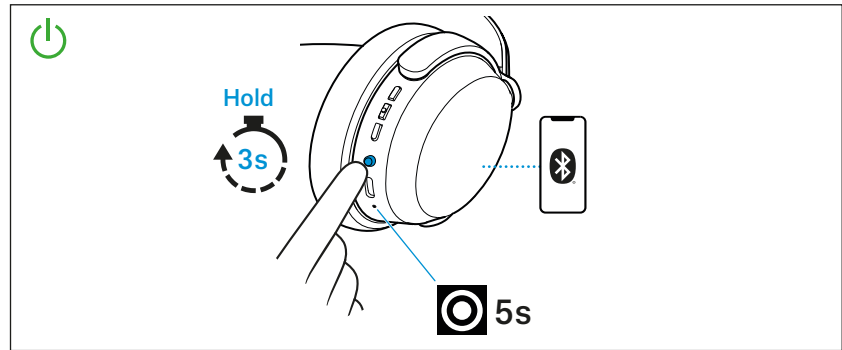

i Asegúrese de que Bluetooth ya está activado en su dispositivo Bluetooth cuando encienda los auriculares.

i Si el Bluetooth está activado y los auriculares no encuentran ningún dispositivo Bluetooth sincronizado en de pocos minutos, se escucha el mensaje de voz "No connection". El LED parpadea 3 veces en rojo. Los auriculares cambian al modo standby.

Apagar los auriculares

- ▷ Mantenga pulsada la tecla principal durante 3 segundos. Se escucha un tono de aviso. El LED parpadea 3 veces en rojo. Los auriculares se apagan.

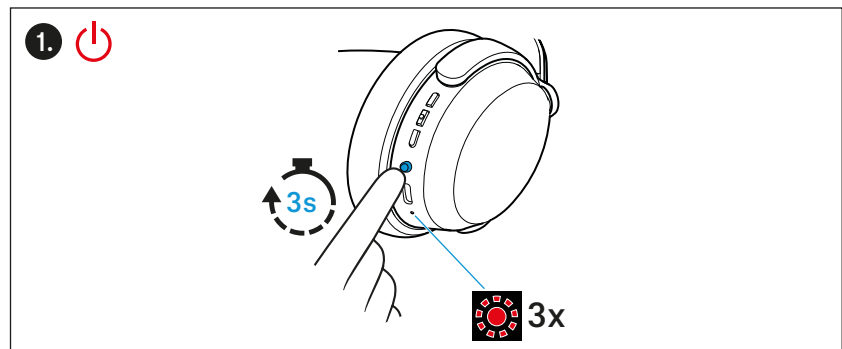

Ponerse los auriculares y ajustar la diadema

Los auriculares se pueden ajustar al tamaño de su cabeza para conseguir una buena calidad de sonido, la mejor atenuación del ruido posible y disfrutar de la mayor comodidad posible al llevarlos.

- ▷ Lleve los auriculares de modo que la diadema pase por la parte superior de su cabeza. Las marcas para los lados derecho (R) e izquierdo (L) se encuentran en el lado interior de las articulaciones de los auriculares.
- ▷ Deslice los cascos de los auriculares en los rieles de la diadema hacia arriba o hacia abajo hasta que:
 - las almohadillas rodeen cómodamente las orejas,
 - sienta una leve presión alrededor de sus orejas,
 - quede asegurado un ajuste ceñido de la diadema en la cabeza.Para que la calidad del sonido sea óptima, las almohadillas deben encerrar sus orejas al completo.

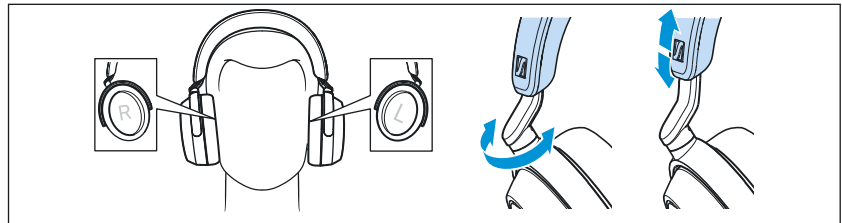

Consultar el estado de carga de la pila recargable

Cuando los auriculares están conectados a su dispositivo Bluetooth, el nivel de carga de la pila recargable se puede mostrar en la pantalla de su smartphone (dependiendo del dispositivo y del sistema operativo utilizados).

En la app Smart Control se muestra también el estado de carga de la pila recargable.

En los auriculares puede consultar el estado de carga de la pila recargable mediante los mensajes de voz (también es posible mientras se escucha música o se habla por teléfono, siempre y cuando se haya puesto los auriculares):

- ▷ Mantenga pulsada la tecla de control de música y llamadas durante 3 segundos.

Se escucha un mensaje de voz que le informa de la autonomía de la pila recargable restante. Dependiendo del estado de carga de la batería, los LED de los auriculares parpadean o se iluminan.

Mensaje de voz	Significado
"Recharge headset"	La pila recargable está gastada. Cargue la batería (> 13).
"More than xx % battery left"	La carga restante de la pila recargable se indica en porcentaje.

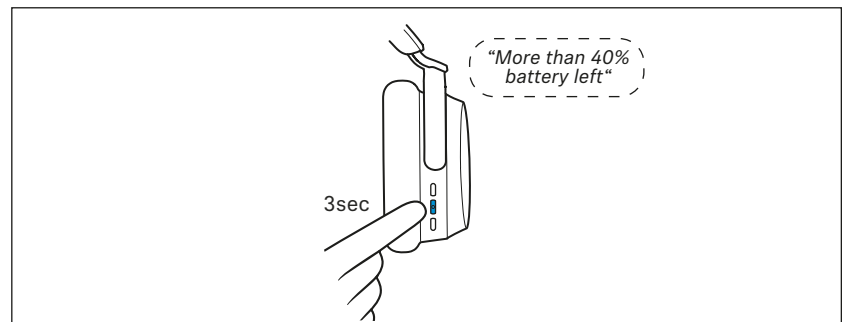

Ajustar el volumen



ADVERTENCIA

Peligro por volúmenes excesivos.

Un volumen excesivo durante un periodo prolongado de tiempo puede causar daños auditivos permanentes. Cuando se cambia entre fuentes de audio, pueden producirse cambios de volumen extremos que pueden dañar permanentemente el oído.

- ▷ Antes de colocarse los auriculares y cambiar de fuente de audio, ajuste el volumen a un nivel bajo.
- ▷ No se exponga constantemente a volúmenes demasiado altos.

Puede ajustar el volumen de reproducción para música y para llamadas telefónicas.

- ▷ Si escucha música, habla por teléfono o los auriculares se encuentran en el modo de reposo (es decir, cuando no se escucha música ni se llama por teléfono): Pulse la tecla de volumen + o la tecla de volumen – para aumentar o disminuir el volumen de reproducción de la música, los mensajes de voz y los tonos de aviso.

Cuando se alcanza el volumen máximo o el mínimo, se escucha el mensaje de voz "Volume max" o "Volume min".

Dependiendo de la duración de pulsación de la tecla, el volumen se ajusta en pasos pequeños (pulsación corta) o en pasos grandes (pulsación larga).

Cuando los auriculares se apagan, los volúmenes muy altos se restablecen a un volumen moderado para proteger su oído de un volumen excesivo cuando los auriculares se encienden de nuevo.

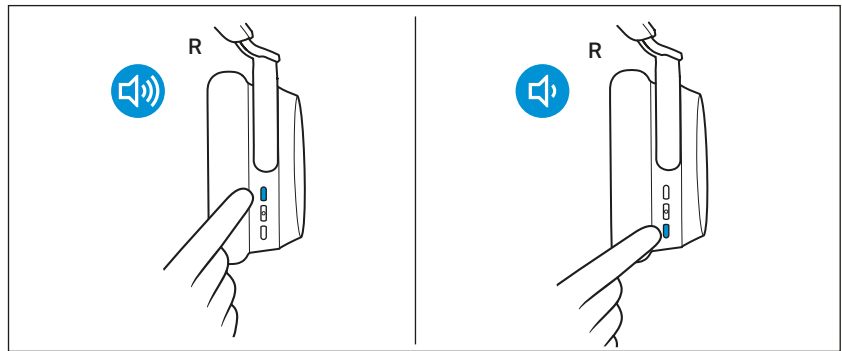

- i** También puede ajustar el volumen mediante su dispositivo Bluetooth conectado.
- i** Si ha activado el asistente personal (> 30) y cambia a continuación el volumen de los auriculares, el volumen del asistente personal se ajusta y se guarda de forma permanente.

Informaciones sobre la atenuación activa del ruido ANC

Gracias a su diseño cerrado, los auriculares ofrecen un aislamiento pasivo efectivo del ruido ambiental.

Adicionalmente, los auriculares disponen de una función de atenuación activa del ruido (Active Noise Cancellation, ANC), con la que puede reducir el ruido ambiental al mínimo.

La calidad del sonido de los auriculares sigue siendo óptima incluso con ANC.

Si desea crear un espacio de silencio en un entorno ruidoso, puede utilizar los auriculares –sin cable conectado ni dispositivos Bluetooth– simplemente como protección contra el ruido mediante el uso de ANC (> 25).

Notas sobre la atenuación activa del ruido

- Se atenúan especialmente bien los ruidos constantes y de baja frecuencia, como el zumbido de los motores o el ruido de los ventiladores.
- El habla o los sonidos de alta frecuencia se reducen significativamente pero aún se pueden percibir.
- En ambientes muy silenciosos se puede producir un ligero ruido.
- Si se producen sonidos inusuales (silbidos o pitidos), quítese y vuelva a ponerse los auriculares. Asegúrese de que los auriculares encierran correctamente sus orejas.
- No tape las aberturas de micrófono de la atenuación activa del ruido en la parte exterior de los cascos para evitar ruidos fuertes e inusuales (silbidos o pitidos) y para asegurar una atenuación activa del ruido adecuada.

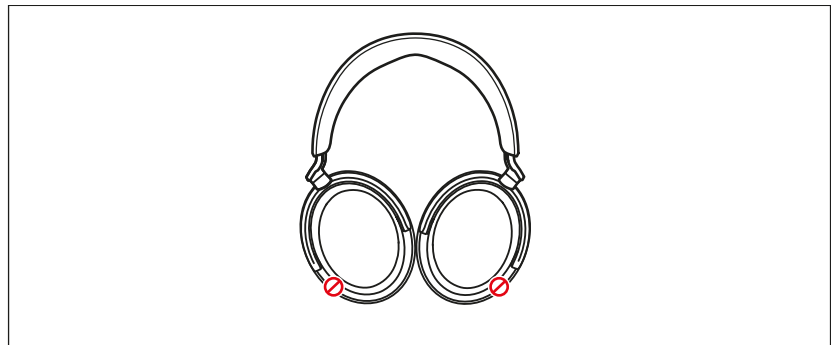

Información sobre el modo Transparencia – Escuchar el ruido ambiental o conversaciones

Con el modo Transparencia puede oír los ruidos ambiente o comunicarse sin quitarse los auriculares (no es posible durante las llamadas telefónicas). Así puede, p. ej., escuchar avisos en el tren o en el avión o tener conversaciones cortas.

El modo Transparencia completa de forma ideal la atenuación activa del ruido ANC.

Si utiliza el modo Transparencia, se cancelan siempre ruidos molestos, p. ej., ruidos de baja frecuencia como el ruido de aviones para que pueda permanecer relajado y conectado con su entorno.

Cambiar entre la atenuación activa del ruido ANC y el modo Transparencia

La tecla principal le permite cambiar entre la atenuación activa del ruido ANC y el modo Transparencia, p. ej., cuando desea pasar con la mayor rapidez posible de la percepción consciente del entorno al modo de reposo.

Esta función no está disponible durante las llamadas activas, véase: > 27

▷ Para cambiar entre los modos, pulse 2 veces la tecla principal.

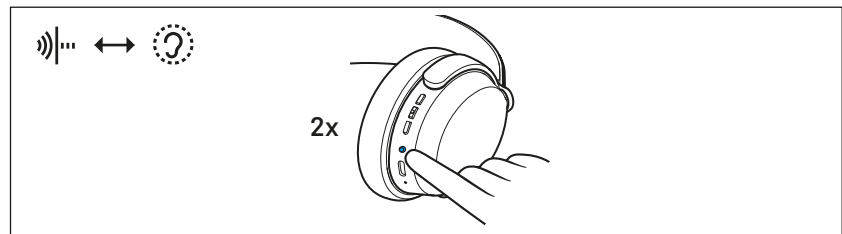

Ajustar la pausa de reproducción en el modo Transparencia

Puede seleccionar cómo se comporta la reproducción de audio en modo Transparencia (pulsando 2 veces la tecla principal). Para este ajuste necesita el Smart Control (> 18).

- ▷ Seleccione la función del modo Transparencia deseada en el área "Active Noise Cancellation" de la app Smart Control:

"Automatic pause" ("Pausa automática")	Descripción
activada*	La reproducción de audio (p. ej., música) se silencia y usted escucha solo los ruidos del entorno.
desactivada	La reproducción de audio (p. ej., música) se reanuda y se mezcla con los ruidos del entorno.

*Ajuste por defecto

Ajustar la atenuación activa del ruido ANC

Para realizar ajustes para la atenuación activa del ruido ANC, necesita la app Smart Control (> 18).

- ▷ Seleccione el ajuste deseado en el área "Active Noise Cancellation":

Ajuste de la ANC	Reducción de ruidos de fondo y molestos de baja frecuencia
Reducción del ruido del viento "Wind Noise Reduction"	
Off	Reducción del ruido del viento desactivada
On*	reducción automática para minimizar los ruidos del viento o del movimiento

*Ajuste por defecto

Escuchar música con los auriculares





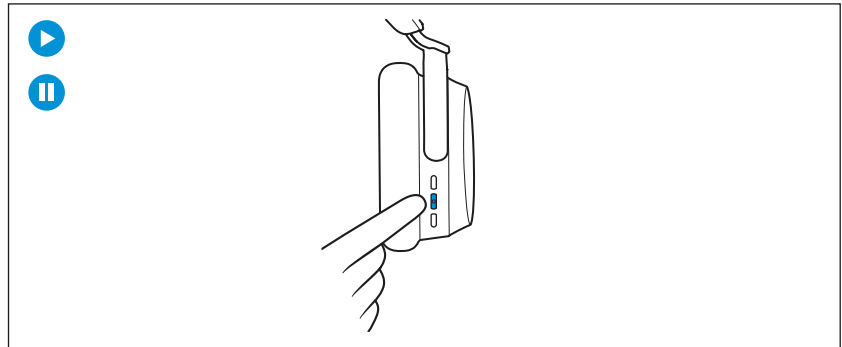

Puede escuchar música cuando los auriculares y su fuente de audio están conectados por Bluetooth (> 14) o USB (> 32).

Controlar la reproducción de música

Las siguientes funciones de reproducción de música solo están disponibles cuando los auriculares y el dispositivo están conectados vía Bluetooth o USB. Es posible que algunos smartphones o reproductores de música no soporten todas las funciones.

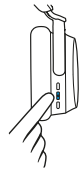

▷ Utilice la tecla de control de música y llamadas y la tecla principal:

Tecla	Función
 1x  1x 	Pulsar 1 vez Reproducir o detener la música
 2x  2x 	Pulsar 2 veces Parar la música y cambiar al modo de reposo

- i** Si la reproducción de música no se inicia:
- Compruebe si la pausa de reproducción en el modo Transparencia está activa (> 25) y desactívela si lo estuviera.
 - Arranque la aplicación de reproducción de música en su dispositivo Bluetooth.

Reproducir la canción siguiente/anterior

▷ Pulse varias veces la tecla de control de música y llamadas.

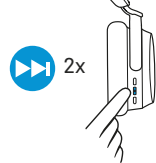
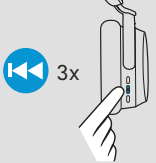
Tecla	Función	
	Pulsar 2 veces	Reproducir el título siguiente de la lista de reproducción
	Pulsar 3 veces	Reproducir el título anterior de la lista de reproducción

Telefonar con los auriculares

Las siguientes funciones de llamada solo están disponibles cuando los auriculares y el smartphone o el PC/Mac están conectados vía Bluetooth (> 14). Es posible que algunos smartphones o apps de comunicación no soporten todas las funciones. Durante una llamada telefónica, la atenuación activa del ruido ANC está siempre activada para garantizar la mejor inteligibilidad de voz posible. El modo Transparencia no se puede utilizar.

i Si se apagan los auriculares o la pila recargable se gasta durante una llamada activa, esta se pone en espera y puede utilizar su smartphone como reproductor del modo habitual.

Realizar una llamada

▷ Marque el número deseado con su smartphone.
 Si su smartphone no transfiere automáticamente la llamada a los auriculares, seleccione en su smartphone "ACCENTUM" como dispositivo de reproducción (de ser necesario, consulte las instrucciones de manejo de su smartphone).







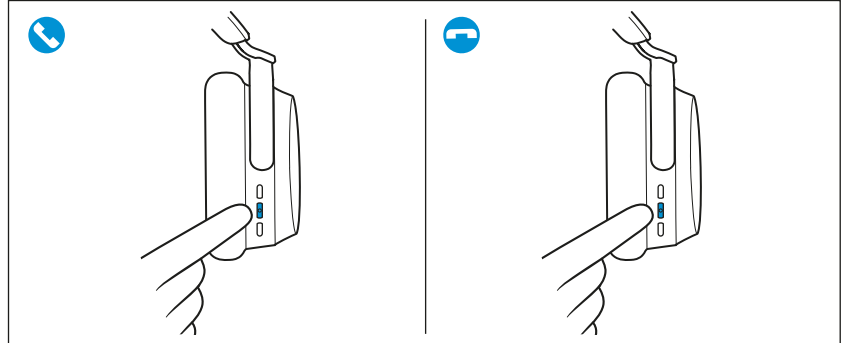

Contestar/rechazar/finalizar una llamada

Si sus auriculares están conectados a un smartphone y recibe una llamada, escuchará un tono de llamada en los auriculares.

Si está escuchando música y recibe una llamada, la música se detiene hasta que termine la llamada.



▷ Utilice la tecla de control de música y llamadas:

Tecla		Función
 1x  1x 	Pulsar 1 vez	Contestar la llamada
		Finalizar la llamada activa
 2sec 	Mantener pulsada 2 segundos	Rechazar una llamada
		Rechazar otra llamada y continuar con la llamada activa
 1  2  2x 	Pulsar 2 veces	Poner en espera la llamada activa
		Contestar la otra llamada y poner en espera la llamada activa
		Cambiar entre la llamada activa y la llamada en espera

Silenciar el micrófono

Para silenciar el micrófono de los auriculares durante una llamada:

- ▷ Pulse una vez la tecla principal.
Se escucha el mensaje de voz "Mute on". El micrófono pasa al modo silencio.

Para activar de nuevo el micrófono:

- ▷ Pulse una vez la tecla principal.
Se escucha el mensaje de voz "Mute off". El micrófono está activado de nuevo.

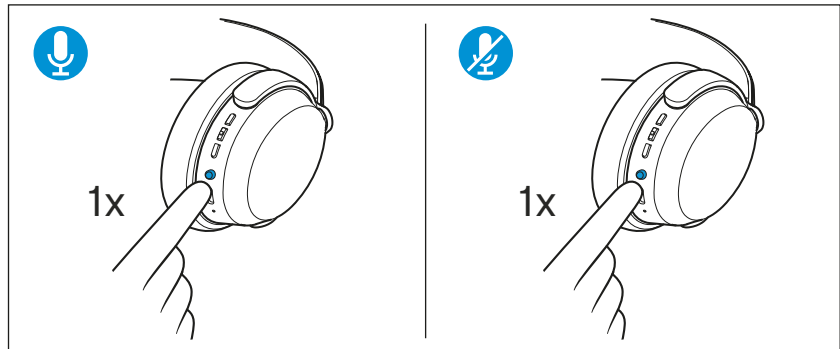

Utilizar Sidetone (efecto local)

Si utiliza los auriculares para hacer llamadas telefónicas, es posible que le resulte más agradable escuchar su propia voz en los auriculares. Con la función Sidetone, su propia voz se reproduce en los auriculares durante una llamada telefónica.

Mediante la app Smart Control puede activar la función (ajuste por defecto) y realizar ajustes o desactivar la intensidad por medio de un control deslizante.

Utilizar el asistente personal/la marcación por voz

El asistente personal solo está disponible cuando los auriculares y el dispositivo móvil están conectados vía Bluetooth o USB. Es posible que algunos smartphones o reproductores de música no soporten todas las funciones.

- ▷ Pulse una vez la tecla principal.
Se activa el asistente personal disponible de su dispositivo móvil (dependiendo del sistema utilizado o de la aplicación existente en su smartphone: Siri, Google Assistant u otros. Si no se dispone de asistente personal, es posible que se active la marcación por voz).
- ▷ Haga la consulta deseada.

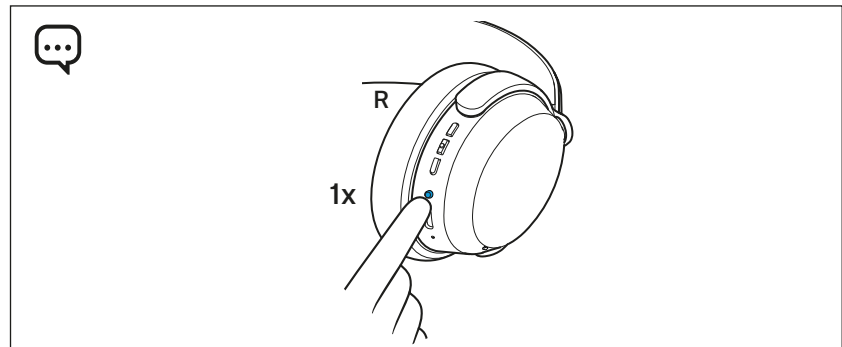

Para cancelar el asistente personal o la marcación por voz:

- ▷ Pulse una vez la tecla principal.

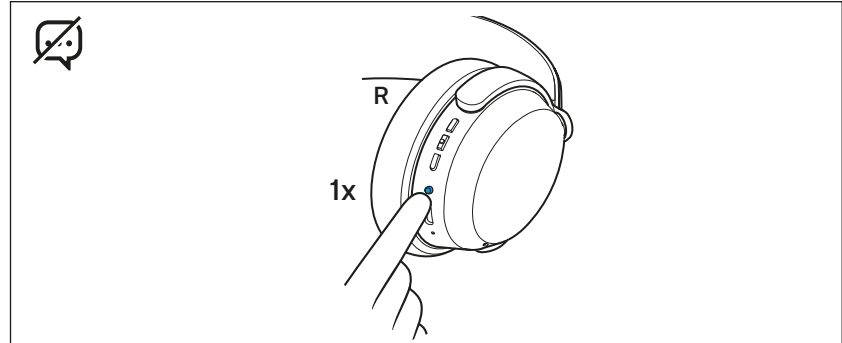

Ajustar efectos de sonido/ecualizador

Para poder utilizar los efectos de sonido o del ecualizador, necesita la app Smart Control (> 18).

- ▷ En la app Smart Control, seleccione los efectos de sonido que desee con ayuda del ecualizador. Puede utilizar preajustes o modos de sonido predefinidos (p. ej., Bass Boost) o establecer sus propios ajustes.

Los efectos de sonido se guardan en los auriculares. Incluso sin utilizar la app Smart Control, estos ajustes de sonido están activos si, por ejemplo, está utilizando otro dispositivo Bluetooth.

- i** Con la función Sound Check de la app Smart Control puede crear preajustes de ecualizador definidos por el usuario. Sound Check le guía paso a paso al resultado óptimo.

Ajustar mensajes de voz/tonos de aviso

Para ajustar los mensajes de voz y los tonos de aviso, necesita la app Smart Control (> 18).

En los ajustes de la app puede desconectar por completo los mensajes de voz y los tonos de aviso (ajuste estándar).

Desactivar Bluetooth/activar el modo de vuelo

Desactive la conexión inalámbrica Bluetooth cuando no se permitan conexiones inalámbricas, como por ejemplo durante el despegue y aterrizaje de los aviones.

Puede utilizar la atenuación activa del ruido ANC en toda su funcionalidad siempre que la batería esté cargada (> 25).

Para desactivar la conexión inalámbrica y activar el modo avión:

- ▷ Pulse cinco veces la tecla principal.
Se escucha el mensaje de voz "No Connection". La conexión inalámbrica Bluetooth está desactivada.

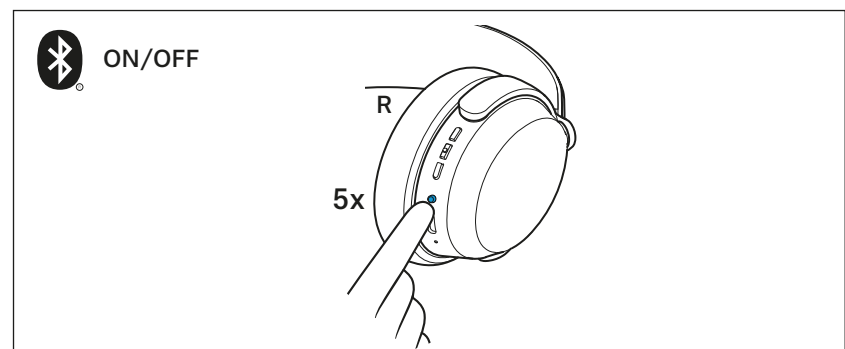

Para volver a activar la conexión inalámbrica Bluetooth:

- ▷ Pulse cinco veces la tecla principal.
Oirá el mensaje de voz "Connected". La conexión inalámbrica Bluetooth está activada.

Conectar los auriculares mediante cable USB

Si conecta los auriculares mediante el cable USB suministrado a un Mac/PC/dispositivo móvil, puede reproducir los contenidos de audio de su Mac/PC/dispositivo móvil directamente a través de los auriculares.



Los auriculares se cargan automáticamente cuando los conecta mediante el cable USB a un Mac/PC/dispositivo móvil.

Ajustar los auriculares como dispositivo de reproducción de audio y como dispositivo de entrada de audio estándar para el Mac/PC/dispositivo móvil

- ▷ Asegúrese de que cualquier conexión Bluetooth esté desactivada.
- ▷ Conecte los auriculares y el Mac/PC o dispositivo móvil a través del cable USB.
Los auriculares se cargan mediante la conexión USB.
- ▷ En los ajustes del sistema o en el control del sistema de su Mac/PC/dispositivo móvil, seleccione "ACCENTUM" como dispositivo de audio estándar y/o dispositivo de grabación de audio estándar.
- ▷ Inicie la reproducción de música en el Mac/PC/dispositivo móvil. La música se reproduce a través de los auriculares y el micrófono se utiliza para la grabación.

Conservación y transporte de los auriculares

ATENCIÓN

Los objetos punzantes pueden dañar el producto.

Si un objeto punzante penetrase en las almohadillas del producto, podrían dañarse las almohadillas y perjudicarse el funcionamiento del producto.

▷ Lleve el producto en una bolsa donde no haya objetos punzantes.

Trate los auriculares con cuidado cuando no los utilice o para transportarlos. Guarde los auriculares en un lugar limpio y sin polvo y lejos de objetos punzantes.

Cuidado y mantenimiento de los auriculares

ATENCIÓN

El líquido puede destruir la electrónica del producto.

El líquido que pueda entrar en la carcasa del producto puede provocar un cortocircuito y destruir la electrónica del producto.

- ▷ Mantenga los líquidos de todo tipo lejos de este producto.
- ▷ Nunca utilice disolventes ni detergentes.

▷ Limpie las partes del producto solo con un paño suave y seco.

Para limpiar el conector hembra de carga:

- ▷ Sople con fuerza sobre el conector hembra de carga.
- ▷ Con ayuda de un pincel suave y seco o un cepillo interdental seco, suelte del conector hembra de carga cualquier partícula de suciedad adherida con cuidado. Aplique solo una presión suave.

Sustitución de las almohadillas

Por motivos de higiene, cada cierto tiempo se deben cambiar sus almohadillas. Encontrará almohadillas de repuesto en www.sennheiser-hearing.com/accantum-wireless (para la compra online o diríjase al proveedor Sonova Consumer Hearing de su país: www.sennheiser-hearing.com/service-support)

- ▷ Retire la almohadilla del casco.
- ▷ Asigne la almohadilla derecha al casco derecho y la almohadilla izquierda al casco izquierdo.
- ▷ Coloque la almohadilla nueva en el auricular.
- ▷ Presione la almohadilla del casco para que se fije en la muesca del mismo.

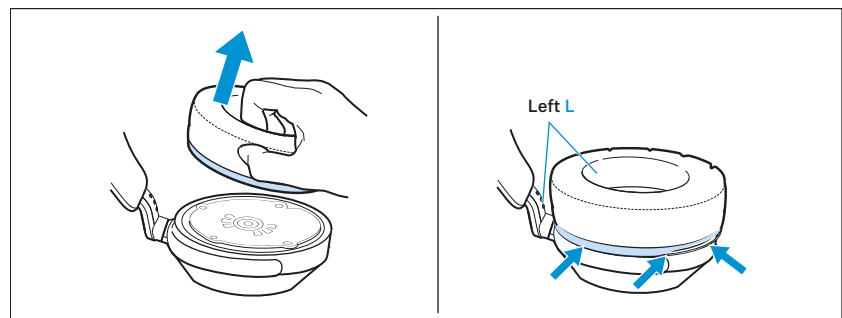

Informaciones sobre la pila recargable integrada

Sonova Consumer Hearing GmbH asegura y garantiza el funcionamiento óptimo de las pilas recargables en el momento de la compra del producto. Si después de la compra o durante el periodo de garantía tuviera la sospecha de que la pila recargable esté visiblemente defectuosa o se muestre un error de carga/pila recargable (> 9), deje de utilizar el producto, desconéctelo de la red de corriente y póngase en contacto con su proveedor Sonova Consumer Hearing. Su proveedor Sonova Consumer Hearing acordará con usted la reparación o la sustitución.

No devuelva un producto con una pila recargable defectuosa a su distribuidor o a su proveedor Sonova Consumer Hearing sin que este se la haya pedido antes. Encontrará al proveedor de su país en: www.sennheiser-hearing.com/service-support.

Al final de la vida útil se debe entregar este producto con la pila recargable montada para su eliminación por separado. Encontrará más información aquí: > 39.

Instalar actualizaciones de firmware

Las actualizaciones del firmware son gratuitas y las puede descargar de Internet con la app Sennheiser Smart Control. Sonova Consumer Hearing recomienda instalar siempre la última versión del firmware para garantizar el mejor rendimiento de su producto.

- ▷ Conecte los auriculares con su smartphone e inicie la app Smart Control (> 18).
- ▷ La aplicación le informa sobre las actualizaciones de firmware disponibles y le guía a través del proceso de instalación.

Preguntas frecuentes/en caso de anomalías

Si se ha producido una avería, proceda en el siguiente orden hasta que se subsane la avería y pueda utilizar nuevamente los auriculares:

1. Mantenga pulsada la tecla principal durante 15 segundos (Reset). (> 37).
2. Conecte los auriculares con la app Smart Control para instalar el firmware más reciente (> 35).
3. Restablezca los auriculares a los ajustes de fábrica (> 37).
4. Compruebe en la lista de las preguntas más frecuentes si existe una solución para la avería (> 36).
5. Póngase en contacto con su proveedor Sonova Consumer Hearing para subsanar la avería (> 36).



Lista actual de preguntas frecuentes (FAQ)

Visite la página del producto de ACCENTUM www.sennheiser-hearing.com/download.

Allí encontrará una lista actual de preguntas frecuentes (FAQ) y las soluciones propuestas.

¿Su pregunta o fallo persiste?

Póngase en contacto con su proveedor Sonova Consumer Hearing si en su producto se presentan problemas no recogidos en las preguntas frecuentes o si los problemas no se pueden solucionar con las propuestas indicadas.

Encontrará al proveedor de su país en:

www.sennheiser-hearing.com/service-support.

En caso de que se salga del alcance Bluetooth

La telefonía inalámbrica y el streaming sólo son posibles dentro del alcance de Bluetooth de su smartphone. El alcance depende de las condiciones del entorno, como p. ej., el grosor o la composición de las paredes. Cuando hay contacto visual entre los dispositivos, el alcance de la mayoría de los smartphones y dispositivos Bluetooth es de hasta 10 metros.

Si con los auriculares se sale del alcance de Bluetooth del smartphone, la calidad del sonido se va deteriorando hasta que usted escucha el mensaje de voz "Lost connection" y la conexión se interrumpe por completo. Si vuelve inmediatamente al alcance de Bluetooth con los auriculares, la conexión se restablece de nuevo automáticamente.

Reset de los auriculares

Si los auriculares no funcionan correctamente, ejecute un reset. Los ajustes individuales, como ajustes de sincronización, no se borrarán.

- ▷ Mantenga pulsada la tecla principal durante 20 segundos.
Se escucha un breve tono de confirmación.

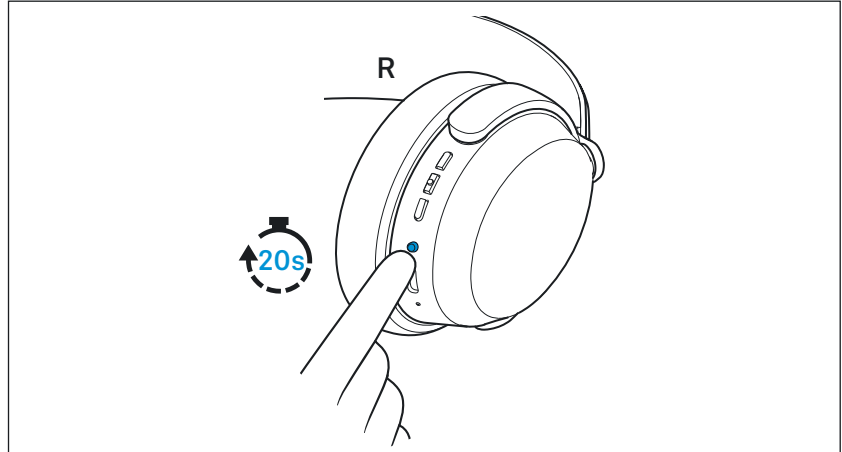

Borrar la lista de sincronización Bluetooth de los auriculares

Puede eliminar la lista de sincronización por Bluetooth con la app Smart Control. Siga las instrucciones en la aplicación.

Restablecer la configuración de fábrica de los auriculares

Para restablecer los auriculares a la configuración de fábrica, necesita la app Smart Control (> 18).

- ▷ Encienda los auriculares (> 18) y conéctelos con un dispositivo Bluetooth en el que esté disponible la app Smart Control.
- ▷ Seleccione en los ajustes de la app la función "Ajustes de fábrica".
- ▷ Siga las instrucciones en la aplicación.

Especificaciones técnicas

Modelo: ACAEBT

Forma de llevar	Bluetooth® Around-ear, cerrado
Acoplamiento al oído	Circumaural
Principio de convertidor	dinámico
Transductor	37 mm
Rango de transmisión	10 Hz a 22 000 Hz (-10 dB)
Nivel de presión acústica (SPL)	106 dB (1 kHz/0 dBFS)
Factor de distorsión (1 kHz, 100 dB SPL)	< 0,3 % (1 kHz, 100 dB SPL)
Principio de micrófono	MEMS
Rango de frecuencia del micrófono	50 Hz a 8000 Hz (-3 dB)
Característica del micrófono (voz)	2 micrófonos omnidireccionales (Beamforming)
Alimentación de tensión	Batería de iones de litio integrada: 3,7 V \approx , 800 mAh, 2,96 Wh Carga USB: 5 V \approx , 700 mA máx.
Tiempo de carga de la pila recargable	aprox. 3 horas
Autonomía	hasta 50 horas (reproducción de música vía Bluetooth, con ANC activada)
Rango de temperatura	<i>Funcionamiento:</i> 0 °C a +40 °C <i>Carga:</i> +10 °C a +40 °C <i>Almacenamiento:</i> -20 °C a +60 °C
Humedad relativa del aire (sin condensación)	<i>Funcionamiento:</i> 10 a 80% <i>Almacenamiento:</i> 10 a 90%
Peso (auriculares)	aprox. 222 g
Intensidad de campo magnética	3,00 mT

Bluetooth

Versión	Compatible con 5.2, clase 1
Frecuencia de transmisión	2402 MHz a 2480 MHz
Modulación	GFSK, $\pi/4$ DQPSK, 8DPSK
Perfiles	A2DP, AVRCP, HFP, HSP, GATT
Potencia de salida	10 mW (máx)
Códec	aptX™ HD, AAC, SBC
Nombre del dispositivo	ACCENTUM (personalizable)
Número de conexiones activas	2

Declaraciones del fabricante

Garantía

Sonova Consumer Hearing GmbH concede una garantía de 24 meses sobre este producto.

Puede consultar las condiciones de garantía actuales en la página de Internet www.sennheiser-hearing.com/warranty u obtenerlas de su proveedor Sonova Consumer Hearing.

Conformidad con las siguientes directivas

- Directiva relativa a la seguridad general de los productos (2001/95/CE)
- En conformidad con los **límites de volumen** específicos de los países

Declaración UE de conformidad



- Directiva RoHS (2011/65/UE)

Por la presente, Sonova Consumer Hearing declara que el tipo de equipo radioeléctrico ACAEBT es conforme con la Directiva para equipos radioeléctricos (2014/53/UE).

El texto completo de la declaración de conformidad de la UE está disponible en la siguiente dirección de internet:

www.sennheiser-hearing.com/download.

Declaración de conformidad de Reino Unido



- Directiva RoHS (2012)
- Directiva sobre equipos radioeléctricos (2017)

Instrucciones para el desecho



- UE: Directiva de pilas (2006/66/CE y 2013/56/UE)
- UE: Directiva RAEE (2012/19/UE)
- UK: Reglamento de baterías (2015)
- UK: Reglamento WEEE (2013)

El símbolo tachado del contenedor de basura sobre ruedas en el producto, la batería/pila recargable (si fuera necesario) y/o el envase advierte de que estos productos no se deben desechar con la basura doméstica al final de su vida útil, sino que deben desecharse por separado. Para los envases, observe las prescripciones legales sobre separación de desechos de su país. La eliminación inadecuada de los materiales de envasado puede perjudicar su salud y el medio ambiente.

La recolección por separado de aparatos viejos eléctricos y electrónicos, baterías/pilas recargables (si fuera necesario) y envases sirve para promover la reutilización y/o el reciclaje y evitar efectos negativos, por ejemplo, los que puedan causar los contaminantes que contengan. Al final de su vida útil, lleve al reciclaje los aparatos eléctricos y electrónicos y las baterías/pilas recargables para aprovechar los materiales reciclables que contienen y evitar ensuciar el medio ambiente.

Si las baterías/pilas recargables pueden extraerse sin destruirlas, tiene la obligación de eliminarlas por separado (para la extracción segura de las baterías/pilas recargables, consulte las instrucciones de manejo del producto). Manipule las baterías/pilas recargables que contengan litio con especial cuidado, ya que suponen riesgos especiales como el incendio y/o el riesgo de ingestión de las pilas de botón. Reduzca la generación de residuos de las baterías en la medida de lo posible utilizando baterías de mayor duración o pilas recargables.

Obtendrá más información sobre el reciclaje de estos productos en la administración de su municipio, en los puntos de recogida municipales o de su proveedor Sonova Consumer Hearing. También puede devolver los aparatos eléctricos o electrónicos a los distribuidores que están obligados a aceptarlos. Así hará una contribución muy importante para proteger nuestro medio ambiente y la salud pública.

Marcas

Apple, the Apple logo and Siri are trademarks of Apple Inc., registered in the U.S. and other countries. App Store is a service mark of Apple Inc.

Android and Google play are registered trademarks of Google Inc.

The Bluetooth® word mark and logos are registered trademarks owned by Bluetooth SIG, Inc. and any use of such marks by Sonova Consumer Hearing GmbH is under license.

Qualcomm aptX™ is a product of Qualcomm Technologies International, Ltd. Qualcomm is a trademark of Qualcomm Incorporated, registered in the United States and other countries, used with permission.

aptX™ is a trademark of Qualcomm Technologies International, Ltd., registered in the United States and other countries, used with permission.

Otros nombres de productos y empresas citados en los documentos del usuario pueden ser marcas o marcas registradas de sus titulares correspondientes.