



# Pneumatische Abmantelungsmaschine Pneumatic stripping machine

Verwendungsbereich / Field of application

AKM 405

Artikelnummer / Item number

0481-040xx

## Ausführung: Workmanship:

Betriebsdruck: 6bar  
Air pressure: 6bar (87psi)

Luftverbrauch pro Hub bei 6bar: 4,15l  
Air consumption per stroke  
at 6bar (87psi): 4,15l

Gewicht: ca. 11kg  
Weight: approx. 11kg (24,5lbs)

Lautstärke: < 80dB(A)  
Noise Level: < 80dB(A)

## Anwendungsbereich: Application range:

Kabelquerschnitt: 4-15mm  
bzw. 6-70mm<sup>2</sup> (AWG 9-2/0)  
Wire cross section: 4-15mm  
or 6-70mm<sup>2</sup> (AWG 9-2/0)

max. Isolationsdurchmesser: 16mm  
max. insulation diameter: 16mm

Abisolierlänge: 5-50mm  
bzw. 5-85mm (zweimaliger Abzug)  
Stripping length: 5-50mm  
or 5-85mm (double trigger)

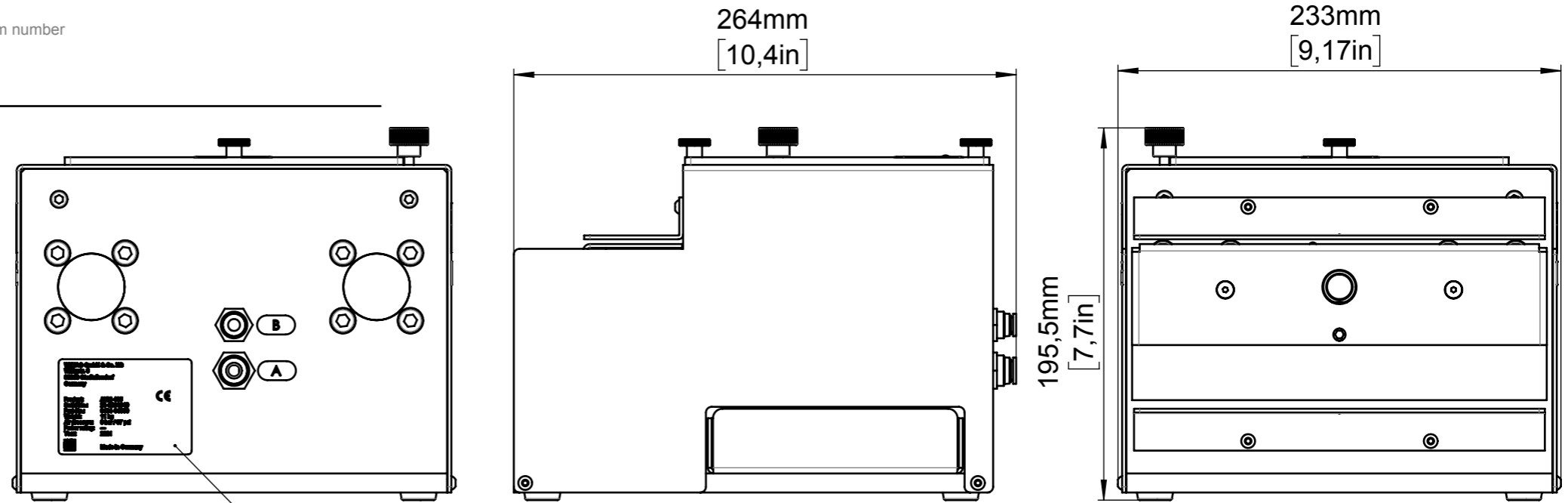

Typenschild  
Nameplate

Rändelschraube  
knurled screw  
M5x18

Schutzabdeckung  
Safety guard

Rändelschraube  
knurled screw  
DIN464 - M4x12

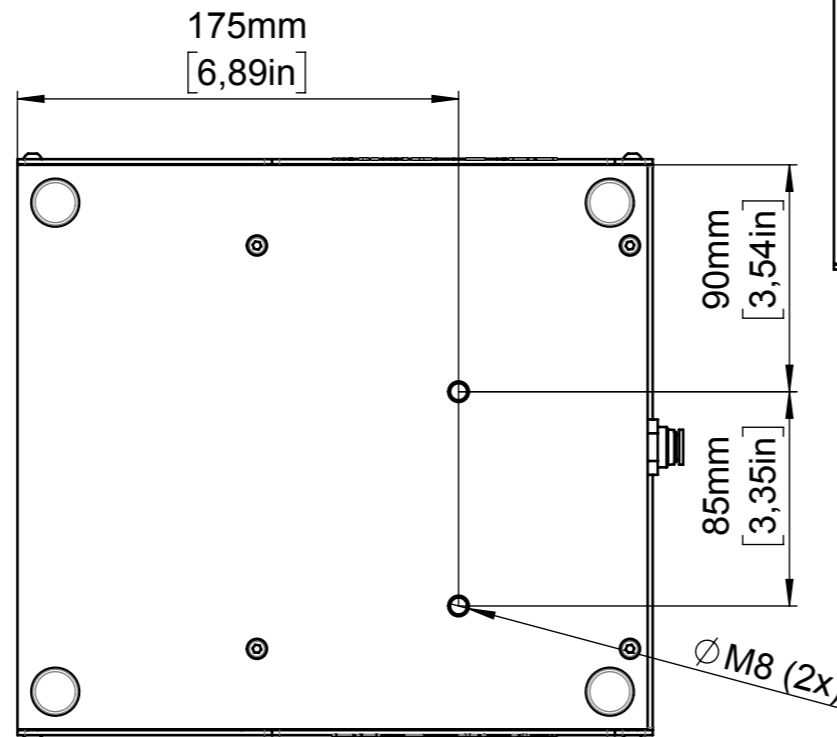

Alle Angaben ohne Gewähr.  
Verbesserungen, die dem technischen Fortschritt dienen,  
behalten wir uns vor.  
No responsibility is taken for the correctness of this information.  
Improvements for technical progress reserved.

Alle Maße in mm  
Toleranz ±5mm

all dimension in mm  
tolerances ±5mm

Zeichnungsnummer / Drawing number	Revision	Status	Ausgabedatum / Date	Erstellt von / Created by	Geändert von / Changed by
0481M040xx	03	Freigegeben	2023-09-07	R. Schmitt	M. Günther