

 **Saeco**

---

**Xelsis**   
SUPREMA  
& DELUXE

*Rispetto per il Caffè*





*Rispetto per il Caffè*

Le respect du Café  
Уважение к кофе



[WWW.SAECO.COM/CARE](http://WWW.SAECO.COM/CARE)

A

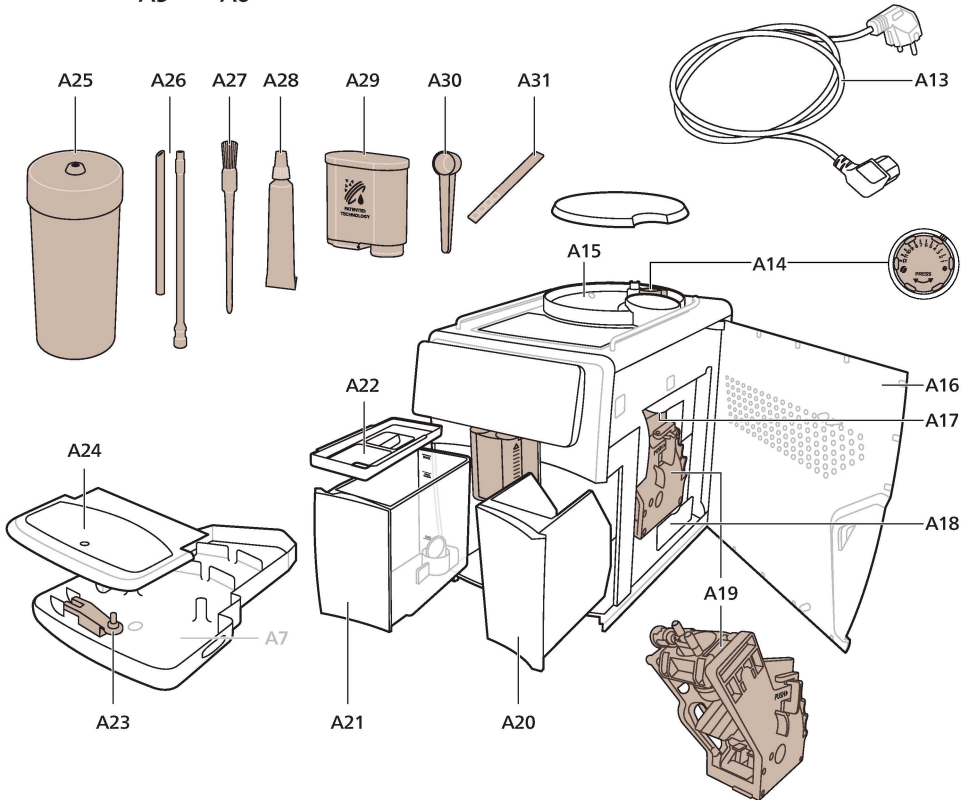
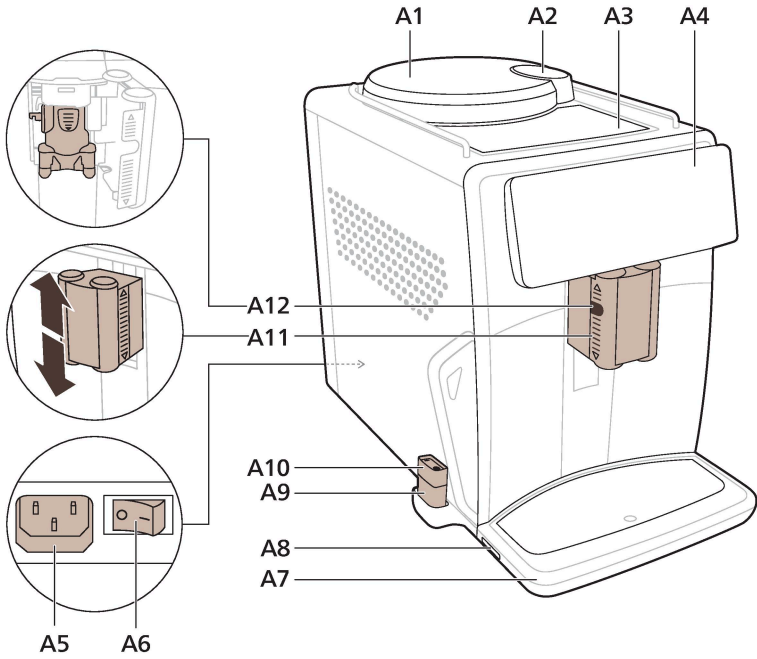

**B** Xelsis SUPREMA: SM8885, SM8889

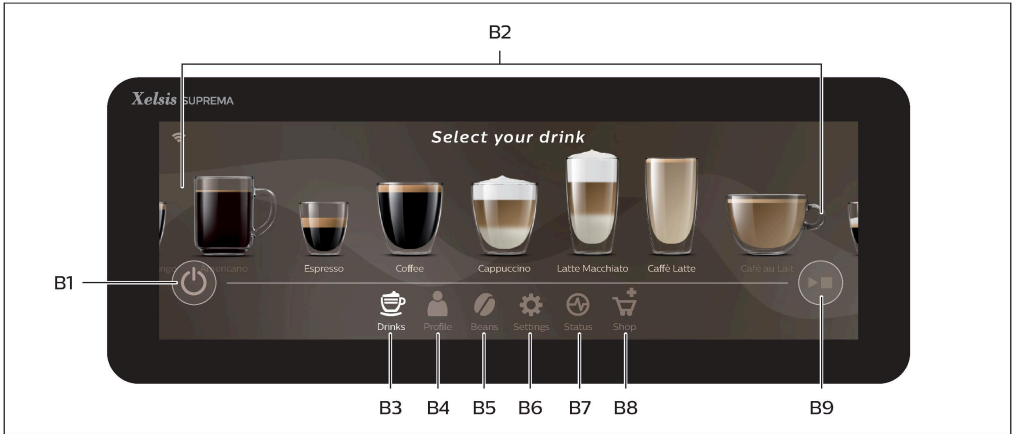

**C** Xelsis DELUXE: SM8780, SM8782, SM8785



**D**

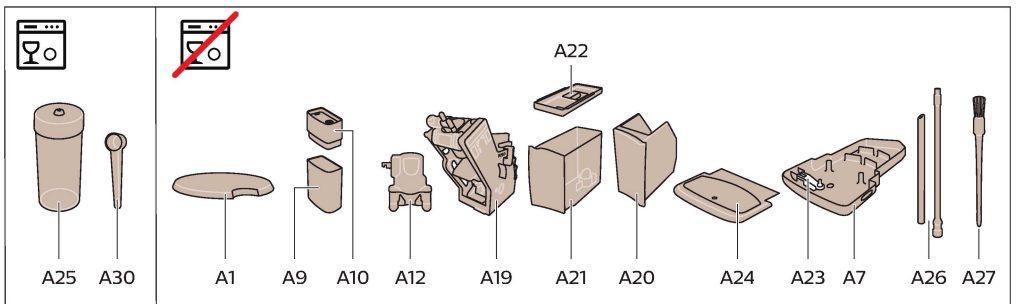

## Общ преглед на машината (Фиг. А)

A1 Капак на отделението за кафе на зърна	да научите повече, посетете <a href="http://www.saeco.com/care">www.saeco.com/care</a>
A2 Капак на отделението за предварително смляно кафе	A15 Отделение за кафе на зърна
A3 Постапка за чаши	A16 Сервизна вратичка
A4 Контролен панел	A17 Фуния за кафе
A5 Гнездо за кабел	A18 Отделение за остатъци от кафе
A6 Главен превключвател	A19 Блок за приготвяне (за да научите повече, посетете <a href="http://www.saeco.com/care">www.saeco.com/care</a> )
A7 Тавичка за отцеждане	A20 Съд за отпагъци от кафе
A8 Ръкохватка за освобождаване на тавичката за отцеждане	A21 Резервоар за вода
A9 НугиеSteam Съг	A22 Капак на резервоара за вода
A10 Капак на съда НугиеSteam с гържач на тръбичката за мляко	A23 Индикатор за пълна тавичка за отцеждане
A11 Чучур за кафе и мляко с регулируема височина	A24 Капак на тавичката за отцеждане
A12 Вътрешен капучинатор	
A13 Захранващ кабел с щепсел	
A14 Регулатор за настройка на степенята на смилане (за	

## Акcesoару

A25 Съд за мляко	A29 Филтър AquaClean
A26 Тръбичка за мляко	A30 Мерителна лъжица
A27 Четка за почистване	A31 Тестова лента за твърдост на водата
A28 Тубичка със смазка	

## Контролен панел

Тази машина за еспресо има два варианта. Контролните им панели изглеждат различно, но всички икони работят по един и същ начин. Вижте фигури В и С за общ преглед на всички икони. По-году можете да намерите описанията.

V1 Off icon (V1 Икона за изключване)	V5/C5 Зърна
C1 On/off icon (C1 Икона за включване/изключване)	V6/C6 Machine settings (V6/C6 Настройка на машината)
V2/C2 Drinks (V2/C2 Напитку)	V7/C7 Status menu (V7/C7 Меню за състояние)
V3/C3 Drinks menu (V3/C3 Меню за напитку)	V8/C8 Магазин
V4/C4 Personal profiles (V4/C4 Персонални профили)	V9/C9 Start/stop icon (V9/C9 Икона за старт/стоп ►■)

## Въведение

Поздравяваме ви за покупката на напълно автоматична кафемашина Saeco! За да се възползвате напълно от онлайн поддръжката, която Saeco предлага, можете да използвате контролния панел, за да регистрирате машината си чрез възрадената Wi-Fi връзка, или отидете на [www.saeco.com/MyCoffeeMachine](http://www.saeco.com/MyCoffeeMachine) и регистрирайте продукта си там. Преди да използвате машината за първи път, прочетете внимателно отделната брошура с информация за безопасност и я запазете за справка в бъдеще.

Вашата напълно автоматична кафе машина Saeco ви позволява да се свържете с вашата Wi-Fi мрежа, за да подобрите вашето кафе изживяване.

Като свържете машината към вашата Wi-Fi мрежа, ще можете да:

- получавате персонализирани препоръки, базирани на машинно обучение
- се наслаждавате на редовни актуализации на софтуера, за да подобрите вашето потребителско изживяване
- използвате функцията за пазаруване, ако е налична във вашата гържава
- можете да свържете вашата машина с акаунт в Amazon за снабдяване с аксесоари, ако тази опция е налична във вашата гържава
- се свържете с домашното си устройство Alexa, за да използвате гласов контрол, ако това е налично за вашата гържава

**Забележка:** Тази машина е тествана с кафе. Въпреки че е почистена внимателно, в нея може да има остатъци от кафе. Гарантираме обаче, че машината е абсолютно нова.

## Включване на машината, когато имате Xelsis SUPREMA (само SM8885, SM8889)

Включете машината, като натиснете главния превключвател на гърба на машината. Докоснете центъра на контролния панел, за да се появи иконата „оп“ на екрана. Докоснете иконата „оп“ и следвайте инструкциите стъпка по стъпка на контролния панел.



**⚠** Моля, свържете и актуализирайте машината при първото инсталиране, и редовно проверявайте за ръчни актуализации.

## Включване на машината, когато имате Xelsis DELUXE (само SM8780, SM8782, SM8785)

Включете машината, като натиснете главния превключвател на гърба на машината. Докоснете иконата „он“ и следвайте инструкциите стъпка по стъпка на контролния панел.

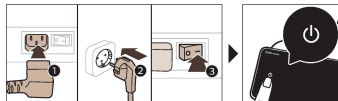

**⚠** Моля, свържете и актуализирайте машината при първото инсталиране, и редовно проверявайте за ръчни актуализации.

## Свързване с Wi-Fi

**i** Свържете вашата кафемашина към домашна Wi-Fi мрежа от 2,4 GHz 802,11 b/g/n.

**i** Свързването на вашата кафемашина с домашна Wi-Fi мрежа осигурява подобро потребителско изживяване.

**i** Уверете се, че кафемашината и Wi-Fi рутерът са в обхват помежду си.

Следвайте стъпките по-долу, за да свържете кафемашината към вашата Wi-Fi мрежа.



- 1 Натиснете иконата за настройки и плъзнете от ляво надясно, за да намерите иконата за Wi-Fi.
- 2 Докоснете иконата за Wi-Fi.
- 3 Следвайте стъпките на екрана, за да свържете вашата машина към Wi-Fi мрежата.

Вече сте готови да започнете своето свързано изживяване.

**⚠** Машината ще изпълни автоматичния цикъл на изплакване, когато бъде включена и изключена чрез гласово управление и когато машината е била неактивна за известно време и се изключи. Уверете се, че средата, където е поставена машината, е безопасна.

## Специални функции

## Специална функция

## Предназначение

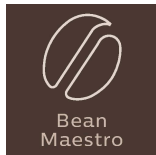

С BeanMaestro можете да изберете вида и степенята на изпичане на вашите зърна. След това оптимизира настройките за приготвяне автоматично, за да извлечете най-доброто от кафените зърна.

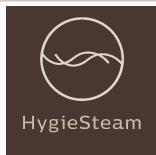

Функцията HygieSteam автоматично почиства системата за мляко, като премахва микроорганизмите: използвайте я след приготвяне на капучино или други напитки с мляко.

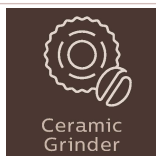

Нашата издръжлива мелачка е направена от 100% керамика, за да бъде изключително здрава и прецизна. Тя може да бъде настроена според вашите предпочитания с 12-степенни нива.

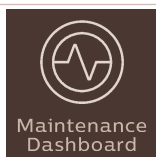

Таблото за поддръжка предоставя полезен общ преглед и ви уведомява с информация за състоянието на определени неща, като нивото на водата, или известява, че AquaClean е изхабен.

# Приготвяне на напитки

## Общи стъпки

За да пригответе напитка, трябва да следвате няколко прости стъпки.



- 1 Напълнете резервоара за вода с чешмяна вода, а отделението за кафе на зърна – със зърна кафе.
- 2 Поставете една или две чаши под регулируемия на височина чучур. Плъзнете чучура нагоре или надолу, за да регулирате височината спрямо размера на чашата, която използвате.
- 3 Натиснете иконата за напитки ☕, за да влезете в менюто "Drinks" (Напитки). Плъзнете от ляво надясно, за да изберете напитката, като я докоснете.
  - Натиснете иконата "2x", ако желаете да пригответе две чаши. Машината автоматично извършва два последователни цикъла на мелене за избраните напитки.



**i** Иконата „2x“ не е налична за всички напитки.

- След като изберете напитка, можете да промените настройките според предпочитанията си, като придвижвате плъзгачите нагоре и надолу.
- Натиснете иконата за старт/стоп ►■, за да започнете приготвянето на избраната напитка.

**⚠** Не използвайте карамелизирани или ароматизирани зърна кафе.

**i** Завъртете регулатора за настройка на степента на смилане на малку стъпки и след приготвянето на 5 чаши кафе започнете да усещате разликата.

## Поддръжка на параметрите на напитките

За да получите допълнителна информация за конкретен параметър на напитка, натиснете и задръжте съответния плъзгач за 3 секунди.



## Приготвяне на напитки с мляко

За да пригответе напитки на млечна основа, трябва да следвате няколко прости стъпки.

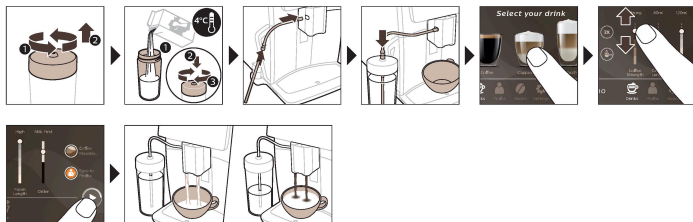

- Напълнете резервоара за вода с чешмяна вода, а отделението за кафе на зърна – със зърна кафе.

Съвет: Когато гъвкавата тръбичка за мляко е свързана с капучинатора, плъзнете чучура в най-горното положение за лесен достъп до водния резервоар.

- Развийте капака на съда за мляко и налейте мляко в него.

За оптимални резултати винаги използвайте мляко, което току-що е извадено от хладилника.

- Прикрепете гъвкавата тръбичка за мляко към капучинатора.
- Поставете металната тръбичка за мляко в съда.

- 5 Докоснете иконата за напитки ☕, превъртете и изберете иконата за напитка с мляко по ваш избор.
- 6 Можете да промените настройките според предпочитанията си, като придвижвате плъзгачите нагоре и надолу.
- 7 Натиснете иконата за старт/стоп ▶■ по всяко време, за да започнете приготвянето на избраната напитка.
  - За някои конкретни напитки машината пуска първо млякото, а после – кафето. За други напитки е обратното, машината пуска първо кафето, а после – млякото.
  - За да спрете наливането на мляко, преди машината да е пунала предварително зададеното количество, натиснете иконата за старт/стоп ▶■ (само SM8780, SM8782, SM8785) или натиснете иконата за стоп (само SM8885, SM8889).
  - За да спрете наливането на пълната напитка (мляко и кафе), преди машината да приключи, натиснете и задръжте иконата за старт/стоп ▶■ (само SM8780, SM8782, SM8785) или натиснете иконата за стоп (само SM8885, SM8889).

**⚠** Веднага след отделянето на млякото се извършва HuggieSteam Shot (Хигиенизиращо изпускане на пара). Машината изпуска пара през вътрешната система за мляко, за да я изплакне бързо. Металната част на тръбичката за мляко може да се нагорещи. За да избегнете риска от изгаряния, първо я оставете да се охлади.

Съвет: Можете да използвате и обикновена кутия с мляко, за да приготвите напитки с мляко. Поставете металната тръбичка за мляко директно в кутията с мляко.

## Приготвяне на кафе от предварително смляно кафе

За да пригответе кафе с предварително смляно кафе, трябва да следвате няколко прости стъпки.

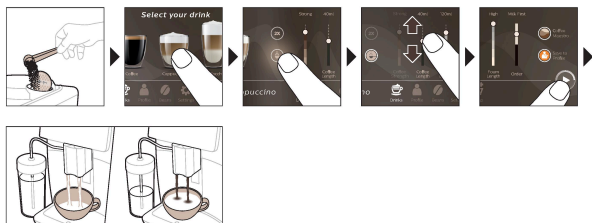

- 1 Отворете капака на отделениято за предварително смляно кафе и изсипете една мерителна лъжица предварително смляно кафе в него. След това затворете капака.
- 2 Докоснете иконата за напитки ☕, превъртете от ляво надясно и изберете напитката си.
- 3 Докоснете иконата за предварително смляното ☕-кафе.

- 4 Можете да промените настройките според предпочитанията си, като придвижвате плъзгачите нагоре и надолу.
- 5 Натиснете иконата за старт/стоп ►■, за да започнете приготвянето на избраната напитка.

**i** Ако изберете предварително смяно кафе, не можете да настроите силата на кафето, нито да пригответе повече от една напитка едновременно.

## Пускане на гореща вода

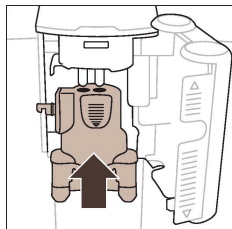

- 1 Уверете се, че вътрешният капучинатор е правилно монтиран към машината.
- 2 Поставете чаша под чучура.



- 3 Докоснете „Hot Water“ (Топла вода).

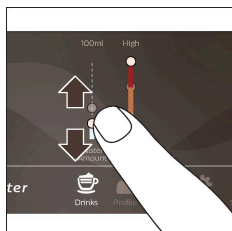

- 4 Плъзнете плъзгачите нагоре и надолу, за да регулирате количеството гореща вода или температурата според вашите предпочитания.
- 5 Натиснете иконата за старт/стоп ►■.
- 6 За да спрете пускането на гореща вода, преди машината да е приключила, натиснете отново иконата за старт/стоп ►■ (само SM8780, SM8782, SM8785) или натиснете иконата за стоп (само SM8885, SM8889).

## Персонализация

Машината ви позволява да регулирате настройките за дадена напитка според предпочитанията си и да съхраните настроената напитка в личен профил. Можете да изберете своя собствена икона и собствено име на профила.

### Извлечете най-доброто от зърната с функцията BeanMaestro

С BeanMaestro можете да изберете вида и степената на изпичане на вашите зърна. След това оптимизира настройките за приготвяне автоматично, за да извлечете най-доброто от кафените зърна.



1 Докоснете иконата със зърна в основното меню.

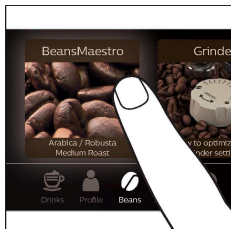

2 Докоснете функцията BeanMaestro.

3 Изберете вида на зърната. Можете да избирате между смес арабика и робуста.

4 Изберете нивото на изпичане на зърната.

5 Настройките за приготвяне се оптимизират автоматично.

6 Наслажете се на следващото си кафе.

## Ускорете процеса с CoffeeMaestro

Вашата машина предлага възможност да избирате вкусови профили, вместо да регулирате поотделно всички настройки с функцията CoffeeMaestro. Можете да избирате между Delicato, Intenso и Forte. За да изберете вкусов профил CoffeeMaestro:

1 Докоснете иконата за напитка по ваш избор.



2 Докоснете иконата CoffeeMaestro многократно.

- Основните настройки на напитката се регулират съответно.

3 Натиснете иконата за старт/стоп ►, за да започнете приготвянето на напитката.

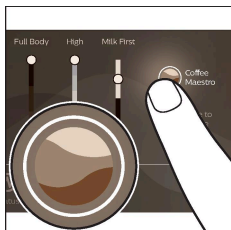

## Персонализирайте напитката си с функцията CoffeeEqualizer Touch+

След като изберете напитка, функцията CoffeeEqualizer Touch<sup>+</sup> се активира автоматично, което ви позволява да регулирате настройките на напитката. Натиснете продължително всеки от елементите на дисплея, за да активирате функцията за помощ и да получите допълнителна информация.

С докосването на функцията CoffeeEqualizer<sup>+</sup> можете да регулирате следните настройки:

- 1 Сила на аромата
- 2 Количество кафе
- 3 Количество мляко
- 4 Количество вода
- 5 Температура на напитката
- 6 Количество пяна
- 7 Аромат на кафе
- 8 Може да решите и дали да приготвите 1 или 2 чаши
- 9 Редът за наливане: първо кафе или мляко

Забележка: От избраната от вас напитка зависи кои настройки можете да регулирате.

## Запазете любимите си напитки в профил

Машината ви позволява да регулирате настройките за дадена напитка според предпочитанията си и да съхраните настроената напитка в личен профил. Можете да изберете профил и да запазите рецепта, като използвате иконата за профилите.

Можете да създадете профил и да добавите напитка, като използвате иконата за профил .

- 1 Докоснете иконата за профил  от главното меню.



- 2 Докоснете иконата с плюс.
- 3 Въведете името си и изберете иконата за любима напитка.
- 4 Готови сте да добавите напитка. Докоснете иконата за напитка по ваш избор.
- 5 Персонализирайте напитката чрез CoffeeEqualizer Touch<sup>+</sup> или функцията CoffeeMaestro.

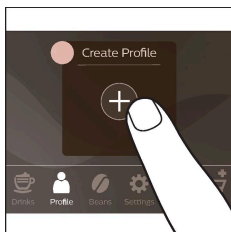

- 6 Докоснете иконата за запазване в профила, за да я съхраните в личния си профил.

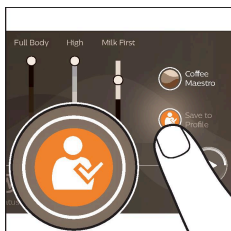

## Допълнителна гоза (ExtraShot)

Машината ви дава възможността да добавите допълнителна гоза Ристрето към своето кафе и млечни напитки, например ако желаете по-силно кафе.

- 1 Поставете чаша под чучура.



2 Докоснете една от бързите икони за напитки, за да изберете напитка.



3 Плъзнете плъзгача нагоре, за да заградете силата до най-високото ниво, и изберете функцията ExtraShot.

4 След това натиснете иконата за старт/стоп ► (само SM8780, SM8782, SM8785) или натиснете иконата за старт (само SM8885, SM8889), за да започнете да приготвяте напитката.

5 За да спрете наливането на напитката, преди машината да е приключила, натиснете отново иконата за старт/стоп ► (само SM8780, SM8782, SM8785) или натиснете иконата за стоп (само SM8885, SM8889).

**i** Когато изберете функцията ExtraShot, не може да приготвяте повече от едно кафе едновременно.

**i** Функцията за допълнителна доза не е налична за всички напитки.

## Регулиране на настройките на машината

Можете да регулирате повечето настройки на машината, като докоснете иконата за настройки  и следвате стъпките на екрана. За онлайн поддръжка (често задавани въпроси, видеоклипове и др.) сканирайте QR кода на корицата на тази книжка или посетете [www.saeco.com/care](http://www.saeco.com/care)

## Настройване на твърдостта на водата

**v** Съветваме ви да регулирате настройката за твърдост на водата спрямо нивото на твърдост на водата във вашия регион за оптимална работа и по-дълъг живот на машината. Това също така намалява необходимостта от често премахване на накип от машината. Настройката за твърдост на водата по подразбиране е 4: твърда вода.

**Използвайте включената в комплекта тест лента, за да определите твърдостта на водата във вашия регион:**

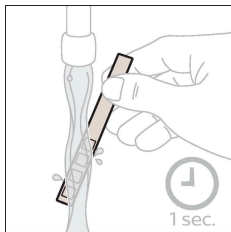

- 1 Потопете тест лентата за измерване на твърдостта на водата или я задръжте под чешмата за 1 секунда.

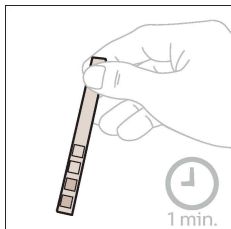

- 2 Изчакайте 1 минута. Броят квадрати върху тест лентата, които станат червени, показва твърдостта на водата.

### Настройте машината на правилната твърдост на водата:

- 3 Докоснете иконата за настройки  и превъртете от ляво надясно, за да изберете Water hardness (Твърдост на водата).

- 4 Изберете нивото на твърдост на водата. Броят червени квадрати, избрани на дисплея, трябва да е същият като броя червени квадратчета по тест лентата.

- 5 Когато сте задали правилното ниво на твърдост на водата, натиснете иконата за потвърждение .

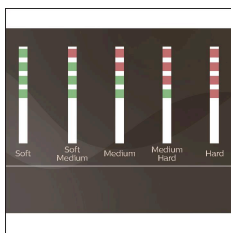

## Регулиране на настройките на мелене

Можете да промените силата на кафето с помощта на регулатора за настройка на степента на смилане, намиращ се в контейнера за кафе на зърна. Колкото по-ниска е настройката на мелене, толкова по-фино ще са смлени кафените зърна и толкова по-силно ще стане кафето. Можете да избирате между 12 различни настройки на степента на смилане.

Машината е настроена за получаване на най-добър вкус от кафе на зърна. Поради това ви препоръчваме да не регулирате настройките на мелене, докато не пригответе 100 – 150 чаши (около 1 месец употреба).



**i** Трябва да пригответе 2 – 3 напитки, преди да можете да усетите пълната разлика.

**⚠** Не завъртайте регулатора за настройка на степента на смилане с повече от една степен наведнъж, за да предотвратите повреда на кафемелачката.

- 1 Докоснете иконата със зърна в основното меню.
- 2 Докоснете „Grinder“ (Мелачка).
- 3 Гледайте видеоклипа с инструкции.

## Възстановяване на фабричните настройки

Машината ви предоставя възможността да възстановите фабричните настройки по всяко време.

- 1 Натиснете иконата за настройки .
  - 2 Превъртете от ляво надясно, за да изберете „Factory settings“ (Фабрични настройки). Потвърдете, като докоснете иконата за потвърждение .
- Настройките са възстановени.

**i** Следните фабрични настройки се възстановяват по подразбиране: твърдост на водата, време на готовност, яркост на дисплея, звук, осветление отпред, профили, индикатор на резервоара, измерване/единици, настройки на началния екран, предпочитания за BeanMaestro, идентификационни данни за Wi-Fi, предпочитания за софтуерни настройки, идентификационни данни за Saeco, идентификационни данни за Amazon.

## Воден филтър AquaClean

Вашата машина е активирана за AquaClean. Можете да поставите водния филтър AquaClean в резервоара за вода, за да запазите вкуса на кафето си. Той също така намалява нуждата от почистване на накипа, като намалява натрупването на варовик в машината ви. Можете да купите воден филтър AquaClean от местен или онлайн търговец или от упълномощени сервизни центрове.

## Индикацията за състоянието на филтъра AquaClean

Състоянието на филтъра AquaClean е винаги видимо в менюто „Status“ (Състояние) като процент.

- Ако състоянието на филтъра AquaClean е 10% или по-малко, екранът показва съобщение в продължение на 2 секунди всеки път, когато включите машината. Това съобщение ви съветва да закупите нов филтър.
- Ако състоянието на филтъра е 0%, машината ще ви помоли да смените филтъра AquaClean всеки път, когато включите машината.

## Активиране на водния филтър AquaClean (5 мин.)

**i** Машината не засича автоматично дали в резервоара за вода е поставен филтър. Следователно трябва да активирате всеки нов воден филтър AquaClean, който поставяте, в менюто „Status“ (Състояние).

**i** Когато машината спре да показва съобщението за активиране на филтър, все още можете да активирате водния филтър AquaClean, но първо ще трябва да премахнете накипа от машината.



**i** Машината трябва да е напълно почистена от накип, преди да започнете да използвате водния филтър AquaClean.

Преди да активирате водния филтър AquaClean, трябва да го подготвите, като го накиснете във вода, както е описано по-долу. Ако не го направите, в машината може да влезе въздух вместо вода, което създава много шум и пречи на машината да приготвя кафе.

- 1 Докоснете иконата за състояние и превъртете от ляво надясно, за да изберете „AquaClean“.
- 2 Докоснете отново иконата за потвърждение ✓, когато се появи екранът за активация. Следвайте инструкциите на екрана.

## Смяна на водния филтър AquaClean (5 мин)

След като през филтъра изтекат 95 литра вода, той ще спре да работи. Индикаторът за състояние на AquaClean пада до 0%, за да ви напомни да смените филтъра. Ако не смените навреме водния филтър AquaClean, ще имате възможност да го смените, но първо трябва да премахнете накипа от машината.

Когато индикаторът за състояние на AquaClean падне до 0% или когато машината ви напомни да смените филтъра AquaClean:

- 1 извадете стария воден филтър AquaClean.
- 2 поставете новия филтър и го активирайте, както е описано в глава „Активиране на водния филтър AquaClean (5 мин)“.

**i** Сменяйте водния филтър AquaClean поне на всеки 3 месеца, дори ако машината все още не показва, че е необходима смяна.

## Изваждане и поставяне на блока за приготвяне

Отидете в менюто „Status“ (Състояние) на екрана и изберете „Brew group clean“ (Почистване на блока за приготвяне) или посетете [www.saeco.com/care](http://www.saeco.com/care) за подробни видео инструкции как да премахвате, поставяте и почиствате блока за приготвяне.

## Изваждане на блока за приготвяне от машината

- 1 Отворете сервисната вратичка.

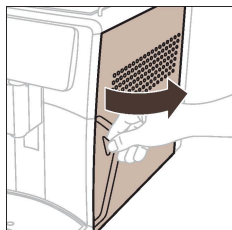

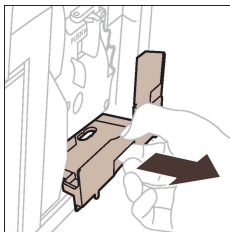

**2** Отстранете отделието за остатъци от кафе.

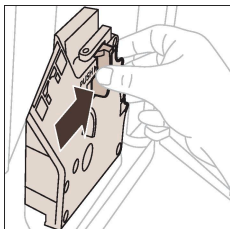

**3** Натиснете бутона PUSH (НАТИСНИ) и издърпайте блока за приготвяне за ръкохватката, за да го извадите от машината.

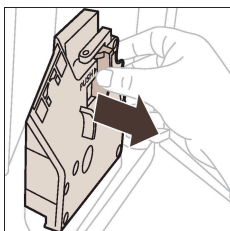

## Поставяне на блока за приготвяне обратно

Преди да плъзнете блока за приготвяне обратно в машината, се уверете, че е в правилното положение.

**1** Проверете дали стрелката върху жълтия цилиндър отстрани на блока за приготвяне е подравнена с черната стрелка и N.

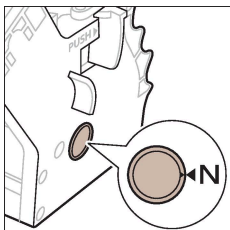

- Ако не са подравнени, натиснете надолу лоста, докато влезе в контакт с основата на блока за приготвяне.

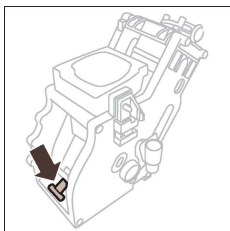

- 2 Уверете се, че жълтата фиксираща кука от другата страна на блока за приготвяне е в правилно положение.

- За да позиционирате кука правилно, бутнете я нагоре до крайно горно положение.

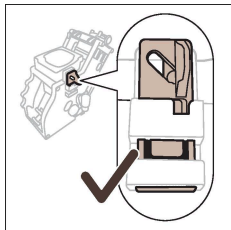

- 3 Плъзнете блока за приготвяне обратно в машината по водещите релси от страни, докато се фиксира на мястото си с щракване. Не натискайте бутона PUSH (НАТИСНИ).

- 4 Поставете обратно отделиението за остатъци от кафе и затворете сервизната вратичка.

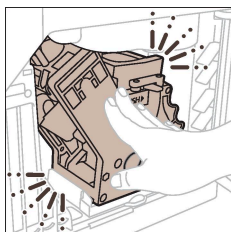
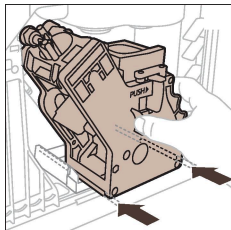

## Почистване и поддръжка



Вашата машина ще ви съветва кога да извършвате почистване и поддръжка.

Редовното почистване и поддръжка запазва машината в изрядно състояние и гарантира за дълго време кафе с добър вкус, с постоянен поток от кафе.

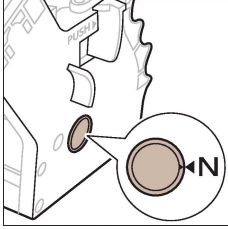
Направете справка с таблицата по-долу за детайлно описание на това кога и как да почиствате всички подвижни части на машината. Можете да намерите по-подробна информация и видеоинструкции на адрес [www.saeco.com/care](http://www.saeco.com/care). Вижте фигура С за преглед на това кои части могат да се почистват в миялна машина.

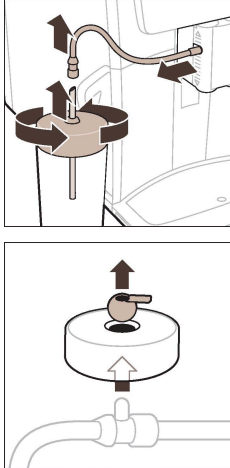
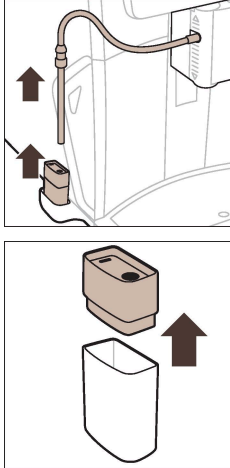
Елемент	Кога да почиствате	Как да намерите в контролния панел/ Какво да правя
Филтър AquaClean	Когато машината поиска или на всеки три месеца.	СЪСТОЯНИЕ (STATUS->CLEANING (ПОЧИСТВАНЕ)->AQUACLEAN (AQUACLEAN). Следвайте стъпките, за да активирате филтъра AquaClean.
<p><b>i</b> Машината не засича автоматично дали в резервоара за вода е поставен филтър. Следователно трябва да активирате всеки нов филтър AquaClean, който поставяте, в менюто „Състояние“.</p>		
<p><b>i</b> Машината трябва да е напълно почистена от котлен камък, преди да започнете да използвате филтъра AquaClean.</p>		
<p><b>i</b> Сменяйте филтъра AquaClean поне на всеки 3 месеца дори ако машината все още не показва, че е необходима смяна.</p>		
Блок за приготвяне	Ежедневно	STATUS (СЪСТОЯНИЕ) -> PERFORMANCE (РАБОТА) ->BREW GROUP CLEAN (ПОЧИСТВАНЕ НА БЛОКА ЗА ПРИГОТВЯНЕ). Следвайте стъпките, за да извадите и почистите блока за приготвяне.
	<p><b>i</b> Преди да плъзнете блока за приготвяне обратно в машината, се уверете, че е в правилното положение. Стрелката върху жълтия цилиндър от страни на блока за приготвяне трябва да е подравнена с черната стрелка и N.</p>	
	Ежемесечно	STATUS (СЪСТОЯНИЕ) -> PERFORMANCE (РАБОТА) ->COFFEE OIL REMOVAL (ОТСТРАНЯВАНЕ НА МАСЛО ОТ КАФЕ). Следвайте стъпките от процеса на самопочистване, за да премахнете автоматично остатъците от масло от кафе от блока за приготвяне.
Система за мляко/вътрешен капучинатор	След всеки ден употреба	STATUS (СЪСТОЯНИЕ) ->HYGIESTEAM (HYGIESTEAM). Следвайте стъпките от процеса на самопочистване, за да почистите системата за мляко. Избършете с влажна кърпа металната тръбичка за мляко отвън, преди да я поставите в държача за тръбичката за мляко.

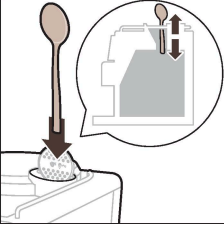
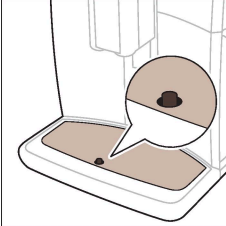
Елемент	Кога да почиствате	Как да намерите в контролния панел/ Какво да правя
	Ежеседмично	Извадете и разглобете вътрешния капучинатор. Изплакнете всички части под течаща вода с малко течен препарат за миене.
	Ежемесечно	СЪСТОЯНИЕ -> HYGIESTEAM -> DEEP MILK CLEAN. Следвайте стъпките от процеса на самопочистване, за да почистите системата за мляко.
Съд за мляко	Ежеседмично	 <p>Разглобете съда за мляко и издърпайте топчето с помощта на щифта от тръбичката за мляко. Измийте всички части на съда за мляко под течаща вода или в съдомиялна.</p>
Съд HygieSteam (държач на тръбичката за мляко)	Всяка седмица или когато машината ви напомни	 <p>Махнете съда HygieSteam от машината и свалете капака на HygieSteam. Измийте съда HygieSteam и капака под течаща вода.</p>

Елемент	Кога да почиствате	Как да намерите в контролния панел/ Какво да правя
Отделение за предварително смляно кафе	Проверявайте ежеседмично дали отделението за предварително смляно кафе не е задръстено	 <p>Изключете машината от контакта и извадете блока за приготвяне. Отворете капака на отделението за предварително смляно кафе и поставете гръжката на лъжица в него. Движете гръжката нагоре и надолу, докато задръстеното мляно кафе падне надолу. Посетете <a href="http://www.saeco.com/care">www.saeco.com/care</a> за подробни видеоинструкции.</p>
Съд за отпадъци от кафе	Изпразнете съда за утайка от кафе, когато машината ви подкани. Почиствайте го веднъж седмично	Извадете съда за утайка от кафе, докато машината е включена. Изплакнете го под течаща вода с малко течен миеш препарат.
Тавичка за отцеждане	 <p>Изпразвайте тавичката за отцеждане всеки ден или веднага, щом червеният индикатор за пълна тавичка за отцеждане се покаже през тавичката за отцеждане. Почиствайте тавичката за отцеждане веднъж седмично</p>	 <p>Отстранете тавичката за отцеждане и я изплакнете под течаща вода с малко течен миеш препарат.</p>
Смазване на модула за приготвяне	На всеки 2 месеца	Смазвайте блока за приготвяне с включената смазка (вж. <a href="#">Смазване на блока за приготвяне</a> ). Посетете <a href="http://www.saeco.com/care">www.saeco.com/care</a> за подробни видеоинструкции.
Воден резервоар	Ежеседмично	Изплакнете водния резервоар под течаща вода.
Предна част на машината	Ежеседмично	Почиствайте с неабразивна кърпа.

Елемент	Кога да почиствате	Как да намерите в контролния панел/ Какво да правя
Премахване на котлен камък от машината	Когато машината поиска да премахнете котлен камък	STATUS (СЪСТОЯНИЕ) -> (ПРЕМАХВАНЕ НА КОТЛЕН КАМЪК). Следвайте стъпките за премахване на котлен камък от машината. Когато е необходимо премахване на котлен камък, машината ще поиска да го премахнете, натиснете иконата „ОК“ за стартиране и следвайте стъпките.

[www.saeco.com/care](http://www.saeco.com/care)

## Почистване на блока за приготвяне

Редовното почистване на блока за приготвяне предпазва от задръстване на вътрешните кръгове с остатъци от кафе. Отидете в менюто „Status“ (Състояние) на екрана и изберете „Brew group clean“ (Почистване на блока за приготвяне) или посетете [www.saeco.com/care](http://www.saeco.com/care) за видеоклипове за поддръжка относно това как да премахвате, поставяте и почиствате блока за приготвяне.

### Почистване на блока за приготвяне под течаща вода

- 1 Докоснете иконата за състояние и превъртете, за да изберете „Brew group clean“ (Почистване на блока за приготвяне).
- 2 Докоснете иконата за потвърждение ✓, за да потвърдите, и след това следвайте инструкциите на екрана.

### Почистване на блока за приготвяне с таблетките за премахване на масло от кафе

Използвайте само таблетки на Phillips за премахване на масло от кафе.

- 1 Докоснете иконата за състояние и превъртете, за да изберете „Brew group clean“ (Почистване на блока за приготвяне).
- 2 Докоснете иконата за потвърждение ✓, за да потвърдите, и след това следвайте инструкциите на екрана.

## Смазване на блока за приготвяне

За да подобрите производителността на машината, препоръчваме да смазвате блока за приготвяне на всеки 2 месеца, за да сте сигурни, че подвижните части ще продължат да се движат плавно.

- 1 Нанесете тънък слой смазка по буталото (сивата част) на блока за приготвяне.

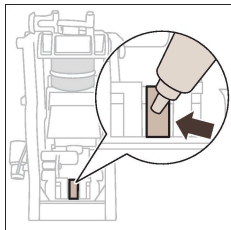

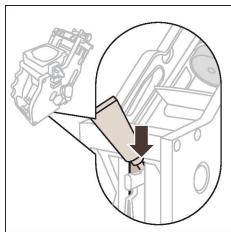

**2** Нанесете тънък слой смазка около оста (сивата част) в долната част на блока за приготвяне.

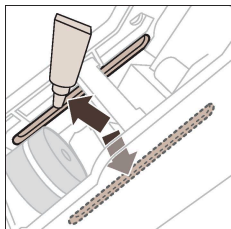

**3** Нанесете тънък слой смазка по водещите релси от двете страни.

## Програми за почистване на вътрешния капучинатор

**i** Машините ви уведомяват кога да почистите вътрешния капучинатор.

Машината има три програми за почистване на вътрешния капучинатор:

- HugiSteam Shot: по време на приготвянето на напитка с мляко, машината автоматично изпуска пара през вътрешния капучинатор, за да го изплакне бързо.

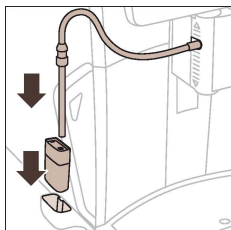
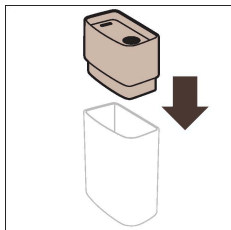



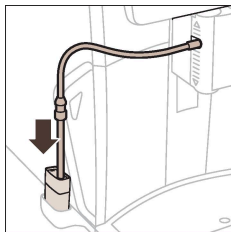

- HygieSteam: машината почиства щателно вътрешната система за мляко чрез пара. Уверете се, че съгът HygieSteam е правилно сглобен и монтиран към машината. Поставете тръбичката за мляко в държача за тръбичката и следвайте инструкциите на екрана.
- Deer Milk Clean: Изпълнете процедурата Deer Milk Clean с почистващия препарат на Philips за кръг за мляко за щателно почистване на вътрешната система за мляко.

## Почистване на вътрешния капучинатор под течаща вода

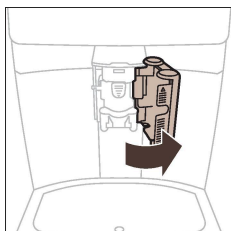

- 1 Отворете вратичката на вътрешния капучинатор.

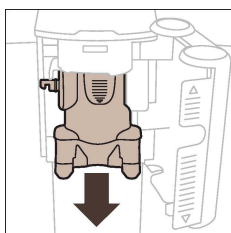

- 2 Извадете вътрешния капучинатор, като го издърпате наголу.

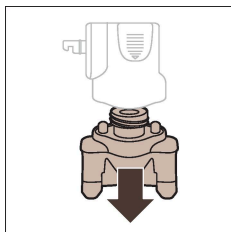

- 3 Разглобете вътрешния капучинатор, като издърпате долната част от горната част.

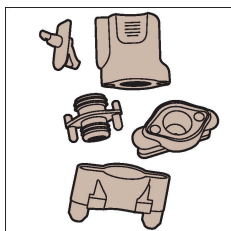

- 4 Разглобете всички части и ги почистете под течаща вода.
- 5 Сглобете отново вътрешния капучинатор.

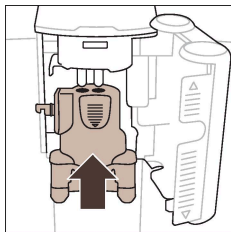

- 6 За да поставите обратно вътрешния капучинатор, поставете го в изправено положение, за да се уверите, че отворите са подравнени с двете тръбички на машината. След това придвижете вътрешния капучинатор нагоре, докато не се фиксира правилно на място.
- 7 Затворете вратичката.

Посетете [www.saeco.com/care](http://www.saeco.com/care) за подробни видеоинструкции.

## Процедура по премахване на накип

Използвайте само препарат за премахване на накип на Philips. В никакъв случай не трябва да използвате препарат за премахване на накип, който съдържа сярна киселина, солна киселина, сулфаминова или оцетна киселина (оцет), тъй като може да повреди кръга за вода в машината и няма да разтвори накипа изцяло. Неизползването на препарат за премахване на накип Philips ще направи гаранцията невалидна. Непочистването на накип от уреда също ще направи гаранцията невалидна. Можете да купите препарат за премахване на накип на Philips от местен или онлайн търговец или от оторизираните сервизни центрове.

- 1 Когато машината ви подкани да премахнете накипа, докоснете иконата за потвърждение ✓, за да стартирате премахването. За да стартирате премахване на накип без подкана от машината, натиснете иконата „Status“ (Състояние) и изберете „Descale“ (Премахване на накип).
- 2 Извадете тавичката за отцеждане, съда за отпадъци от кафе и съда HudieSteam, изпразнете ги и ги върнете на местата им.
- 3 Извадете резервоара за вода и го изпразнете. След това премахнете филтъра AquaClean.
- 4 Излейте цялата бутилка препарат за премахване на накип на Philips в резервоара за вода и го напълнете до нивото CALC CLEAN (ПОЧИСТВАНЕ НА НАКИП). След това поставете водния резервоар обратно в машината.
- 5 Поставете голям съд (1,5 л) под чучура за кафе.

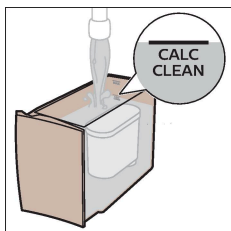
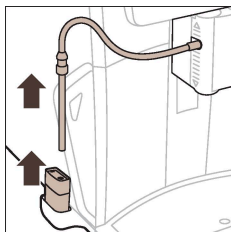

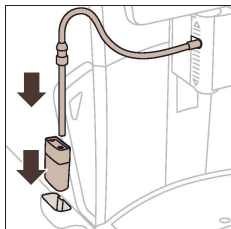
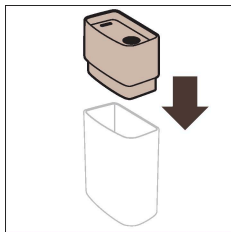

- 6 Уверете се, че съгът HygieSteam е правилно сглобен и монтиран към машината. Поставете тръбичката за мляко в държача ѝ.
- 7 Следвайте инструкциите на екрана, за да започнете процедурата по премахване на накип. Процедурата по премахване на накип продължава около 30 минути и се състои от цикъл на премахване на накип и цикъл на изплакване.
- 8 След приключването на цикъла за премахване на накип трябва да изплакнете резервоара за вода и водния кръг. Следвайте инструкциите на екрана.
- 9 Поставете нов воден филтър AquaClean в резервоара за вода и го активирайте (вж. [Активиране на водния филтър AquaClean \(5 мин.\)](#)).

Съвет: Използването на филтъра AquaClean намалява нуждата от премахване на накип!

## Какво да правите, ако процедурата по премахване на накип бъде прекъсната

Можете да излезете от процедурата по премахване на накип, като натиснете иконата за вкл./изкл. на контролния панел. Ако процедурата за премахване на котлен камък бъде прекъсната, преди да е напълно завършена, може да остане малко течност за отстраняване на котлен камък в резервоара за вода или във водния кръг. В този случай направете следното:

- 1 Изпразнете и изплакнете старателно резервоара за вода.
- 2 Напълнете резервоара за вода с прясна вода до обозначението за ниво CALC CLEAN (ПРЕМАХВАНЕ НА НАКИП) и включете отново машината. Машината ще загрее и ще изпълни автоматичен цикъл на изплакване.
- 3 Преди да пригответе каквито и да било напитки, изпълнете ръчен цикъл на изплакване. За да изпълните цикъл на ръчно изплакване, най-напред изсипете половин резервоар гореща вода и след това пригответе 2 чаши предварително смяно кафе, без да добавяте мляно кафе.

Забележка: Ако процедурата по премахване на накип не е завършила, машината ще поиска извършване на нова такава процедура възможно по-скоро.

## Кодове за грешки

По-долу ще намерите списък с кодове за грешки, показващи проблеми, които можете да разрешите сами. Видеоинструкции можете да намерите на адрес [www.saeco.com/care](http://www.saeco.com/care). Ако се покаже друг код за грешка, се свържете с центъра за обслужване на потребители във вашата страна. За данните за контакт вижте листовката с гаранция.

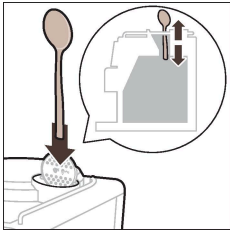
Ког за грешка	Проблем	Възможно решение
01	Фунията за кафе е задръстена.	 <p>Изключете машината и извадете щепсела от контакта. Извадете модула за приготвяне. След това отворете капака на отделението за предварително смляно кафе и поставете гръжката на лъжица. Движете гръжката нагоре и надолу, докато задръстеното мляно кафе падне надолу. Посетете <a href="http://www.saeco.com/care">www.saeco.com/care</a> за подробни видеоинструкции.</p>
03	Блокът за приготвяне е мръсен или не е смазан добре.	Изключете машината. Изплакнете блока за приготвяне с прясна вода, оставете го да изсъхне на въздух и след това го смажете (вж. <a href="#">Смазване на блока за приготвяне</a> ). Вижте глава „Почистване на блока за приготвяне“ или посетете <a href="http://www.saeco.com/care">www.saeco.com/care</a> за подробни видеоинструкции. След това включете машината отново.
04	Блокът за приготвяне не е позициониран правилно.	Изключете машината. Извадете блока за приготвяне и го поставете отново. Уверете се, че блокът за приготвяне е в правилно положение, преди да го поставите. Вижте глава „Работа с блока за приготвяне“ или посетете <a href="http://www.saeco.com/care">www.saeco.com/care</a> за подробни видеоинструкции. След това включете машината отново.
05	Във водния кръг има въздух.	Рестартирайте машината, като я изключите и включите отново. Ако това помогне, пуснете 2 – 3 чаши гореща вода. Премахнете накипа от машината, ако не сте го правили от дълго време.
	Филтърът AquaClean не е подготвен правилно преди поставяне или е задръстен.	Извадете филтъра AquaClean и опитайте отново да пригответе кафе. Ако това помогне, се уверете, че филтърът AquaClean е подготвен правилно, преди да го поставите обратно (вж. <a href="#">Активиране на водния филтър AquaClean (5 мин.)</a> ). Поставете филтъра AquaClean обратно в резервоара за вода. Ако и това не помогне, филтърът може да е задръстен и трябва да се смени.
11	Машината трябва да се настрои към стайната температура	Дайте известно време на машината да се приспособи от температурата по време на транспорт или навън към стайната температура. Изключете машината за 30 минути и я включете отново. Ако това не даде резултат, обърнете се към центъра за обслужване на потребители във вашата страна. За данните за контакт вижте листовката с гаранция.
14	Машината е прегоряла.	Изключете машината и я включете отново след 30 минути.
19	Машината не е включена правилно в контакта.	Уверете се, че малкият щепсел на захранващия кабел е правилно пъхнат в гнездото на гърба на машината.

## Поръчване на аксесоари

Използвайте само продуктите на Philips за почистване и премахване на накипа от машината. Тези продукти могат да бъдат купени чрез активиране на Amazon Smart Reorders от вашия местен или онлайн търговец или от оторизирани сервизни центрове.

**i** За да можете да използвате Amazon Smart Reorders, първо трябва да активирате тази услуга в Amazon. След това следвайте стъпките на екрана на вашата машина, за да свържете акаунта си в Amazon с акаунта си в Saeco. След като изпълните тези стъпки, можете да използвате услугата Amazon Smart Reorder.

**i** В менюто „Shop“ (Магазин) на контролния панел на машината можете да видите наличността на продукти и аксесоари за поддръжка на Philips в местните търговци.

За да намерите пълен списък с резервни части онлайн, въведете номера на типа на вашата машина. Можете да видите номера на типа от вътрешната страна на сервизната вратичка.

Продукти за поддръжка и типови номера:

- Разтвор за премахване на накип CA6700
- Филтър AquaClean CA6903
- Смазка за блока за приготвяне HD5061
- Таблетки за премахване на масло от кафе CA6704
- Почистващ препарат за кръг за мляко CA6705
- Комплект за поддръжка CA6707

## Софтуерни актуализации

Актуализирането е от съществено значение, за да защитите вашата поверителност и правилно функциониране на вашата кафемашина. Можете да загадете дали искате да актуализирате вашата машина ръчно, или искате да се извършва автоматично.

**i** Когато сте избрали автоматични актуализации, се уверете, че машината също така е включена в контакта през нощта, а Wi-Fi е активиран, за да може да получи софтуерните актуализации през нощта.

**i** Актуализации са налични, когато има софтуерни подобрения, нови функции за машината и за предотвратяване на възможен проблем със сигурността.

**i** Задължителните актуализации на фърмуера се стартират автоматично, когато кафемашината е в режим на готовност. По време на актуализация на фърмуера кафемашината не може да се използва.

# Отстраняване на неизправности

Тази глава обобщава най-често срещаните проблеми с машината. Помощни видеоклипове и пълен списък с често задавани въпроси са налични на адрес [www.saeco.com/care](http://www.saeco.com/care). Ако не можете да разрешите проблема, се свържете с Центъра за обслужване на потребители във вашата страна. За данните за контакт вижте листовката с гаранция.

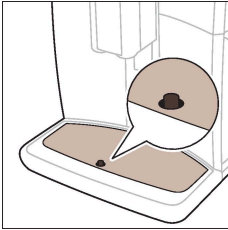
Проблем	Причина	Решение
Има известни остатъци от кафе в новата ми кафемашина.	Тази машина е тествана с кафе.	Въпреки че е почистена внимателно, в нея може да има остатъци от кафе. Въпреки това машината е абсолютно нова.
Машината е в режим ДЕМО (ДЕМОНСТРАЦИЯ).	Задържали сте натисната иконата за готовност повече от 8 секунди.	Изключете и включете отново машината от главния превключвател от задната страна на машината.
Тавичката за отцеждане се пълни бързо/винаги има известно количество вода в тавичката за отцеждане.	Това е нормално. Машината използва вода за изплакване на вътрешния кръг и блока за приготвяне. Част от водата изтича от вътрешната система директно в тавичката за отцеждане.	 <p>Изпразвайте тавичката за отцеждане всеки ден или веднага, щом червеният индикатор за пълна тавичка за отцеждане се покаже през капака на тавичката за отцеждане. Съвет: поставете чаша под чучура, за да съберете водата от изплакването, която излиза от него.</p>
Иконата за изпразване на съда за отпадъци от кафе остава включена.	Изпразнили сте съда за отпадъци от кафе, докато машината е била изключена от контакта, или сте го поставили обратно твърде бързо.	Извадете съда за отпадъци от кафе, изчакайте поне 5 секунди, след което го поставете отново.
Машината ви подканва да изпразните съда за отпадъци от кафе, макар че не е пълен.	Машината не е нулирала брояча последния път, когато сте изпразнили съда за утайка от кафе.	Винаги изчакавайте около 5 секунди, преди да поставите обратно съда за утайка от кафе. По този начин броячът за шайбите кафе ще се нулира и броят шайби ще бъде преброен правилно.

Проблем	Причина	Решение
Съдът за отпадъци от кафе е препълнен и иконата за изпразването му не се появява на дисплея.	Извадили сте тавичката за отцеждане, без да изпразните съда за отпадъци от кафе.	Когато изваждате тавичката за отцеждане, изпразвайте и съда за отпадъци от кафе, дори да съдържа само няколко шайби кафе. Това гарантира, че броят за шайби кафе е нулиран и че броят шайби кафе се преброява правилно.
Не мога да извадя блока за приготвяне.	Блокът за приготвяне не е в правилно положение.	Нулирайте машината по следния начин: затворете сервизната вратичка. Изключете машината, а после отново я включете. След това изчакайте машината, докато стане готова за използване. Опитайте да извадите блока за приготвяне отново (вж. <a href="#">Изваждане и поставяне на блока за приготвяне</a> ).
Не мога да поставя блока за приготвяне.	Блокът за приготвяне не е в правилно положение.	Нулирайте машината по следния начин: затворете сервизната вратичка. Оставете блока за приготвяне навън. Изключете машината и извадете щепсела от контакта. Изчакайте 30 секунди и след това отново включете машината в контакта, включете я и изчакайте, докато машината стане готова за използване. След това поставете блока за приготвяне в правилно положение и го вкарайте обратно в машината (вж. <a href="#">Изваждане и поставяне на блока за приготвяне</a> ).

**Проблем****Причина****Решение**

Кафето е воднисто.

Блокът за приготвяне е мръсен или трябва да се смаже.

Отстранете блока за приготвяне, изплакнете го под течаща вода и го оставете да изсъхне. След това смажете движещите се части (Вж. [Смазване на блока за приготвяне](#)).

Машината извършва процедура за саморегулиране. Тази процедура стартира автоматично при първата употреба на машината, когато преминете към друг тип кафе на зърна или след дълги период на неизползване.

Пригответе първоначално 5 кафета, за да позволите на машината да извърши процедурата по саморегулиране.

Кафемелачката е настроена да мели твърде едро.

Задайте по-ситна (по-ниска) настройка на кафемелачката. Пригответе 2 – 3 напитки, за да можете да усетите пълната разлика във вкуса.

Кафето не е достатъчно горещо.

Зададената температура е твърде ниска.



Задайте

температурата на максималната настройка.

Студената чаша намалява температурата на напитката.

Затоплете предварително чашите, като ги изплакнете с гореща вода.

Добавянето на мляко намалява температурата на напитката.

Без значение дали добавяте топло или студено мляко, то винаги намалява температурата на кафето. Затоплете предварително чашите, като ги изплакнете с гореща вода.



**Проблем****Причина****Решение**

Кафето не излиза или излиза бавно.

Водният филтър AquaClean не е правилно подготвен за поставяне.

Отстранете филтъра AquaClean и пуснете малко гореща вода. Ако това даде резултат, филтърът AquaClean не е бил правилно поставен. Поставете отново и активирайте филтъра AquaClean и следвайте всички стъпки в глава „Воден филтър AquaClean“.

След дълги периоди на неизползване трябва да пригответе водния филтър AquaClean за употреба отново и да пуснете 2 – 3 чаши гореща вода.

Водният филтър AquaClean е запушен.

Сменяйте водния филтър AquaClean на всеки 3 месеца. Филтър, който е на повече от 3 месеца може да се запуши.

Кафемелачката е настроена да мели твърде силно.

Задайте по-егра (по-висока) настройка на кафемелачката. Обърнете внимание, че това ще повлияе на вкуса на кафето.

Блокът за приготвяне е мръсен.

Извадете блока за приготвяне и го изплакнете под течаща вода (вж. [Почистване на блока за приготвяне под течаща вода](#)).

Чучурът за кафе е мръсен.

Почистете чучура за кафе и отворите му с инструмент за почистване на тръби или с игла.

Отделението за предварително смляно кафе е запушено

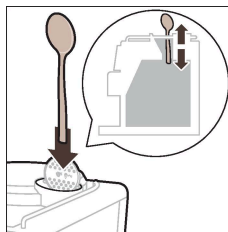

Изключете машината и извадете блока за приготвяне. Отворете капака на отделението за предварително смляно кафе и

поставете гръжката на лъжица в него. Движете гръжката нагоре и надолу, докато задръстеното мляно кафе падне надолу.

Кръгът на машината е задръстен с накип.

Почистете накипа от машината с препарат за премахване на накип на Philips (вж. [Процедура по премахване на накип](#)). Винаги премахвайте накипа, когато машината ви подкани за това.

Проблем	Причина	Решение
Млякото не се разпенва.	Вътрешният капучинатор е мръсен или не е поставен правилно.	Почистете вътрешния капучинатор и се уверете, че сте го позиционирали и поставили правилно (вж. <a href="#">Почистване на вътрешния капучинатор под течаща вода</a> ).
	Използваният вид мляко не е подходящ за разпенване.	Различните видове мляко правят различно количество и качество на пяната.

**Проблем****Причина****Решение**

Млякото се разплисква.

Млякото, което използвате, не е достатъчно студено.

Уверете се, че използвате студено мляко, току-що извадено от хладилника.

Гъвкавата тръбичка за мляко не е свързана правилно.

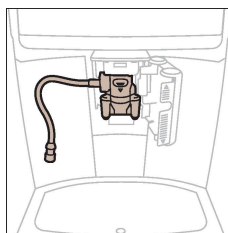
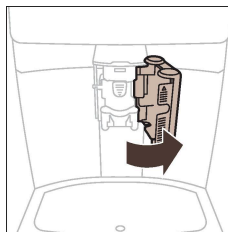

Отворете вратичката на улея за наливане на кафе и проверете дали гъвкавата тръбичка за мляко е свързана изцяло с капучинатора. Имайте предвид, че капучинаторът и тръбичките за мляко може да са горещи. Оставете капучинатора и

тръбичките да изстинат, преди да ги докосвате.

Капучинаторът и тръбичките за мляко не са чисти.

Извадете и разглобете вътрешния капучинатор (Вж. [Почистване на вътрешния капучинатор под течаща вода](#)). Изплакнете всички части под течаща вода. За щателно почистване използвайте почистващия препарат на Philips за кръг за мляко и изпълнете процедурата Deep Milk Clean от менюто за състояние и HygieneSteam. Имайте предвид, че ако частите са били почистени в съдомиялна, може да се задръстят от частици храна или остатъци от почистващ препарат. Препоръчва се и визуална проверка дали не са запушени.

Съветваме ви да изпълнявате програмата HygieneSteam всеки ден:  
1) Натиснете „Status“ (Състояние) в контролния панел. 2) Изберете „HygieneSteam“. 3) След това потвърдете всички стъпки на дисплея.

Тръбичките за мляко са запушени.

Винаги съхранявайте съда за мляко в хладилника без тръбичките за мляко. В тръбичките за мляко може да се натрупат остатъци от млякото и да запушат пътя на млякото през

**Проблем****Причина****Решение**

Машината изглежда тече.

Машината използва вода за изплакване на вътрешния кръг и блока за приготвяне. Тази вода изтича през вътрешната система директно в тавичката за отцеждане. Това е нормално.

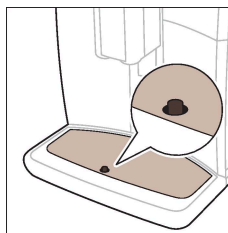

Изпразвайте тавичката за отцеждане всеки ден или веднага, щом индикаторът за пълна тавичка за отцеждане се

покаже през капака на тавичката за отцеждане. Съвет: Поставете чаша под чучура, за да съберете водата от изплакването и за да намалите водата в тавичката за отцеждане.

Тавичката за отцеждане е препълнена и преляла, което кара машината да изглежда, че тече.

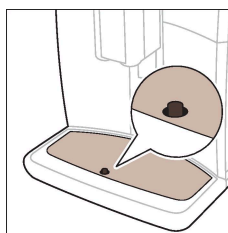

Изпразвайте тавичката за отцеждане всеки ден или веднага, щом индикаторът за пълна тавичка за отцеждане се

покаже през капака на тавичката за отцеждане.

Резервоарът за вода не е пъхнат докрай, изтича вода от него и в машината е засмукан въздух.

Проверете дали водният резервоар е в правилното положение: извадете го и го поставете отново колкото се може по-навътре в машината.

Блокът за приготвяне е мръсен/запушен.

Изплакнете блока за приготвяне.

Машината не е поставена върху хоризонтална повърхност.

Поставете машината върху хоризонтална повърхност, за да може тавичката за отцеждане да не прелива и индикаторът за пълна тавичка за отцеждане да работи правилно.

Не мога да активирам водния филтър AquaClean и машината иска накипът да се почисти.

Филтърът не е бил поставен или сменен навреме, след като екранът е показал напомнянето за AquaClean. Това означава, че машината вече не е напълно почистена от котлен камък.

Първо почистете машината от накипа, след което поставете водния филтър AquaClean.

Проблем	Причина	Решение
Новият воден филтър не пасва.	Опитвате се да поставите друг филтър, който не е воден филтър AquaClean.	Само водният филтър AquaClean пасва в машината.
	Гуменият уплътнителен пръстен на водния филтър AquaClean не е на мястото си.	Поставете обратно гумения уплътнителен пръстен на водния филтър AquaClean.
Машината издава силен шум.	По време на работа е нормално машината да издава известен шум.	Ако машината започне да издава друг вид шум, почистете блока за приготвяне и го смажете (вж. <a href="#">Смазване на блока за приготвяне</a> ).
	Водният филтър AquaClean не е подготвен правилно и сега в машината е засмукан въздух.	Извадете водния филтър AquaClean от резервоара за вода и го пригответе за правилна употреба, преди да го върнете обратно (вж. <a href="#">Воден филтър AquaClean</a> ).
	Водният резервоар не е пъхнат докрай и сега в машината е засмукан въздух.	Проверете дали водният резервоар е в правилното положение: извадете го и го поставете отново, като го бутнете колкото се може по-навътре в машината.
Когато се опитвам да свържа машината към Wi-Fi за първи път, тя не успява да се свърже с Wi-Fi мрежата.	Вашето име и парола за Wi-Fi не са правилни.	Проверете вашето име и парола за Wi-Fi.
	Кафемашината и Wi-Fi рутерът не са в обхват помежду си.	Уверете се, че кафемашината и Wi-Fi рутерът са в обхват помежду си, или използвайте Wi-Fi ретранслатор.
Машината не може да открие домашната Wi-Fi мрежа.	Wi-Fi рутерът не работи правилно.	Уверете се, че Wi-Fi рутерът работи правилно и е свързан с интернет.
	Устройството не е в обхвата на рутера.	Уверете се, че машината е в обхвата на рутера. Можете също да използвате ретранслатор на Wi-Fi сигнал.
	Рутерът, към който вашата кафемашина се опитва да се свърже, е 5 GHz двулентов, а вашата кафемашина не се опитва да се свърже с мрежа от 2,4 GHz.	Мрежи от 5 GHz не се поддържат. Изключете временно лентата за 5 GHz във вашия рутер и опитайте отново да сдвоите кафемашината с друга лента от същия рутер (2,4 GHz). Включете отново лентата от 5 GHz след успешно сдвояване

Проблем	Причина	Решение
Все още не мога да използвам Alexa и Amazon Smart Reorders.	Все още не сте се свързали своя акаунт в Amazon с акаунта в Saeco.	Следвайте инструкциите на контролния панел на устройството, за да свържете своя акаунт в Amazon с акаунта си в Saeco, за да можете да използвате гласовия контрол на Alexa и Amazon Smart Reorders.  Забележка: За да можете да използвате тези функции, трябва да имате приложение Alexa или устройство Alexa и трябва да активирате услугата Smart Reorders в Amazon.
Възможността за свързване с Wi-Fi на машината е работила по-рано, но вече не работи.	Вашето име и/или парола за Wi-Fi са променени.	Следвайте инструкциите в раздел „Свързване с Wi-Fi“ и изберете мрежата с новото име на Wi-Fi, с която да се свържете.
	Паролата за Wi-Fi е променена.	Следвайте инструкциите в раздел „Свързване към Wi-Fi“ и въведете новата парола за Wi-Fi.
	Вашият Wi-Fi рутер не работи правилно.	Проверете рутера и се уверете, че работи.
	Wi-Fi връзката може да бъде прекъсната от електромагнитни или други смущения.	Пазете уреда далеч от други електронни устройства, които могат да причинят смущения.
	Нито едно от споменатите по-горе решения не работи.	Изключете и включете отново машината от главния превключвател от задната страна за повторна проверка на Wi-Fi връзката.

## Технически спецификации

Производителят си запазва правото да подобрява техническите спецификации на продукта. Всички предварително зададени количества са приблизителни.

Описание	Стойност
Размери (Ш x В x Д)	287 x 396 x 487 мм
Тегло	11 – 12,4 кг
Дължина на захранващия кабел	1200 мм
Резервоар за вода	1,7 литра, подвижен

Вместимост на отделението за кафе на зърна	450 г
Вместимост на съда за отпагъци от кафе	15 шайби
Вместимост на съда за мляко	600 мл
Регулируем на височина чучур	75 – 148 мм
Номинално напрежение – номинална мощност – електрозахранване	Вижте табелката с данни от вътрешната страна на сервисната вратичка
Wi-Fi честотна лента	2,4 GHz 802.11 b/g/n

## Декларация за съответствие

С настоящото DAP B.V. декларира, че напълно автоматичните еспресо машини SM8780, SM8782, SM8785, SM8885 и SM8889 са в съответствие с Директива 2014/53/ЕС.

Пълният текст на ЕС декларацията за съответствие можете да намерите на следния интернет адрес: <https://www.saeco.com>.

Напълно автоматичните еспресо машини SM8780, SM8782, SM8785, SM8885 и SM8889 са оборудвани с Wi-Fi модул, 2,4 GHz 802,11 b/g/n (канал 1..13). Максимална мощност на предаване <100 mW (20 dBm).

## Wi-Fi

Машината е мрежово оборудване, в съответствие с рег. (ЕС) № 801/2013 и е предназначена да се използва постоянно свързана към 2,4 GHz 802.11 b/g/n мрежа.

4219.450.3076.2 (01/2022) rev.00



421945030762

[www.saeco.com/care](http://www.saeco.com/care)



>75% recycled paper  
>75% papier recyclé