

RHEWA

Waagen

PALETTENWAAGEN

Typ 050, 051, 051-CP,
eichfähig

- U-förmige Wägebrücken - ideal für Paletten, Gitterboxen und IBCs
- Für den mobilen Einsatz mit Rädern und Tragegriff (Typ 050) oder stationär ohne Griff und Räder (Typ 051)
- pulverbeschichtet, optional Edelstahl
- präzise Messergebnisse
- kombinierbar mit verschiedenen Auswertegeräten
- vielseitige Einsatzmöglichkeiten und Optionen
- Zwei- und Dreibereichsfunktion (optional)
- trennbare Steckverbindung (optional) auch bei geeichten Waagen

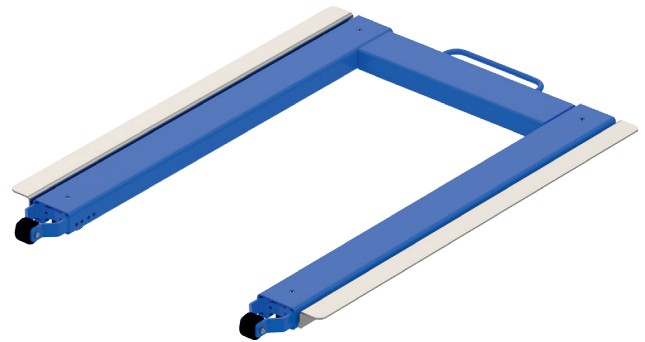
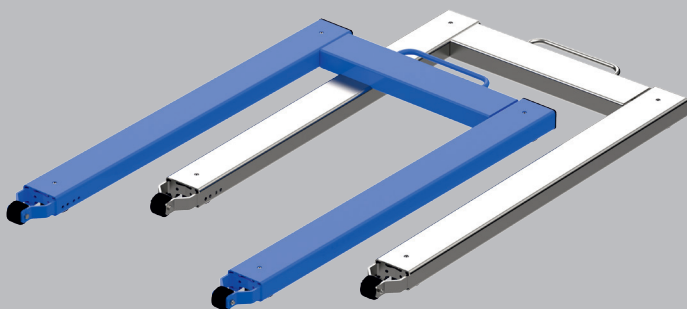

Typ 050 mit Verbreiterungswinkeln 0228

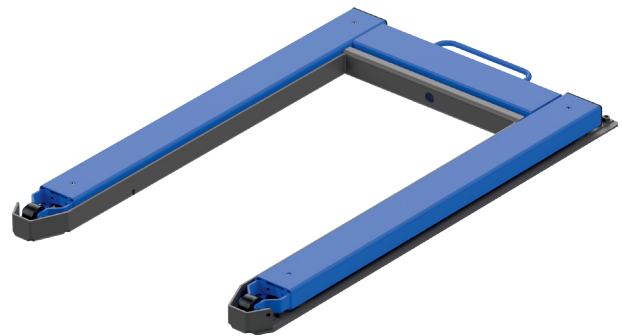

Typ 050 mit Einfahrschutzrahmen 0723

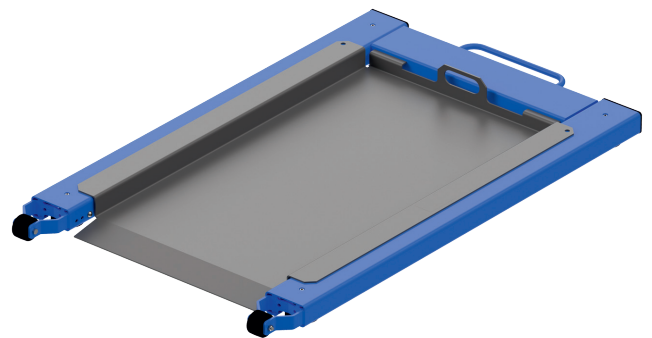

Typ 050 mit Einlegeplatte 0226

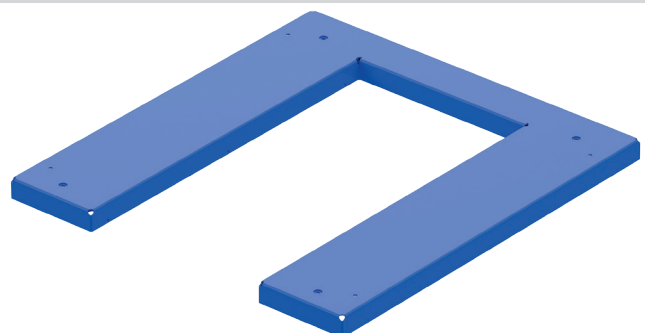

Typ 051-CP für Chemiepaletten

Ausführungen

Wägeplattform mm	Wägefähigkeit kg	Wägebereich kg	Zifferschritt g	Tragfähigkeit ¹⁾ kg	Eigengewicht kg	Bestell-Nr.
1250 x 840	0 - 600	4 - 600	200	1800	44	050/1/600
	0 - 1500	10 - 1500	500	3500	44	050/1/1500
	0 - 2000	20 - 2000	1000	3500	44	050/1/2000
	0 - 3000	20 - 3000	1000	4000	54	050/1/3000
1250 x 1040	0 - 600	4 - 600	200	1800	49	050/2/600
	0 - 1500	10 - 1500	500	3500	49	050/2/1500
	0 - 2000	20 - 2000	1000	3500	49	050/2/2000
	0 - 3000	20 - 3000	1000	4000	59	050/2/3000
1250 x 840	0 - 600	4 - 600	200	1800	42	051/1/600
	0 - 1500	10 - 1500	500	3500	42	051/1/1500
	0 - 2000	10 - 2000	1000	3500	42	051/1/2000
1300 x 1200	0 - 600	4 - 600	200	1800	82	051-CP/1/600
	0 - 1500	10 - 1500	500	3500	82	051-CP/1/1500
	0 - 2000	10 - 2000	1000	3500	82	051-CP/1/2000
1500 x 1400	0 - 600	4 - 600	200	1800	98	051-CP/2/600
	0 - 1500	10 - 1500	500	3500	98	051-CP/2/1500
	0 - 2000	10 - 2000	1000	3500	98	051-CP/2/2000

1) bei gleichmäßig verteilter Last

Maße

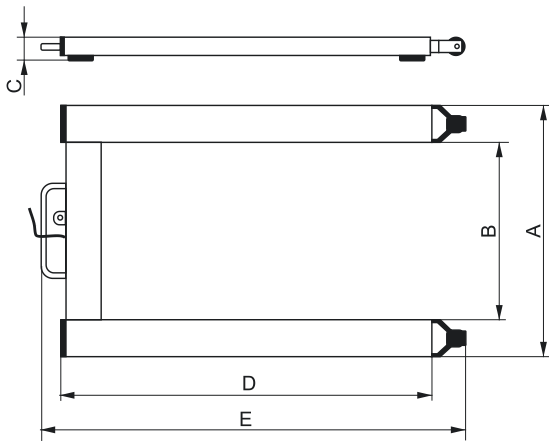

Typ	A	B	C	D	E
050/1	840	600	75	1250	1430
			77*		
050/2	1040	800	75	1250	1430
			77*		
051/1	840	600	75	1250	-
051-CP/1	1200	600	83	1300	-
051-CP/2	1400	800	83	1500	-

* bei Tragfähigkeit 4000 kg

Optionen

Zubehör	Best-Nr.
Einlegeplatte, bis 600 kg belastbar, pulverbeschichtet, nur 050/1 und 051/1	0226/1
Einlegeplatte, bis 300 kg belastbar, Edelstahl, für Kutterwaagen, nur 050/1	0226/2
Anschlagwinkel für 051-CP (nicht nachrüstbar)	0227
Verbreiterungswinkel, geschraubt, Edelstahl; Vergrößerung der Gesamtbreite um 160 mm, für 050/1, 050/2 und 051/1	0228
Wägebrücke aus Edelstahl, einschl. Wägezellen (IP68), nur 050	0383
Bodenbefestigungssatz	0573
Einfahrtschutzrahmen, pulverbeschichtet für 050	0723/1+2
Anfahrtschutzrahmen, pulverbeschichtet für 051-CP	0723/3+4
Steckverbindung anstelle von Festanschluss	0410
Ausführung als 2-Bereichswaage	0439
Ausführung als 3-Bereichswaage	0440
Ausführung als 6.000 e Waage	0441
Feinjustage, nicht eichfähig	0442-2

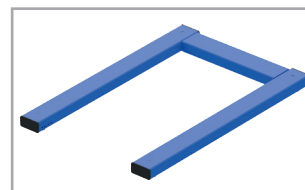

Typ 051 für stationären Einsatz

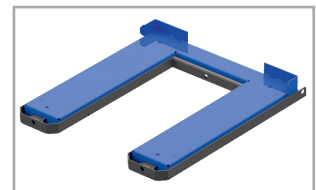

Typ 051-CP im Anfahrtschutzrahmen (Option 0723/3) mit Anschlagwinkeln (Option 0227)

Technische Daten

Wägefehler	gem. Eichordnung und OIML für Handelswaagen Klasse III
Einschwingzeit	ca. 1-2 s
Arbeitstemperatur	-10 bis + 40°C
Lagertemperatur	-20 bis + 65°C
Schutzart	IP 65
Messkabel	5 m, Festanschluss
Wägezellen	aus korrosionsgeschützter Stahllegierung (IP67), zugelassen nach OIML R60
Oberflächenschutz	pulverbeschichtet, optional Edelstahl

